

**CROSSCALL**

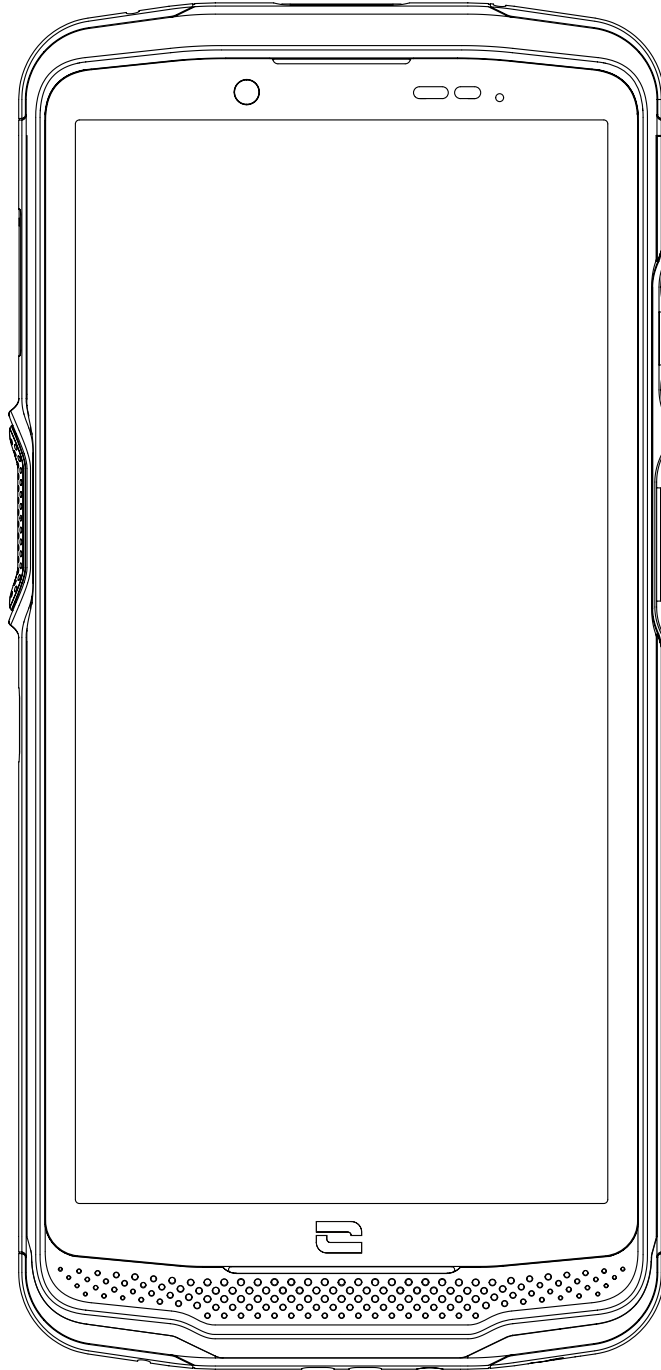

**CORE-M6**

# VERSIONS INTERNATIONALES DISPONIBLES

## INTERNATIONAL VERSIONS AVAILABLE

FR

PT

EN

NL

ES

SL

DE

HR

IT

# TABLE DES MATIÈRES

<b>LES AVANTAGES DU CORE-M6</b>	<b>3</b>
Puissant	
Connecté	
Ergonomique	
Durable	
<b>PRÉSENTATION GÉNÉRALE DU TÉLÉPHONE</b>	<b>5</b>
Présentation de l'appareil	
X-LINK™	
X-BLOCKER	
<b>MISE EN SERVICE DE VOTRE CORE-M6</b>	<b>7</b>
Installation de la carte SIM	
Mise en marche et arrêt du téléphone	
Conseils et précautions à prendre pour charger votre batterie et informations sur les spécifications relatives aux capacités de chargement et aux dispositifs de charge compatibles	
<b>ECRAN TACTILE, NAVIGATION SYSTÈME ET BOUTONS DU CORE-M6</b>	<b>10</b>
Utilisation de l'écran tactile	
Navigation système	
Boutons du téléphone	
<b>UTILISATION DU TÉLÉPHONE</b>	<b>15</b>
Appels téléphoniques	
Contacts	
Messages	
Appareil photo et lecteur QR Code	
Galerie	
Transférer des fichiers : téléphone vers PC ou PC vers téléphone	
Transférer des fichiers : téléphone vers téléphone	
Gestion des cartes SIM et de la fonction eSIM	
Données mobiles	
Navigateur	
E-mail	
Economiseur de batterie	
Réinitialiser le téléphone	
Mises à jour système	
<b>PERSONNALISATION DU TÉLÉPHONE</b>	<b>23</b>
Ecran d'accueil	
Raccourcis vers les applications	
Son	
Notifications	
Date et Heure	
Langues	

<b>ASTUCES ET RACCOURCIS</b>	<b>25</b>
Utiliser votre CORE-M6 sous l'eau	
Adapter l'usage de votre CORE-M6 à vos besoins	
Fonctionnalités de l'écran	
NFC	
Partage de batterie	
Animation de chargement	
Installation du cordon de sécurité (leash)	
Calculatrice	
<b>LES APPLICATIONS CROSSCALL</b>	<b>30</b>
X-SENSORS	
X-STORY	
X-CAMP	
<b>GUIDE DE DÉPANNAGE</b>	<b>33</b>
<b>MESURES DE SÉCURITÉ</b>	<b>37</b>
Informations générales relatives à la sécurité	
Informations relatives à l'étanchéité	
Dispositifs médicaux	
Sécurité routière	
Alimentation et charge	
Protection auditive	
Protection de l'environnement	
Nettoyage et entretien	
Appels d'urgence	
Recommandations pour réduire l'exposition de l'utilisateur aux rayonnements.	
Contrôle parental pour la protection des mineurs	
<b>INFORMATIONS COMPLÉMENTAIRES</b>	<b>44</b>
Conformité	
Bandes de fréquence et puissance	
Informations relatives aux accessoires et logiciels	
Débit d'absorption spécifique (DAS)	
Droits d'auteur	
<b>ANNEXE</b>	<b>47</b>
Informations importantes	
Suppression des données (paramétrage d'usine)	
Fonctions d'accessibilité	
Condition de garantie	

**Merci d'avoir choisi CROSSCALL et d'avoir acheté ce smartphone.**

Le guide d'utilisation vous permettra de vous familiariser avec votre nouvel appareil.

## LES AVANTAGES DU CORE-M6

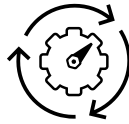

### Fluide et intelligent

Rapide, fluide et toujours à jour, le CORE-M6 s'adapte à vos usages professionnels sans ralentir. Il exécute plusieurs tâches en simultanément, reste connecté en mouvement, et simplifie votre quotidien (5G, eSIM, NFC) avec des fonctions intelligentes accessibles d'une seule pression (intégration de l'intelligence artificielle). Un outil fiable, aujourd'hui comme dans plusieurs années.

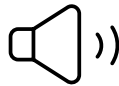

### Communiquer partout

Même dans les environnements les plus bruyants, vous restez joignable et compréhensible par vos interlocuteurs. Le son reste clair (haut parleur frontal : 2W, 102,5 dB SPL), les échanges sont efficaces, et l'ergonomie du CORE-M6 permet une réactivité immédiate, quelles que soient les conditions.





## Résistant

Pour ceux qui travaillent sur le terrain, le CORE-M6 limite le risque de casse. Il continue de fonctionner après les chutes, les chocs ou l'exposition à tout type de liquide, même en environnement extrême (300 chutes sur du béton, 1000 chutes dans un tambour de chute). Moins d'interruptions, moins de matériel à remplacer : un outil fiable, prêt à vous accompagner partout où vous irez.

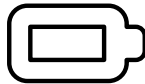

## Endurant

Conçu pour accompagner les journées longues et imprévisibles, le CORE-M6 reste autonome, même dans des conditions extrêmes. Vous restez opérationnel sans interruption ni contrainte de recharge (batterie de 4950 mAh). Une longévité fiable, pensée pour suivre le rythme de vos journées (2 jours et 5 heures d'autonomie réelle).

\*Pendant la période de garantie, CROSSCALL prend en charge le remplacement de la batterie défectueuse si les 2 conditions cumulatives suivantes sont respectées : la capacité de la batterie est inférieure ou égale à 70% et le nombre de cycle de charge complète inférieur ou égal à 850.

# PRÉSENTATION GÉNÉRALE DU TÉLÉPHONE

## Présentation de l'appareil

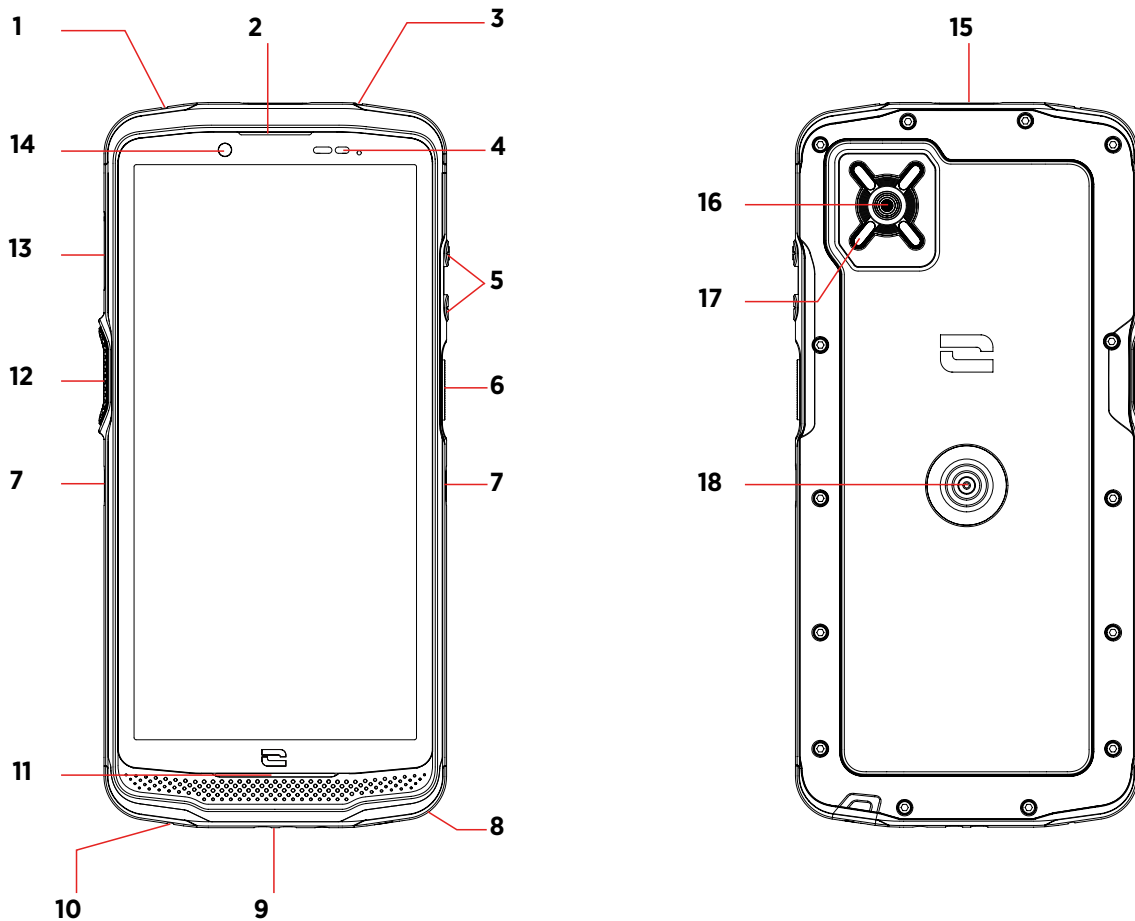

- |   |   |
|---|---|
| 1. Trou de contrôle d'étanchéité (ne rien insérer dedans)       | 10. Microphone                                      |
| 2. Haut-parleur   | 11. Haut-parleur                                    |
| 3. Microphone   | 12. Bouton programmable                             |
| 4. Capteur de luminosité & proximité                            | 13. Tiroir SIM et micro SD                          |
| 5. Boutons volume +/-   | 14. Caméra 8 Mpx                                    |
| 6. Bouton on/off  | 15. Bouton SOS                                      |
| 7. Encoches X-Blocker   | 16. Caméra 48 Mpx                                   |
| 8. Port USB-C (toujours bien refermer le capuchon d'étanchéité) | 17. 1Flash / torche                                 |
| 9. Passage pour le cordon de sécurité                           | 18. X-LINK*™ Fixation, Charge, Transfert de données |
- \*Technologie SPS Inc.



**X-LINK™\***

LE SYSTÈME INTELLIGENT DE FIXATION MAGNÉTIQUE

Ce connecteur magnétique, situé à l'arrière de votre téléphone, permet en un geste de le fixer et de le connecter aux accessoires exclusifs X-LINK™\*.

En fonction des accessoires utilisés, le X-LINK™\* peut également permettre de charger votre téléphone et/ou transférer des données.

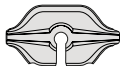

**X-BLOCKER**

LE SYSTÈME DE FIXATION MECANIQUE RENFORCÉ

Dans les situations qui exigent un maximum de maintien, cet accessoire exclusif fourni avec votre mobile, garantit la fixation de votre téléphone avec les accessoires compatibles (force d'arrachement 20kg). Il se fixe facilement sur les encoches latérales de votre mobile. Son revêtement siliconé réduit les vibrations causées par les chocs.

Avant de commencer toute activité, vérifiez que votre X-BLOCKER est parfaitement engagé dans les deux encoches du téléphone.

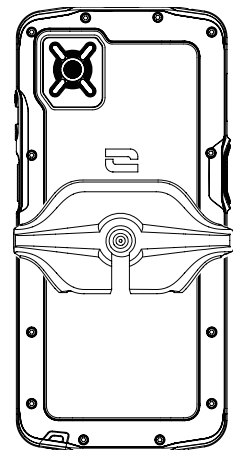
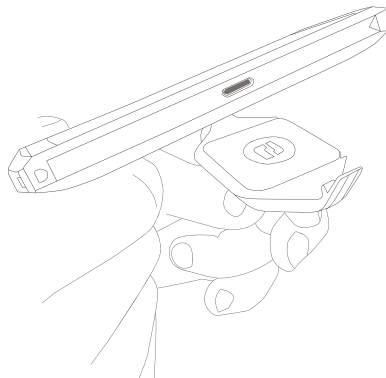
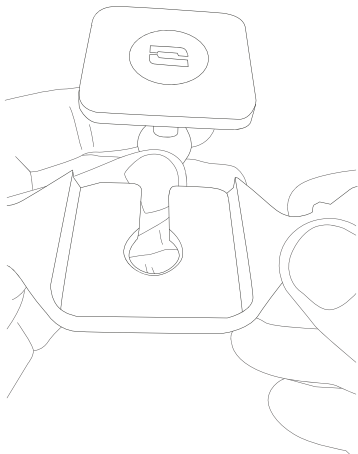

**Découvrez la gamme complète d'accessoires compatibles avec X-LINK™\* et X-BLOCKER sur [www.crosscall.com](http://www.crosscall.com)**

# MISE EN SERVICE DE VOTRE CORE-M6

## Installation de la carte SIM

1. Vérifiez que votre appareil est éteint. Si ce n'est pas le cas, éteignez-le en appuyant sur le bouton Marche/Arrêt.
2. Ejectez le tiroir carte SIM à l'aide de l'outil d'éjection de carte SIM situé dans le rabat de la notice, en l'insérant dans l'orifice prévu à cet effet.

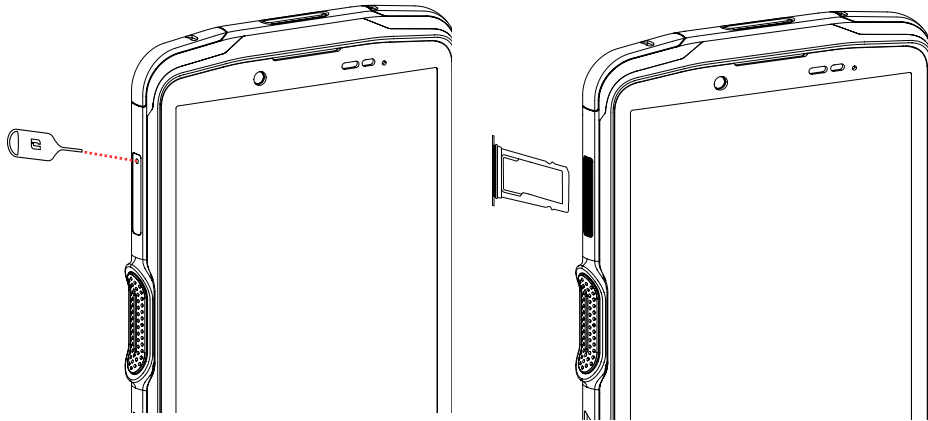

3. Retirez complètement le tiroir.
4. Vous avez la possibilité d'installer 2 cartes nano SIM dans votre smartphone.

Afin d'assurer une compatibilité optimale avec les services opérateur, insérez votre première carte SIM dans le premier compartiment identifiable grâce à la mention « SIM 1 ».

**Attention :** Veillez à placer votre carte SIM face métallique vers vous, en positionnant l'angle « coupé » de votre carte en haut à gauche du compartiment.

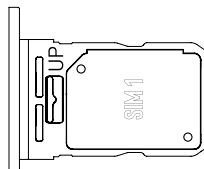

Insérez si vous le souhaitez une deuxième carte SIM dans le second compartiment situé au verso du tiroir, identifiable grâce à la mention « SIM 2 ».

**Attention :** Veillez à placer votre carte SIM face métallique vers vous, en positionnant l'angle « coupé » de votre carte en haut à gauche du compartiment.

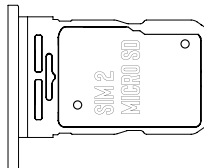

5. Remplacez le tiroir dans le téléphone.
  - a. Vérifiez que les cartes sont correctement alignées.
  - b. Vérifiez que le tiroir est correctement aligné avec la fente du téléphone lorsque vous l'insérez.
  - c. Insérez le tiroir et enfoncez-le.

**Attention :** Afin de garantir l'étanchéité du téléphone, veillez à ce que le tiroir soit complètement inséré et bien verrouillé.

## Mise en marche et arrêt du téléphone

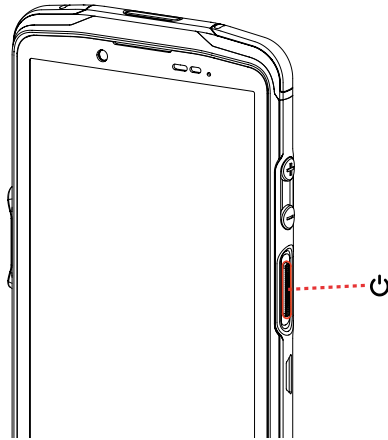



Appuyez longuement sur le bouton **Marche/Arrêt** du téléphone et patientez quelques secondes jusqu'à ce que l'écran s'allume.

Lorsque vous allumez votre téléphone pour la première fois ou après avoir effectué une réinitialisation des données, suivez les instructions s'affichant sur l'écran pour configurer votre appareil.

Une fois le téléphone allumé, ce bouton peut également servir à :

- Verrouiller / Déverrouiller votre écran tactile par un simple appui court
- Activer l'intelligence artificielle intégrée dans votre produit

Pour arrêter votre téléphone, le redémarrer ou accéder aux appels d'urgence, par défaut, vous devez maintenir simultanément le bouton Marche/Arrêt et le bouton de Volume +.

Si vous souhaitez maintenir uniquement le bouton Marche/Arrêt pour arrêter votre téléphone, allez dans **Paramètres**  > **Système**  > **Gestes**  > **Appui prolongé sur le bouton Marche/Arrêt**

## Conseils et précautions à prendre pour charger votre batterie et informations sur les spécifications relatives aux capacités de chargement et aux dispositifs de charge compatibles

1. Raccordez le câble et l'adaptateur secteur via le port USB-C. Ouvrez ensuite le cache d'étanchéité de votre téléphone et branchez l'autre extrémité du câble dans le port USB-C de votre téléphone.
2. Branchez l'adaptateur secteur dans une prise électrique.
3. Une fois la batterie complètement chargée, débranchez le téléphone du chargeur. Débranchez d'abord le chargeur de l'appareil, puis débranchez-le de la prise murale électrique.

Pour ne pas user prématurément la batterie de votre smartphone, il est recommandé de respecter les bonnes règles d'usage à chaque cycle de charge. Pour cela, il est préférable de charger votre batterie dès que celle-ci atteint 20% et d'éviter de la charger au-delà

des 80%, plutôt que d'effectuer des cycles de charges complets (de 0 à 100%).

Il est possible d'arrêter automatiquement votre charge à 80% grâce à l'option «Charge limitée à 80%» disponible dans le menu «Paramètres > Batterie > Optimisation de la durée de vie de la batterie».



La puissance fournie par le chargeur doit être entre, au minimum, 5 Watts requis par l'équipement radioélectrique et, au maximum, 10 Watts pour atteindre la vitesse de chargement maximale.

**i** Ne chargez jamais votre téléphone en utilisant la connexion magnétique X-LINK™ et la connexion USB ensemble, sous peine d'écourter la durée de vie des équipements de votre téléphone.

**i** La batterie est intégrée au téléphone et n'est pas amovible. Ne retirez pas la batterie vous-même.

- Utilisez uniquement un chargeur et un câble approuvés et compatibles avec votre téléphone. L'utilisation de chargeurs ou câbles non approuvés peut causer l'explosion de la batterie ou l'endommagement du téléphone.
- Évitez d'utiliser votre téléphone lorsqu'il est en charge. Ne recouvrez pas votre téléphone ou l'adaptateur secteur.
- Un raccordement incorrect du chargeur pourrait gravement endommager votre téléphone. Tout endommagement causé par une mauvaise utilisation n'est pas couvert par la garantie.
- Retirez le chargeur de la prise électrique lorsque le téléphone n'est pas en charge.
- Il est possible que le téléphone ne s'allume pas immédiatement si vous chargez une batterie épuisée. Après un certain temps de charge, le téléphone démarrera normalement.
- Si l'alimentation CA est plus faible, le temps de charge risque d'être plus long.
- Si vous utilisez des chargeurs non conventionnels tels que des ordinateurs, le temps de charge risque d'être plus long.
- Le temps de charge peut varier selon la température ambiante et le niveau de batterie restant.
- Le téléphone peut être chargé en toute sécurité à une température comprise entre 0 °C et 40 °C. Toute charge effectuée à des températures inférieures à 0 °C ou supérieures à 40 °C peut compromettre la performance de la batterie et réduire sa durée de vie. Une charge prolongée à des températures extrêmes endommagera la batterie.
- Pendant la charge, le téléphone et le chargeur peuvent chauffer. Ce phénomène est tout à fait normal et ne devrait pas diminuer la durée de vie ni les performances du téléphone. Si la batterie chauffe plus que d'habitude, arrêtez de la charger. Placez votre téléphone dans un endroit frais et laissez-le refroidir. Évitez le contact prolongé avec la surface de votre téléphone s'il chauffe.

 Les fonctionnalités de l'appareil varient selon votre emplacement, votre langue, votre opérateur et le modèle. Cet appareil est compatible avec la fonction OTG. Veuillez utiliser un câble OTG standard.

## ECRAN TACTILE, NAVIGATION SYSTÈME ET BOUTONS DU CORE-M6

Maîtrisez le fonctionnement de votre téléphone et de ses applications en quelques gestes simples.

### Utilisation de l'écran tactile

#### Tapotement

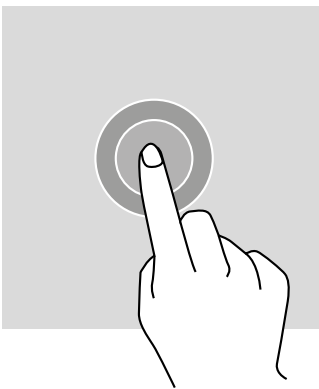

Pour ouvrir une application, sélectionner un élément de menu, appuyer sur une touche de l'écran tactile ou saisir un caractère à l'aide du clavier à l'écran, tapotez l'élément avec votre doigt.

#### Pression longue

Placez votre doigt sur un élément ou sur l'écran et maintenez-le pendant 2 secondes pour accéder aux options disponibles.

#### Glissement

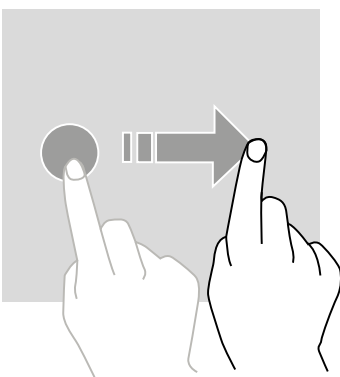

Faites glisser vers la gauche ou vers la droite sur l'écran d'accueil ou l'écran des applications pour afficher d'autres pages.

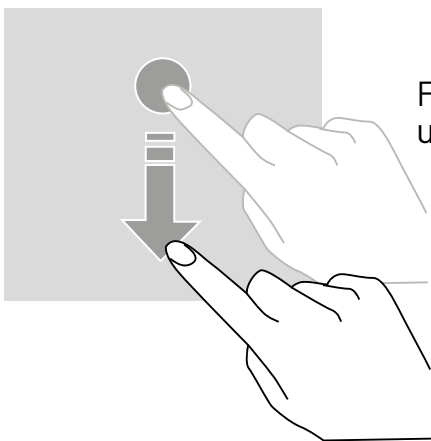

Faites glisser vers le haut et vers le bas pour faire défiler une page web ou une liste d'éléments.

## Déplacement

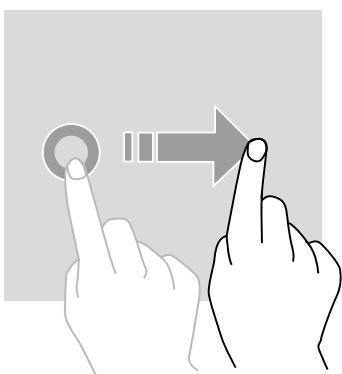

Pour déplacer un élément, placez votre doigt sur celui-ci, maintenez-le et faites-le glisser vers l'emplacement souhaité.

## Actions avec deux doigts

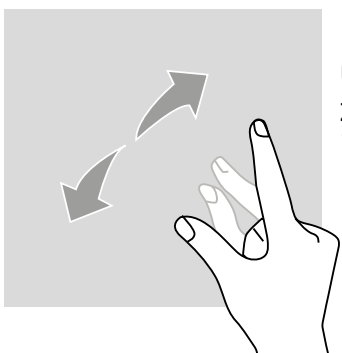

Commencez par rapprocher deux doigts puis éloignez-les pour zoomer sur une partie d'une page web, d'une carte ou d'une image.

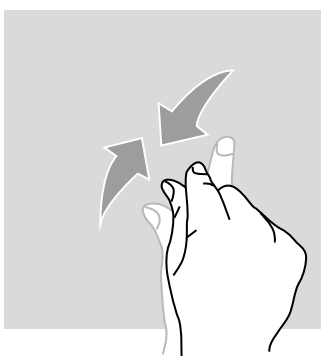

Rapprochez-les pour effectuer un zoom arrière.

## Navigation système

Votre smartphone vous propose deux modes de navigation système :

- La navigation à trois boutons
- La navigation par gestes

Par défaut la navigation à trois boutons est paramétrée. Pour paramétrer la navigation par gestes, allez dans :

Paramètres  > Système  > Gestes  > Navigation système > Navigation par gestes

### Accueil / Assistant vocal



Depuis n'importe quelle page de votre smartphone, appuyez sur le rond au centre de votre écran pour revenir à l'écran d'accueil

Un appui long sur cette touche activera l'assistant vocal de Google.

### Retour



Depuis n'importe quelle page de votre smartphone, appuyez sur le triangle en bas à gauche de l'écran pour revenir à la page précédente.

### Applications ouvertes

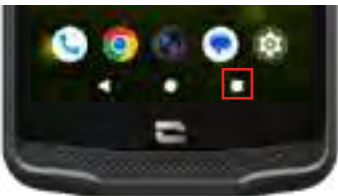

Depuis n'importe quelle page de votre smartphone, appuyez sur le carré en bas à droite de votre écran et accédez à l'emplacement où sont enregistrées toutes les applications ouvertes.

### Menu des applications du téléphone

Toutes les applications installées sur votre téléphone sont disponibles dans le menu de votre appareil. Pour y accéder depuis votre écran d'accueil :

1. Balayez votre écran de bas en haut.
1. Faites défiler les applications disponibles en faisant glisser votre doigt de bas en haut de votre écran et cliquez sur l'application à laquelle vous souhaitez accéder.
1. Balayez votre écran vers le bas ou appuyez sur le bouton Accueil (rond en bas au centre de l'écran) pour fermer le menu de votre téléphone.

### Centre de notifications

Depuis n'importe quel écran de votre téléphone, vous pouvez accéder à vos notifications reçues.

1. Pour ouvrir la fenêtre de notifications, balayez votre écran du haut vers le bas. La

liste de vos notifications s'affiche.

2. Faites défiler cette liste pour consulter toutes vos notifications, et cliquez sur les notifications reçues pour les consulter en détail. Une fois lue, la notification disparaîtra automatiquement.
3. Vous pouvez aussi supprimer les notifications sans les consulter. Pour cela, faites glisser la notification vers la gauche ou vers la droite. Pour supprimer toutes les notifications en même temps, cliquez sur **Tout effacer**.
4. Balayez votre écran de bas en haut ou appuyez sur le bouton Accueil (rond en bas au centre de l'écran) pour fermer le centre de notifications.

## Fenêtre de configuration rapide

Depuis n'importe quel écran de votre téléphone, vous pouvez accéder à la fenêtre de configuration rapide qui vous permet de voir et de modifier les paramètres principaux de votre téléphone facilement.

1. Pour ouvrir la fenêtre de configuration rapide, balayez votre écran du haut vers le bas. Vous accédez ainsi aux premiers paramètres disponibles sur la fenêtre de configuration rapide de votre téléphone.
2. Balayez à nouveau votre écran du haut vers le bas pour consulter l'intégralité des paramètres disponibles dans cette fenêtre de configuration rapide.
3. Appuyez sur un paramètre pour l'activer / désactiver. Les paramètres grisés sont désactivés. Si vous souhaitez faire apparaître plus d'options concernant un paramètre, appuyez longuement sur celui-ci.
4. Balayez votre écran de bas en haut ou appuyez sur le bouton Accueil (rond en bas au centre de l'écran) pour fermer la fenêtre de configuration rapide.

Vous avez la possibilité d'ajouter, supprimer ou déplacer les paramètres que vous souhaitez en cliquant sur le petit crayon en bas à droite de la fenêtre de configuration rapide. 

- Pour déplacer un paramètre, faites un appui long sur celui-ci et faites-le glisser à l'emplacement souhaité.
- Pour ajouter un paramètre, faites-le glisser vers le haut depuis la zone «**Faites glisser les blocs pour les ajouter**».
- Pour supprimer un paramètre, faites-le glisser vers le bas jusqu'à la zone «**Faites glisser les blocs ici pour les supprimer**».

## Boutons du téléphone

### Bouton marche/arrêt et verrouillage/déverrouillage de l'écran

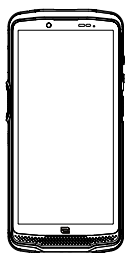



Ce bouton permet principalement :

- d'activer l'assistant vocal de Google
- de verrouiller / déverrouiller votre téléphone lors d'un appui court
- d'allumer / éteindre / redémarrer votre téléphone si vous paramétrez l'activation de ces fonctions via un appui long

- Appuyez sur le bouton **marche/arrêt** pour verrouiller manuellement l'écran.
- Appuyez sur le bouton **marche/arrêt** pour rallumer l'écran et faites glisser votre doigt vers le haut sur l'écran pour le déverrouiller

Votre écran se verrouille automatiquement et bascule en mode veille après une certaine période d'inactivité afin de réduire la consommation d'énergie et d'empêcher des actions involontaires.

Pour paramétrer le délai de mise en veille automatique, allez dans : **Paramètres**  > **Affichage**  > **Délai de mise en veille de l'écran** et sélectionnez la durée souhaitée.

### Boutons programmables

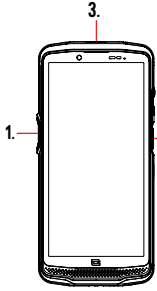



Votre CORE-M6 est doté de deux boutons programmables (n°1, n°2 et n°3) qui peuvent être utilisés de deux manières différentes :

- soit par un appui LONG
- soit par 3 appuis COURTS répétés de manière très rapprochée

Ces boutons sont paramétrés par défaut mais vous pouvez les modifier comme vous le souhaitez.

Pour cela :

- Allez dans le menu **Paramètres**  > **Boutons**  > et sélectionnez l'action du bouton que vous souhaitez configurer (triple appui ou appui long).
- Pour chaque action, vous pouvez :
  - Appeler un numéro de téléphone spécifique
  - Lancer une application de votre téléphone (X-SAFE, Caméra, Lampe torche...)
  - Activer / Désactiver un mode (mode gants, mode «Ne pas déranger»)

### Bouton volume +/-

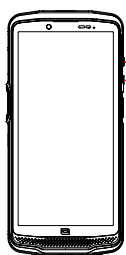

Ce bouton, composé d'une touche + et d'une touche -, vous permettra de configurer le volume de vos appels et notifications en basculant facilement entre 3 modes :

- Mode sonnerie
- Mode vibreur
- Mode silencieux



Il vous permettra aussi de régler facilement le volume :

- des appels
- des sonneries / notifications
- des contenus multimédias
- des alarmes



# UTILISATION DE VOTRE TÉLÉPHONE

## Appels téléphoniques



### Composer un numéro

1. Appuyez sur  depuis l'écran d'accueil ou le menu de votre téléphone.
2. Appuyez sur  pour ouvrir le clavier et saisir un numéro de téléphone.
3. Appuyez sur  pour passer un appel.

### Depuis le journal d'appel ou la liste de contacts



1. Appuyez sur  depuis l'écran d'accueil ou le menu de votre téléphone.
2. Appuyez sur  pour accéder à votre journal d'appels et cliquez sur le numéro que vous souhaitez appeler.
3. Appuyez sur  pour accéder à votre liste de contact et cliquez sur le contact que vous souhaitez appeler.

### Passer un appel international

1. Appuyez sur  depuis l'écran d'accueil ou le menu de votre téléphone.
2. Appuyez sur  pour ouvrir le clavier.
3. Appuyez sur 0 et maintenez votre doigt jusqu'à ce que le signe + s'affiche.
4. Saisissez le code du pays, le code de zone et le numéro de téléphone.
5. Appuyez sur  pour appeler le numéro composé.

### Appels 4G (VoLTE) / Appels WIFI (VoWIFI)

Pour paramétrer vos appels en 4G et WIFI :

1. Allez dans : Paramètres  > Réseau et Internet  > Profils SIM & eSIM 
2. Cliquez sur la carte SIM que vous souhaitez paramétrer.
3. Vous pouvez activer / désactiver la fonction Appel en 4G et Appels WIFI.



### Recevoir des appels

Lorsqu'un appel arrive, balayez l'écran vers le haut pour prendre l'appel.





Lorsqu'un appel arrive, balayez l'écran vers le bas pour rejeter l'appel.

## Contacts





### Création manuelle d'un contact

1. Appuyez sur l'application Contacts  depuis le menu de votre téléphone.
2. Appuyez sur  pour créer un nouveau contact.
3. Saisissez les coordonnées du contact.
4. Cliquez sur Enregistrer pour sauvegarder le nouveau contact

### Création/Modification d'un contact à l'aide du clavier



1. Appuyez sur  pour ouvrir le clavier de votre téléphone .
2. Saisissez le numéro et cliquez sur :
  - a.  Créer un contact, pour enregistrer ce numéro en tant que nouveau contact.
  - b.  Ajouter à un contact, pour ajouter ce numéro à un contact déjà existant.

### Création/Modification d'un contact à partir d'un appel reçu

1. Appuyez sur  pour afficher votre journal d'appels .
2. Cliquez sur le numéro que vous souhaitez enregistrer et cliquez sur :
  - a.  Créer un contact, pour enregistrer ce numéro en tant que nouveau contact.
  - b.  Ajouter à un contact, pour ajouter ce numéro à un contact déjà existant.

## Messages

### Envoyer un message

1. Appuyez sur l'application Messages  depuis l'écran d'accueil ou le menu de votre téléphone.
2. Cliquez sur  Démarrer une discussion
3. Sélectionnez le/les contact(s) auxquels vous souhaitez envoyer votre message.
4. Rédigez le message grâce au clavier tactile.
5. Envoyez le message en cliquant sur .

### Afficher les messages



1. Appuyez sur l'application Messages  depuis l'écran d'accueil ou le menu de votre téléphone.

2. Sélectionnez un contact dans la liste de messages.
3. Affichez votre conversation.

## Appareil photo et lecteur QR code

### Prendre des photos/vidéos

Avec l'appareil photo de votre CORE-M6, vous pouvez prendre des photos ou enregistrer des vidéos. Pour cela :

1. Ouvrez l'application **X-CAM**  depuis l'écran d'accueil ou le menu de votre téléphone.
2. Cliquez sur le bandeau en base de l'application pour basculer du mode photo **PHOTO** au mode vidéo **VIDÉO** .
3. Cadrez votre sujet à l'écran et appuyez sur la touche centrale pour prendre la photo ou démarrer la vidéo .
4. Votre photo/vidéo sera automatiquement sauvegardée dans l'application **Photos** .

### Lecteur QR Code

Votre appareil photo fait également fonction de lecteur QR Code. Il vous permet de reconnaître et déchiffrer les principaux types de QR Code (Site web, carte de visite, hotspot WIFI, envoi de SMS, appel).



1. Appuyez sur l'application **X-CAM**  depuis l'écran d'accueil ou le menu de votre téléphone.
2. Cadrez le QR code à scanner au centre de votre appareil photo.
3. Cliquez sur la notification qui s'affiche en bas de votre écran pour effectuer l'action liée au QR Code.

### Galerie



Visionner les images / vidéos

1. Appuyez sur l'application **Photos**  depuis l'écran d'accueil ou le menu de votre téléphone.
2. Sélectionnez une image ou une vidéo pour la visionner et accéder à d'autres options.

Supprimer les images / vidéos

1. Depuis l'application **Photos** , restez longtemps appuyé sur l'image ou la vidéo que vous souhaitez supprimer. Vous pouvez désormais sélectionner en un clic les autres photos et/ou vidéos que vous souhaitez supprimer.
2. Lorsque la sélection est terminée, cliquez sur  et confirmez la suppression en cliquant sur **OK**.

## Partager les images / vidéos

1. Depuis l'application Photos , restez longtemps appuyé sur l'image ou la vidéo que vous souhaitez partager. Vous pouvez désormais sélectionner en un clic les autres photos et/ou vidéos que vous souhaitez partager.
2. Lorsque la sélection est terminée, cliquez sur  et sélectionnez une méthode de partage.

## Transférer des fichiers : téléphone vers PC ou PC vers téléphone



1. Lorsque vous branchez votre téléphone à votre ordinateur grâce à votre câble USB-C ou X-LINK™\*, une notification s'affiche automatiquement dans le centre de notifications.
2. Cliquez sur cette notification et sélectionnez **Transfert de fichiers** pour ensuite pouvoir accéder depuis votre ordinateur aux fichiers contenus dans votre téléphone.

Votre appareil apparaît sur votre PC. Pour accéder aux fichiers qu'il contient :



1. Ouvrez l'explorateur de fichiers et cliquez sur votre téléphone CORE-M6.

2. Cliquez sur **Espace de stockage interne partagé**.
3. Vous avez accès aux fichiers contenus dans votre téléphone. Vous pouvez copier ces fichiers sur votre PC ou copier des fichiers de votre PC vers le téléphone.

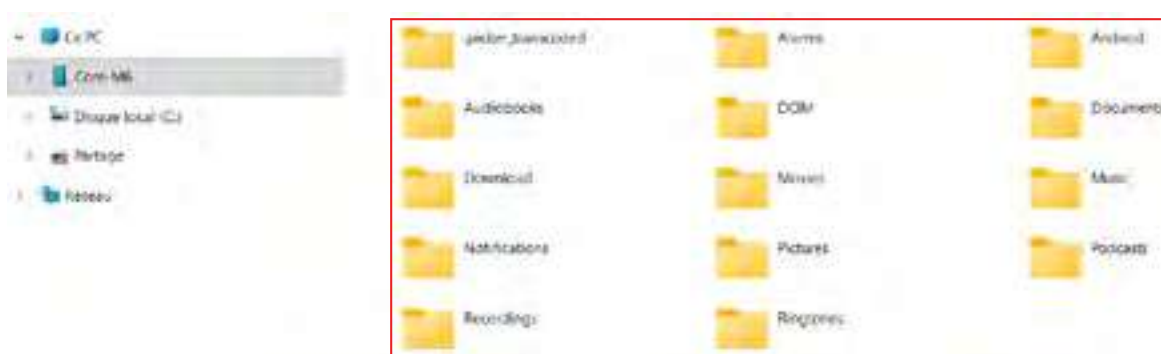

Ne débranchez pas le câble USB-C ou X-LINK™\* de l'appareil lorsque vous transférez des données. Cela pourrait entraîner la perte des données et/ou l'endommagement de l'appareil.

Cas spécifique pour les ordinateurs Mac de la marque Apple

L'application « Android File Transfer » doit être installée sur votre Mac afin de permettre aux smartphones Android de transférer des fichiers.

## Transférer des fichiers : téléphone vers téléphone

Lors du démarrage de votre nouveau téléphone et des premières étapes de configuration, l'étape de transfert de données vous sera automatiquement proposée.

1. Allumez votre nouvel appareil, sélectionnez la langue souhaitée et cliquez sur Commencer pour débiter les étapes de configuration de votre nouveau téléphone.
2. Lors de ces étapes, connectez votre nouveau téléphone à un réseau mobile ou WIFI. Il est impératif que votre ancien et nouveau téléphone soit connecté à Internet.
3. Lorsque la fenêtre « Copier vos applis et vos données » s'affiche, cliquez sur Suivant. L'option 1 de transfert des données via un ancien appareil s'affiche, cliquez sur suivant et suivez les étapes décrites dans « Option 1: Utilisez votre ancien appareil ».

Si vous n'avez pas de câble ou que vous souhaitez transférer vos données via l'application Google, sélectionnez « Vous n'avez pas de câble ? », puis « copier sans câble ». Vous pouvez alors suivre les instructions décrites dans « Option 2 : Utilisez l'application Google ».

### Option 1 : Utilisez votre ancien appareil

1. Allumez et maintenez déverrouillé votre ancien appareil
2. Utilisez un câble adapté à votre ancien appareil, tel qu'un câble de recharges
3. Raccordez votre ancien appareil au nouveau grâce au câble

4. Copiez les données sur votre nouvel appareil en suivant les instructions à l'écran de l'ancien

### Option 2 : Utilisez l'application Google





1. Ouvrez l'application Google sur votre ancien appareil
2. Dites « OK Google, Configurer mon appareil » ou saisissez « Configurer mon appareil » dans le champ de recherche
3. Suivez les instructions et sélectionnez le nom de votre nouvel appareil sur l'ancien.
4. Validez les formes et valeurs sur votre ancien appareil
5. Copiez les données sur votre nouvel appareil en suivant les instructions à l'écran de l'ancien

Pour plus d'information (transfert depuis une sauvegarde effectuée sur un iPhone), consultez le guide utilisateur disponible sur la page du produit [www.crosscall.com](http://www.crosscall.com) > CORE-M6

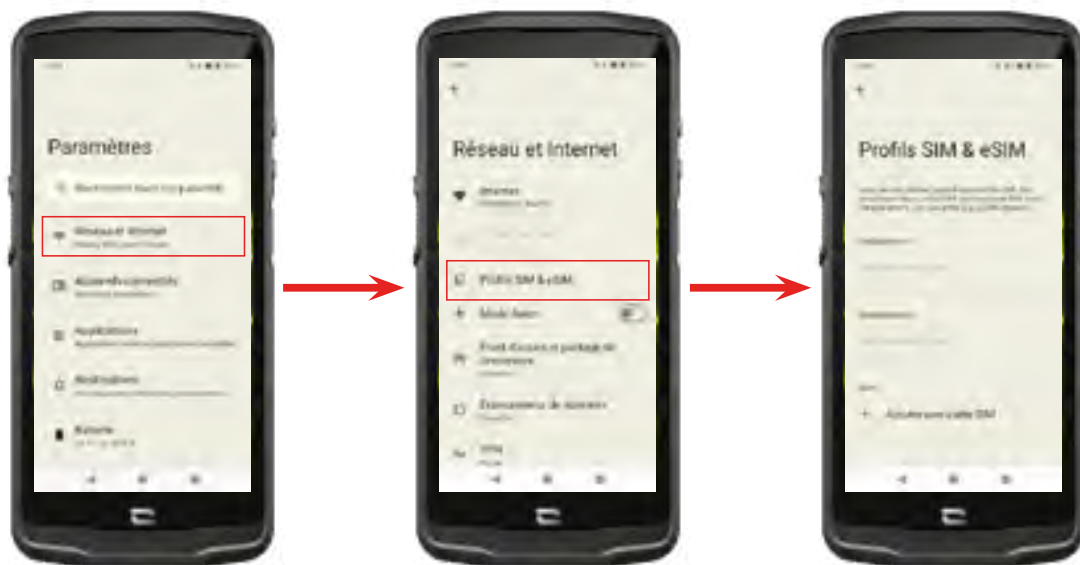
### Gestion des cartes SIM et de la fonction eSIM

Votre téléphone offre la possibilité d'utiliser deux cartes SIM différentes en simultanément. Vous avez la possibilité de paramétrer chacune de ces cartes SIM.



1. Depuis l'écran d'accueil ou le menu de votre téléphone, cliquez sur Paramètres  > Réseau et Internet  > Profils SIM & eSIM 
2. Cliquez sur la carte SIM que vous souhaitez paramétrer.
3. En cliquant sur le crayon  en haut à droite de l'écran, vous aurez la possibilité de :
  - Changer le nom de la carte
  - Définir la carte qui sera utilisée pour les données mobiles

- Définir la carte SIM qui sera privilégiée pour les appels
- Définir la carte SIM qui sera privilégiée pour les SMS

Vous avez également la possibilité d'utiliser un profil eSIM. Pour ce faire, ouvrez les paramètres du téléphone, sélectionnez « Réseau et Internet », puis « Profils SIM et eSIM ». Sous les 2 cartes nano SIM, vous disposez d'une option vous permettant d'ajouter un profil eSIM.

Flashez le QR code eSIM transmis par votre opérateur. Reproduisez l'étape de flashage à chaque nouveau profil eSIM que vous souhaitez installer.



**Attention :** vous avez la possibilité d'utiliser simultanément les cartes nano SIM 1 et nano SIM 2, ou la carte nano SIM 1 et le profil eSIM. La carte nano SIM 2 et le profil eSIM ne peuvent être utilisées simultanément. Il est bien entendu possible d'utiliser uniquement l'emplacement SIM 1 ou l'emplacement SIM 2.

## Données mobiles

Depuis l'écran d'accueil, ouvrez le centre de notifications et raccourcis paramètres en faisant glisser votre doigt du haut vers le bas de l'écran et cliquez sur l'icône Données mobiles  pour les activer/désactiver.

## Navigateur

Connectez-vous à Internet pour rechercher des informations et ajoutez des pages web à vos favoris pour y accéder rapidement.

1. Appuyez sur l'application **Google Chrome**  depuis l'écran d'accueil ou le menu de votre téléphone.
2. Saisissez l'adresse dans la barre de recherche et appuyez sur la touche  de votre clavier. Vous pouvez ainsi accéder aux pages web. Les favoris, le passage entre plusieurs fenêtres, ainsi que d'autres fonctions, sont également pris en charge.

## E-mail

Configurer votre compte de messagerie électronique

Configurez un compte de messagerie électronique lorsque vous ouvrez l'application E-mail pour la première fois.

1. Appuyez sur l'application **Gmail**  depuis le menu de votre téléphone.
2. Cliquez sur + **Ajouter une adresse e-mail** et sélectionnez votre fournisseur de messagerie.
3. Suivez les instructions à l'écran pour réaliser la configuration.

## Economiseur de batterie

Votre CORE-M6 est doté d'un mode économiseur de batterie. En activant ce mode, votre

téléphone :

- Bascule en thème sombre
- Désactive ou restreint les activités en arrière-plan, certains effets visuels et d'autres fonctionnalités comme «Ok Google».

Il existe deux possibilités pour activer le mode Economiseur de batterie.



### OPTION 1 :

1. Ouvrez le centre de notifications du téléphone en faisant glisser votre doigt du haut vers le bas de l'écran.
2. Dans le bandeau qui se situe en haut de l'écran, cliquez sur l'icône .
3. Cliquez sur cette même icône pour désactiver ce mode.



Si vous maintenez cette icône enfoncée pendant quelques secondes, vous accéderez directement au menu batterie de votre téléphone.



### OPTION 2 :

1. Depuis l'écran d'accueil, cliquez sur l'application **Paramètres**  > **Batterie**  > **Economiseur de batterie**.
2. Cliquez sur **Utiliser l'économiseur de batterie** pour activer ce mode.
3. Cliquez à nouveau sur cette option pour désactiver ce mode.



Depuis le menu économiseur de batterie, vous avez la possibilité de personnaliser ce mode. Ainsi vous pouvez :

- Désactiver les notifications LED
- Désactiver le NFC («Near Field Communication» : mode sans contact)
- Désactiver le réveil de l'écran par redressement
- Diminuer la luminosité à 25%
- Désactiver le mode quand la batterie est chargée (plus de 90% de charge)

Pour cela :



1. Depuis l'écran d'accueil, cliquez sur l'application **Paramètres**  > **Batterie**  > **Economiseur de batterie**.
2. Choisissez les options souhaitées.

Depuis le menu économiseur de batterie, vous avez la possibilité de paramétrer ce mode afin que celui-ci s'active automatiquement lorsque votre téléphone atteint un certain seuil de batterie que vous pouvez définir. Pour cela :

1. Depuis l'écran d'accueil, cliquez sur l'application **Paramètres**  > **Batterie**  > **Economiseur de batterie** > **Définir un programme** et cochez **En fonction d'un pourcentage**.
2. Choisissez alors le niveau de batterie souhaité.

## Réinitialiser le téléphone

 Avant d'effectuer une réinitialisation, assurez-vous d'avoir sauvegardé toutes les données importantes stockées sur l'appareil. L'appareil redémarrera automatiquement.

Pour rétablir la configuration d'usine de votre appareil, allez dans **Paramètres**  > **Système**  > **Options de réinitialisation**  et cliquez sur **Effacer toutes les données (rétablir la configuration d'usine)**.

**Attention** : cette action effacera toutes les données de la mémoire interne de votre téléphone.

Dans ce menu, vous avez aussi la possibilité de réinitialiser uniquement vos préférences ou le Wi-Fi, les données mobiles et le Bluetooth®.

## Mises à jour système

Les mises à jour sont des modifications apportées à la version logicielle initialement installée sur votre téléphone, en vue de réparer des bugs potentiels, ou encore apporter des améliorations ou de nouvelles fonctions.

# PERSONNALISATION DU TÉLÉPHONE

## Écran d'accueil

L'écran d'accueil est le point de départ pour accéder à l'ensemble des fonctions du téléphone. Il affiche les widgets, les raccourcis vers les applications, et bien plus encore.

 L'écran d'accueil peut s'afficher de manière différente selon la région ou l'opérateur.

## Fond d'écran

1. Appuyez longuement sur une zone vide de l'écran d'accueil pour accéder à l'éditeur de l'écran d'accueil.
2. Sélectionnez **Fonds d'écran et style**.
3. Vous pouvez choisir votre fond d'écran parmi une sélection d'images CROSSCALL ou parmi vos photos.

## Widgets

Les widgets sont des applications autonomes qui lancent des fonctions d'applications spécifiques pour faciliter l'accès et fournir des informations sur votre écran d'accueil.

Pour accéder aux widgets proposés par votre téléphone :

1. Appuyez longuement sur une zone vide de l'écran d'accueil pour accéder à l'éditeur de l'écran d'accueil.
2. Sélectionnez **Widgets**.
3. Appuyez longuement sur le widget que vous souhaitez ajouter à votre écran d'accueil et disposez-le sur votre écran d'accueil en créant une nouvelle page si nécessaire. Relâchez alors votre doigt pour valider sa position sur l'écran.
4. Depuis l'écran d'accueil, appuyez longuement sur le widget que vous souhaitez déplacer ou supprimer. Faites-le glisser dans la zone **Supprimer** en haut de l'écran pour le retirer de votre écran d'accueil.

## Raccourcis vers les applications

Vous avez la possibilité de personnaliser les raccourcis d'applications que vous souhaitez afficher sur votre écran d'accueil.

1. Accédez à l'ensemble des applications installées sur votre téléphone, disponibles dans le menu de votre appareil. Pour y accéder depuis votre écran d'accueil balayez votre écran de bas en haut.
2. Appuyez longuement sur l'application pour laquelle vous souhaitez ajouter un raccourci, et tout en restant appuyé déplacez légèrement l'application pour faire apparaître votre écran d'accueil.
3. Disposez l'application où vous souhaitez sur votre écran d'accueil et relâchez votre doigt pour valider sa position.

Pour supprimer ou déplacer une application sur votre écran d'accueil, appuyez longuement sur le raccourci de l'application que vous souhaitez déplacer ou supprimer, puis faites-le glisser dans la zone **X Supprimer** en haut de l'écran.

## Son

Dans **Paramètres**  > **Son et vibreur**  , vous avez la possibilité de :

- Régler les différents volumes sonores de votre appareil pour multimédia, appels, sonneries, notifications et alarmes.
- Choisir la sonnerie de votre téléphone pour chaque carte SIM, le son de vos notifications, et le son de votre alarme.
- Gérer le vibreur, le son du clavier, le son des touches...

N'oubliez pas que certains de ces réglages sont faisables depuis les touches volumes +/- de votre téléphone. Vous pourrez alors simplement et facilement gérer le volume des sonneries et alertes et passer du mode sonnerie au mode vibreur ou silencieux (ou inversement).

## Notifications

Dans **Paramètres**  > **Notifications**  , vous avez la possibilité de :

- Choisir les paramètres d'affichage de vos notifications.
- Activer / Désactiver les notifications de vos différentes applications installées sur votre téléphone.





## Date et heure

Dans Paramètres  > Système  > Date et Heure  vous pouvez :

- Activer / Désactiver la synchronisation automatique du téléphone qui vous donne l'heure et la date automatiquement en fonction du fuseau horaire de votre réseau.
- Régler l'heure et la date manuellement si la synchronisation automatique est désactivée
- Activer / Désactiver l'utilisation du fuseau horaire de votre réseau ou choisir manuellement le fuseau horaire que vous souhaitez.
- Choisir le format d'heure (24 heures / 12 heures)

## Langues

Pour discuter et envoyer des messages dans plus d'une langue, vous pouvez configurer plusieurs langues de manière à ce que votre clavier s'adapte et corrige la langue actuellement utilisée.

Dans Paramètres  > Système  > Langues et saisie  > Langues  > + Ajouter une langue, vous pouvez choisir la/les langues que vous souhaitez ajouter à votre téléphone. Lorsque vous écrivez un message, appuyez simplement sur la barre d'espace puis sélectionnez la langue de votre choix.

# ASTUCES ET RACCOURCIS

## Utiliser votre CORE-M6 sous la pluie ou l'eau

### Fonction Verrouillage Ecran Tactile : pour un usage sous la pluie et sous l'eau

Afin d'éviter que votre écran ne réagisse aux gouttes de pluie, vous pouvez activer la fonction verrouillage écran tactile qui fige votre écran sur le menu ou l'application en cours d'utilisation. Depuis n'importe quel écran de votre téléphone, accédez à la fenêtre de configuration rapide en balayant votre écran du haut vers le bas. Balayez à nouveau votre écran du haut vers le bas pour consulter l'intégralité des paramètres disponibles, puis balayez 2 fois de droite à gauche. Activez ensuite verrouillage écran tactile.

Pour désactiver ce mode, appuyez 2 fois consécutives sur le bouton d'allumage du téléphone.

### Fonction Touch-lock : pour prendre des photos / vidéos sous l'eau



Pour prendre des photos / vidéos sous l'eau, vous devez activer la fonction touch-lock qui verrouille votre écran tactile. Pour ce faire, dans le mode photo ou vidéo, cliquez sur l'icône de goutte d'eau située en haut à droite de

vosre écran. Vous pouvez ensuite appuyer sur un bouton de réglage du volume ou l'un des deux boutons programmables pour prendre des photos ou démarrer / arrêter une vidéo.

Pour désactiver cette fonction, il vous suffit de cliquer 3 fois consécutives sur le bouton d'allumage du téléphone.

### **Après une immersion dans l'eau**

Après une immersion dans l'eau de mer ou chlorée, rincez votre téléphone portable à l'eau douce. Séchez soigneusement les caches et les connecteurs.

Il est possible que les interstices du haut-parleur et du microphone soient obturés par l'eau. Attendez quelques minutes avant de passer un appel pour retrouver un fonctionnement optimal.

Vous pouvez également utiliser la fonction « Nettoyage de haut-parleur ». Cette dernière permet d'expulser, grâce à l'émission d'un son (ne pas tenir le smartphone à proximité de vos oreilles pendant l'activation de cette fonctionnalité), l'eau logée dans les haut-parleurs du téléphone.

Pour l'activer, accédez à la fenêtre de configuration rapide en balayant votre écran du haut vers le bas. Balayez à nouveau votre écran du haut vers le bas pour consulter l'intégralité des paramètres disponibles. Activez ensuite la fonctionnalité.

## **Adaptez l'usage de votre CORE-M6 à vos besoins**



### **Mode Afterwork**

Lorsque vous avez fini votre journée de travail, vous avez la possibilité de désactiver d'un seul coup toutes les notifications de vos applications professionnelles. Avec le mode afterwork, vous avez la possibilité de personnaliser la configuration de ce mode à votre guise : choisissez quelles cartes SIM et applications désactiver, lesquelles garder actives, pour quel contact et sur quelle plage horaire...

Pour l'activer, accédez à la fenêtre de configuration rapide en balayant votre écran du haut vers le bas. Balayez à nouveau votre écran du haut vers le bas pour consulter l'intégralité des paramètres disponibles. Activez ensuite la fonctionnalité.



### **Mode upHear**

Afin de garantir des communications claires où que vous soyez, vous pouvez activer le mode upHear par Fraunhofer. Cette technologie de réduction de bruit, jusque-là réservée aux salles de conférences, capte et analyse les ondes sonores ambiantes en direct et en filtre les bruits parasites de façon intelligente.

De quoi faire du CORE-M6 votre smartphone personnel comme professionnel, que vous enchainiez les appels au bureau ou bien que vous ayez besoin de passer un coup de fil sur un chantier ou dans la rue.

Pour activer ce mode, accédez à la fenêtre de configuration rapide en balayant votre écran du haut vers le bas. Balayez à nouveau votre écran du haut vers le bas pour consulter l'intégralité des paramètres disponibles. Activez ensuite la fonctionnalité.



## Mode torche

Afin d'éclairer une zone obscure, vous disposez du mode torche. Ce dernier offre la possibilité de régler la luminosité entre 5 niveaux, afin d'ajuster l'éclairage à vos besoins, et de limiter l'impact sur la consommation de batterie. Si votre besoin en luminosité est très important, il est possible d'activer le boost de luminosité pendant une durée de 30 secondes. Dépassé ce délai, le mode sera indisponible pendant 30 secondes. Ceci permet d'éviter toute surchauffe de la LED.

Pour activer ce mode, accédez à la fenêtre de configuration rapide en balayant votre écran du haut vers le bas. Balayez à nouveau votre écran du haut vers le bas pour consulter l'intégralité des paramètres disponibles. Activez ensuite la fonctionnalité.

## Fonctionnalités de l'écran



### Branchement à un écran (solution mobile de remplacement d'ordinateur)

La puissance du CORE-M6 est notamment mise au service d'une des dernières innovations majeures de Crosscall : la fonction de remplacement d'ordinateur via la solution X-SPACE.

Que vous soyez au bureau, à la maison, dans les transports ou sur le terrain, branchez le CORE-M6 à n'importe quel écran et travaillez sur X-SPACE avec la même ergonomie que celle d'un ordinateur.

Pour utiliser cette solution, connectez votre smartphone à un écran et à des périphériques de contrôle (clavier, souris). Une fois l'écran branché, l'interface X-SPACE se lance automatiquement. Tout périphérique connecté par la suite sera instantanément pris en compte. Selon le matériel à votre disposition, plusieurs options sont possibles pour mettre en place votre environnement de travail : retrouvez la notice complète sur : [https://docs.crosscall.com/public/USERGUIDE/X-SPACE\\_USER\\_MANUAL\\_INTERNATIONAL.pdf](https://docs.crosscall.com/public/USERGUIDE/X-SPACE_USER_MANUAL_INTERNATIONAL.pdf)

### Mode écran partagé

Il permet de diviser votre écran en deux pour pouvoir visualiser deux fenêtres d'applications différentes en même temps sur votre écran

1. Une fois votre application ouverte, cliquez sur le carré en bas à droite de l'écran pour ouvrir les applications ouvertes récemment.
2. Cliquez sur l'icône de l'application qui est située en haut de la page de chaque application ouverte.
3. Appuyez sur « afficher en haut », puis sélectionnez la deuxième application, qui se positionnera automatiquement sous la 1ère.



Toutes les applications ne sont pas compatibles avec le mode Écran partagé

4. Pour revenir à un écran unique, faites glisser la barre noire qui sépare les deux écrans vers le haut ou vers le bas en fonction de l'écran que vous souhaitez garder actif.

## Capture d'écran

Pour faire une capture d'écran, cliquez simultanément sur le bouton Marche/Arrêt et le bouton volume - de votre téléphone.

Il existe une autre solution, qui consiste à appuyer sur le carré en bas à droite de votre écran afin d'afficher toutes les applications ouvertes, et d'appuyer sur la touche «capture d'écran» de l'application.



## Rotation automatique de l'écran

1. Ouvrez le centre de notifications du téléphone en faisant glisser votre doigt du haut vers le bas de l'écran.
2. Dans la fenêtre de configuration rapide (balayez votre écran du haut vers le bas), cliquez sur l'icône  pour activer/désactiver la rotation automatique de l'écran qui permet d'orienter votre écran (portrait/paysage) en fonction du sens dans lequel vous tenez votre smartphone.

## Réveil de l'écran

Plus besoin d'appuyer sur la touche d'alimentation de votre smartphone pour réveiller votre écran, vous avez la possibilité de le faire par un double appui répété sur votre écran noir ou en redressant votre téléphone face à vous.

Cette fonction s'avère particulièrement pratique dans des situations où votre bouton d'alimentation est difficilement accessible : sur un X-BIKE, un X-CAR PRO ...

Pour activer / désactiver cette fonction, allez dans **Paramètres**  > **Affichage**  > **Reveil de l'écran**.

## Mode gants

L'activation de ce mode va augmenter la sensibilité de l'écran afin de vous permettre d'utiliser votre smartphone tout en conservant vos gants.

1. Ouvrez le centre de notifications du téléphone en faisant glisser votre doigt du haut vers le bas de l'écran.
2. Dans la fenêtre de configuration rapide (balayez votre écran du haut vers le bas), cliquez sur l'icône  pour activer/désactiver le mode gants qui permet d'utiliser votre smartphone et de conserver le tactile de votre écran même en portant des gants.

## NFC



L'antenne NFC de votre CORE-M6 est située sur la partie haute droite de l'arrière de votre téléphone.

Veillez donc à bien positionner cette partie du téléphone sur les lecteurs sans contact (terminaux de paiement, borne de transport, lecteur d'accès...) pour un fonctionnement optimal.

## Partage de batterie

Le CORE-M6 vous offre la possibilité de recharger un autre téléphone ou un accessoire en utilisant l'énergie de votre batterie.

Cette fonction s'active automatiquement en branchant un second téléphone ou accessoire via un câble USB-C.



L'icône **Partage de batterie**  de votre centre de notifications permet :

- d'avoir confirmation que la charge est en cours
- d'inverser le sens de charge le cas échéant (cas de 2 téléphones)

## Animation de chargement

Lorsque votre téléphone est en charge, vous avez la possibilité d'afficher le nom du téléphone et son niveau de batterie grâce au capteur de proximité qui détecte le passage de votre main.

Cette fonction prend tout son sens, surtout dans le cas d'une entreprise qui dispose d'une flotte de téléphones et qui utilise la POWER STATION pour recharger les téléphones de sa flotte : d'un simple geste, vous pourrez facilement retrouver votre téléphone.

Pour activer cette fonction, allez dans **Paramètres**  > **Affichage**  > Activez/ Désactivez **Informations lors de la charge**.

## Installation du cordon de sécurité\*

\* Cordon de sécurité non inclus

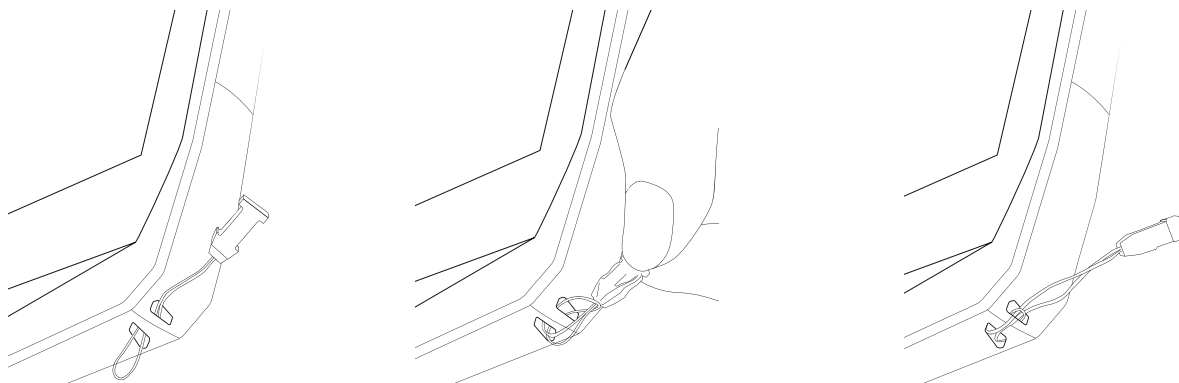

## Calculatrice

L'application Calculatrice vous permet de réaliser des calculs simples ou complexes.

1. Appuyez sur  dans le menu de votre téléphone.
2. Modifiez l'orientation de l'écran pour passer de la calculatrice standard à la calculatrice scientifique.

# LES APPLICATIONS CROSSCALL



## X-SENSORS

X-SENSORS est une application qui vous fournit des informations sur les capteurs intégrés à votre téléphone portable CROSSCALL.

Lorsque vous ouvrez l'application pour la première fois et avant de l'utiliser, veuillez lire et accepter les conditions générales d'utilisation en cliquant sur « Accepter ».

### **Le magnétomètre**

Il assume la fonction de boussole, et mesure l'orientation du téléphone par rapport au nord magnétique. Calibrez votre boussole en suivant les instructions à l'écran.

### **L'accéléromètre**

Il vous permet de mesurer et d'observer l'accélération du téléphone dans l'espace selon 3 axes. Il utilise l'intégration mathématique pour mesurer la vitesse de déplacement de l'appareil tout en suivant sa position.

### **Le GPS**

Il indique la position exacte de l'appareil et précision du signal GPS. Vous pouvez connaître le nombre de satellites à portée ainsi que votre altitude.

### **Capteur de proximité**

Cette fonction permet d'éteindre l'écran pendant les appels téléphoniques lorsque le téléphone est placé près de l'oreille.

### **Capteur de luminosité**

Il mesure l'intensité de la lumière projetée sur l'écran du téléphone. Cela peut vous aider à optimiser la luminosité de votre écran en fonction de la lumière ambiante afin d'économiser de la batterie ou d'en optimiser la lisibilité.

### **Bluetooth® (5.2), Wifi (6/6E) et réseaux cellulaires (2G, 3G, 4G et 5G)**

Ils indiquent la présence et la force des réseaux de communication.

### **État de la batterie**

Cette fonction fournit une indication visuelle et instantanée du taux de charge/décharge de la batterie.

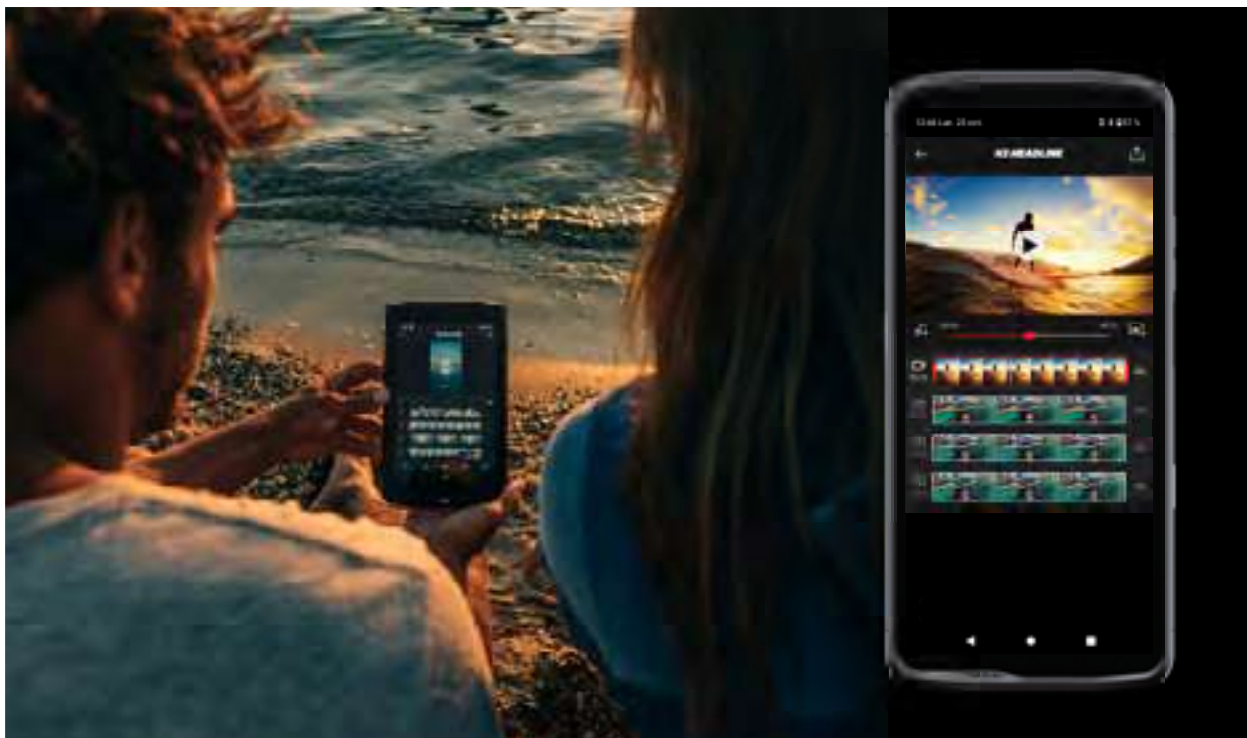

L'application X-STORY est l'application de montage développée par CROSSCALL pour vos photos et vidéos. Elle vous permet de :

- Découper
  - Assembler / Réorganiser
  - Ajouter une musique
  - Ralentir/Accélérer
- 
- Pour retrouver toutes les informations sur cette application, rendez-vous sur : [https://www.crosscall.com/fr\\_FR/x-story.html](https://www.crosscall.com/fr_FR/x-story.html)
  - Retrouvez aussi le tutoriel de l'application sur notre chaine YouTube via le lien suivant : <https://www.youtube.com/watch?v=2IVsk7BHN7I>



## X-CAMP

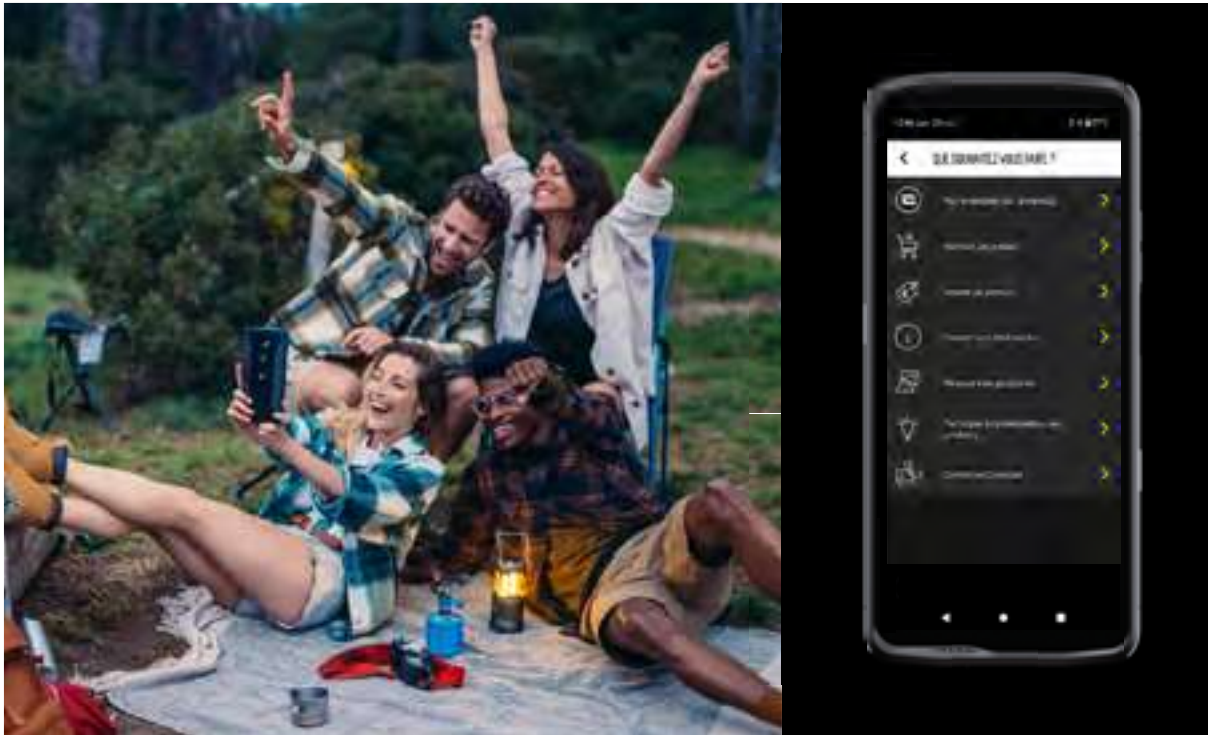

L'application X-CAMP est l'application développée CROSSCALL qui répondra à toutes vos questions. Elle vous permet de :

- Poser toutes vos questions à la communauté et aux experts CROSSCALL
  - Obtenir une réponse fiable et rapide
  - Accéder à toutes les informations et services CROSSCALL grâce au menu orienteur.
  - Acheter ou Revendre des produits de seconde main CROSSCALL
- 
- Pour retrouver toutes les informations sur cette application, rendez-vous sur : [https://www.crosscall.com/fr\\_FR/x-camp.html](https://www.crosscall.com/fr_FR/x-camp.html)
  - Retrouvez aussi le tutoriel de l'application sur notre chaine YouTube via le lien suivant : <https://www.youtube.com/watch?v=2IVsk7BHN7I>

# GUIDE DE DÉPANNAGE

Si vous êtes confronté à une difficulté avec votre smartphone, vous trouverez ci-dessous quelques solutions simples à mettre en pratique pour résoudre des problèmes que vous pourriez rencontrer.

Avant de prendre contact avec le service après-vente Crosscall, vous pouvez également vous connecter à l'application Crosscall X-CAMP afin d'échanger avec l'ensemble des utilisateurs et experts Crosscall qui pourront vous apporter leur aide.

## Affichage

Exemple : L'écran ne s'allume plus et/ou ne montre plus aucune information.

Solutions proposées :

- Test de routine : Appuyer sur le bouton de verrouillage (marche/arrêt) pour s'assurer que l'appareil n'est pas en mode veille ou éteint.
- Rechargez votre smartphone : une quinzaine de minutes suffisent pour vous permettre de le redémarrer.
- Redémarrage forcé : Si l'écran reste noir, effectuer un redémarrage forcé en appuyant simultanément sur les boutons d'alimentation et de réduction du volume pendant 10 secondes.
- Détection d'écran défectueux : Si le problème persiste, tester l'écran en appelant le smartphone pour vérifier s'il émet un son sans afficher de visuel.

## Réactivité de l'écran

Exemple : Réactions erratiques de l'écran tactile.

Solutions proposées :

- Nettoyage de l'écran : Nettoyez votre écran à l'aide d'un chiffon doux et sec, et assurez-vous que l'écran est propre et sec.
- Redémarrage : Redémarrer l'appareil pour voir si le problème persiste.
- Activer le « Mode Gants » : Pour une utilisation optimale du tactile de l'écran lorsque vous portez des gants, vous pouvez activer le « Mode Gants » qui va augmenter la sensibilité de l'écran.
- Protection d'écran : Certaines protections d'écran peuvent interférer avec la sensibilité de l'écran tactile. Si vous deviez ajouter une protection écran, nous vous recommandons les protections écran X-GLASS commercialisées par Crosscall.
- Mise à jour logicielle : Vérifier s'il existe des mises à jour de l'appareil dans Paramètres > Système > Mise à jour du système.

## Connexion au réseau Wi-Fi

Exemple : Le smartphone ne se connecte pas au Wi-Fi ou perd fréquemment la connexion.

Solutions proposées :

- Test de routine : Activer puis désactiver le mode Avion pour réinitialiser les connexions.
- Paramètres réseau : Aller dans Paramètres > Réseau et Internet > Internet > Wi-Fi, sélectionner le réseau Wi-Fi, supprimez-le, puis relancez une recherche et sélectionnez-le à nouveau. Reconnectez votre smartphone au routeur en entrant de nouveau le mot de passe.

- Mise à jour logicielle : Vérifier s'il existe des mises à jour de l'appareil dans Paramètres > Système > Mise à jour du système.

## Batterie et Autonomie

Exemple : Le smartphone se décharge rapidement sans raison apparente.

Solutions proposées :

- Test de routine : Identifier les applications gourmandes en énergie via Paramètres > Batterie > Utilisation de la batterie. Fermez les applications dont vous n'avez plus besoin.
- Paramètres d'économie d'énergie : Activer le mode économie d'énergie dans Paramètres > Batterie > Economiseur de batterie.
- Réglage des notifications : Désactiver les notifications inutiles qui peuvent solliciter la batterie de manière excessive. (Paramètres > Notifications).
- Mise à jour logicielle : Vérifier s'il existe des mises à jour de l'appareil dans Paramètres > Système > Mise à jour du système.

## Batterie et Charge

Exemple : Le smartphone ne charge plus.

Solutions proposées :

- Vérification du câble et de l'adaptateur : Utiliser un autre câble et un autre chargeur compatible avec votre smartphone pour vérifier s'il s'agit d'un problème avec le matériel de charge. Assurez-vous que le chargeur est correctement branché ou que le smartphone est bien positionné sur l'accessoire X-LINK™ qui permet la charge de votre appareil (X-CABLE, X-DOCK ...).
- Redémarrage de l'appareil : Parfois, un simple redémarrage peut résoudre le problème de charge.
- Mise à jour logicielle : Vérifier s'il existe des mises à jour de l'appareil dans Paramètres > Système > Mise à jour du système.

## Démarrage

Exemple : Le smartphone ne s'allume pas.

Solutions proposées :

- Charger le smartphone : Recharger le téléphone pendant au moins 15 minutes, puis essayer de l'allumer en appuyant sur le bouton marche/arrêt durant quelques secondes.
- Redémarrage forcé : Maintenir enfoncés les boutons d'alimentation et de réduction du volume pendant 10 à 20 secondes.
- Vérification du chargeur et du câble : Utiliser un autre câble ou chargeur compatibles avec votre smartphone pour vérifier s'il s'agit d'un problème de charge.
- Mise à jour logicielle : Vérifier s'il existe des mises à jour de l'appareil dans Paramètres > Système > Mise à jour du système.

## Performances

Exemple : Le smartphone est lent ou subit des ralentissements.

Solutions proposées :

- Test de routine : Redémarrer l'appareil pour effacer les caches temporaires.
- Gestionnaire de stockage : Aller dans Paramètres > Stockage. Activez le gestionnaire d'espace de stockage.
- Mise à jour logicielle : Vérifier s'il existe des mises à jour de l'appareil dans Paramètres > Système > Mise à jour du système.

Exemple : Le smartphone se bloque (freeze).

Solutions proposées :

- Fermez les applications : Si votre appareil se freeze, essayez dans un premier temps de fermer toutes les applications ouvertes en cliquant sur le carré en bas à droite de votre navigation système, puis sur TOUT EFFACER. Dans un second temps, essayez d'éteindre ou de redémarrer votre appareil comme vous le faites habituellement.
- Redémarrage forcé : Appuyer simultanément sur les boutons d'alimentation et de réduction du volume jusqu'à ce que l'appareil redémarre.
- Vérification des applications récentes : Identifier et désinstaller les applications récemment installées qui pourraient être à l'origine du problème.
- Mise à jour logicielle : Vérifier s'il existe des mises à jour de l'appareil dans Paramètres > Système > Mise à jour du système.

Exemple : Message d'erreur fatale.

Solution proposée :

- Redémarrage forcé : Appuyer simultanément sur les boutons d'alimentation et de réduction du volume jusqu'à ce que l'appareil redémarre.
- Mise à jour logicielle : Vérifier s'il existe des mises à jour de l'appareil dans Paramètres > Système > Mise à jour du système.

## Connectivité GPS

Exemple : Signal GPS faible ou GPS non fonctionnel.

Solutions proposées :

- Redémarrage du GPS : Désactiver puis réactiver le GPS dans Paramètres > Localisation > Utiliser la localisation.
- Mode Améliorer la précision de la localisation : Passer en mode Amélioration de la précision dans les paramètres GPS pour améliorer l'acquisition du signal. (Paramètres > Localisation > Services de localisation > Précision de la localisation > Améliorer la précision de la localisation)
- Mise à jour logicielle : Vérifier s'il existe des mises à jour de l'appareil dans Paramètres > Système > Mise à jour du système.

Exemple : difficultés lors du passage / réception d'appels.

Solutions proposées :

- Vérification du réseau : Vérifiez que le téléphone est dans une zone de couverture réseau suffisante. Le cas échéant déplacez-vous de quelques mètres pour tenter d'accrocher le réseau de votre opérateur.
- Vérification de la carte SIM : s'assurer qu'elle n'est pas désactivée. Pour cela, allez

dans Paramètres > Réseau et Internet > Profil SIM & eSIM.

- Restriction d'appel : Si la fonction de restriction d'appel est activée pour le numéro de téléphone que vous composez ou pour le numéro de téléphone de l'appelant, il faut la retirer. Pour cela, appuyez longuement sur l'icône Téléphone, puis appuyez sur les 3 points en haut à droite de l'interface > Paramètres > Numéros bloqués.
- Mode avion : Activer et désactiver le mode avion pour réinitialiser les connexions.
- Mise à jour logicielle : Vérifier s'il existe des mises à jour de l'appareil dans Paramètres > Système > Mise à jour du système.

## Son et Notifications

Exemple : Je n'entends pas les appels entrants ou les notifications sont silencieuses.

Solutions proposées :

- Test de routine : S'assurer que le volume des notifications, de la sonnerie et des appels est réglé correctement dans Paramètres > Son et vibreur.
- Mode « Ne pas déranger » : Vérifier si le mode Ne pas déranger est activé et, si nécessaire, le désactiver dans Paramètres > Son et vibreur > Ne pas déranger.
- Mise à jour logicielle : Vérifier s'il existe des mises à jour de l'appareil dans Paramètres > Système > Mise à jour du système.

Exemple : Pas de son durant les appels, ou l'interlocuteur ne vous entend pas.

Solutions proposées :

- Test des écouteurs et du haut-parleur : Utiliser le haut-parleur ou un casque USB-C ou des écouteurs Bluetooth pour identifier si le problème vient du micro interne.
- Mise à jour logicielle : Vérifier s'il existe des mises à jour de l'appareil dans Paramètres > Système > Mise à jour du système.

## Fichiers Multimédia

Exemple : Impossible d'ouvrir certains fichiers son, photo, vidéo etc.

Solutions proposées :

- Vérification du format : Vérifier que le format du fichier est pris en charge par le smartphone.
- Vérification du stockage : S'assurer que les fichiers ne sont pas endommagés en les transférant vers un autre appareil.

## Capteur et Fonctionnalités Matérielles

Exemple : Le lecteur d'empreintes ne fonctionne plus.

Solutions proposées :

- Nettoyage du capteur : Assurez-vous que le lecteur d'empreintes est propre et sec.
- Recalibration des empreintes : Supprimer les empreintes enregistrées et les reconfigurer dans Paramètres > Sécurité et confidentialité > Déverrouillage de l'appareil > Empreinte digitale.
- Mise à jour logicielle : Vérifier s'il existe des mises à jour de l'appareil dans Paramètres > Système > Mise à jour du système.

Exemple : Le capteur de proximité ne fonctionne plus (l'écran reste allumé pendant les appels).

Solutions proposées :

- Nettoyage de la zone du capteur : S'assurer que le capteur situé en haut de l'écran, est propre en le nettoyant avec un chiffon doux et sec.
- Mise à jour logicielle : Vérifier s'il existe des mises à jour de l'appareil dans Paramètres > Système > Mise à jour du système.

Exemple : Le NFC ne fonctionne plus.

Solutions proposées :

- Redémarrage de la fonction NFC : Aller dans Paramètres > Appareils connectés > Préférences de connexion > NFC et désactiver puis réactiver la fonctionnalité.
- Test avec un autre appareil : Essayer de connecter un autre appareil NFC pour vérifier si le problème vient du smartphone ou de l'autre dispositif.
- Mise à jour logicielle : Vérifier s'il existe des mises à jour de l'appareil dans Paramètres > Système > Mise à jour du système.

Exemple : L'appareil photo ne fonctionne plus.

Solutions proposées :

- Redémarrage de l'application Appareil photo : Fermer et redémarrer l'application X-CAM.
- Vider le cache de l'application : Effectuer un appui long sur l'icône de l'application X-CAM > Infos sur l'appli > Espace de stockage et cache > effacer du cache.
- Mise à jour logicielle : Vérifier s'il existe des mises à jour de l'appareil dans Paramètres > Système > Mise à jour du système.

## MESURES DE SÉCURITÉ

### Informations générales relatives à la sécurité

Le non-respect des consignes de sécurité suivantes pourrait causer un incendie, un choc électrique, des blessures ou un endommagement de votre téléphone ou d'un autre bien. Veuillez lire toutes les consignes de sécurité ci-dessous avant d'utiliser votre téléphone.

- Éteignez toujours votre téléphone lorsque son utilisation est interdite, lorsqu'il peut provoquer des interférences ou constituer un danger.
- Évitez toute exposition aux champs magnétiques.
- Veuillez éteindre votre téléphone dans les avions et les aéroports lorsqu'on vous le demande.
- Éteignez votre téléphone lorsque vous vous trouvez à proximité d'appareils électroniques de haute précision. Le téléphone pourrait altérer les performances de ce type d'appareils.
- Ne placez pas votre téléphone ni ses accessoires dans des contenants produisant un champ magnétique puissant.
- Ne laissez pas de dispositifs de stockage de données magnétiques à proximité de votre téléphone. Le rayonnement émis par le téléphone pourrait effacer les informations qui y sont stockées.

- Maintenez le téléphone à l'abri de la lumière directe du soleil. N'exposez pas votre téléphone à de hautes températures, et ne l'utilisez pas en présence de gaz inflammables (par ex. dans une station-service).
- Maintenez votre téléphone à une distance minimale de 15 mm de votre corps lorsque vous passez des appels.
- Les petites pièces peuvent présenter un risque d'étouffement.
- Votre téléphone peut émettre un son strident.
- Évitez de cogner ou d'endommager votre téléphone.
- Certaines pièces de votre téléphone sont en verre. Le verre est susceptible de se briser si votre téléphone tombe sur une surface dure ou s'il subit un impact. Si le verre se brise, ne touchez pas les pièces en verre du téléphone et ne tentez pas de retirer le verre brisé du téléphone. N'utilisez pas votre téléphone tant que le verre n'aura pas été remplacé par un opérateur agréé.
- Ne tentez pas de démonter votre téléphone ou ses accessoires. L'entretien ou la réparation du téléphone doivent être confiés uniquement à du personnel qualifié.
- La prise électrique doit être située à proximité du téléphone et facilement accessible.
- Respectez l'ensemble des lois et réglementations relatives à l'utilisation du téléphone. Respectez la vie privée et les droits d'autrui lorsque vous utilisez votre téléphone.
- Suivez les instructions contenues dans ce manuel concernant l'utilisation du câble USB. Dans le cas contraire, votre téléphone ou votre PC pourraient être endommagés.
- Nettoyez votre téléphone avec un chiffon doux et sec. À moins de respecter les conditions mentionnées ci-dessous dans les « Informations relatives à l'étanchéité », n'utilisez ni eau, ni alcool, ni savon ni produits chimiques.
- Veillez à sauvegarder vos données importantes. Une réparation ou d'autres facteurs risquent d'entraîner une perte des données.
- Ne débranchez pas le téléphone lorsque vous transférez des fichiers ou formatez la mémoire. Cela pourrait provoquer l'échec du programme ou l'endommagement des fichiers.
- Tenez le téléphone et le chargeur hors de la portée des enfants. Ne laissez pas des enfants utiliser le téléphone ou le chargeur sans surveillance.
- Cet appareil n'est pas prévu pour des personnes (y compris des enfants) dont les capacités physiques, sensorielles ou mentales ou dont le manque d'expérience ou de connaissances les empêchent d'assurer un usage sûr des appareils, s'ils ne sont pas surveillés ou ont été initiés au préalable par la personne responsable de leur sécurité.
- Gardez les petits accessoires du téléphone hors de portée des enfants, afin d'éviter tout risque d'étouffement.

- Ne laissez pas vos enfants ou vos animaux de compagnie mordiller ou lécher l'appareil.
- Ne modifiez pas et ne reconditionnez pas votre téléphone.
- N'exposez pas votre téléphone à des flammes, des explosions ou à d'autres sources de danger.
- Éteignez votre téléphone lorsque vous vous trouvez à proximité de matériaux ou de liquides explosifs.
- La température de fonctionnement idéale est comprise entre 0 °C et 40 °C. La température de stockage idéale est comprise entre 20 °C et 50 °C.
- Cessez d'utiliser votre appareil en cas de surchauffe ou si l'une de ses pièces est fissurée ou cassée.
- N'appuyez pas votre appareil contre vos yeux, vos oreilles ou toute autre partie de votre corps, et ne le mettez pas dans votre bouche.
- N'utilisez pas le flash à proximité des yeux de personnes ou d'animaux.
- Utilisez uniquement les accessoires d'origine de ce téléphone et n'installez pas sa batterie dans un autre téléphone.

## **Informations relatives à l'étanchéité**

- Vous venez d'acquérir un téléphone portable conforme à l'indice de protection IP68. Afin de garantir une utilisation et une étanchéité optimales, assurez-vous que tous les caches et protections recouvrant les ouvertures et la coque sont correctement fermés.
- N'ouvrez pas les caches ni le tiroir de la carte SIM de l'appareil si celui-ci se trouve dans l'eau ou dans un environnement très humide.
- Assurez-vous que les caches ne sont pas endommagés lorsque vous les ouvrez ou les refermez. Assurez-vous que le joint n'est couvert d'aucun résidu, tel que du sable ou de la poussière, pour éviter d'endommager l'appareil.
- Les caches qui recouvrent les ouvertures peuvent se desserrer en cas de chute ou de choc.
- Assurez-vous que tous les caches sont correctement alignés et parfaitement fermés.
- Si l'appareil a été immergé dans de l'eau ou si le microphone ou le haut-parleur est mouillé, il se peut que le son ne soit pas clair lors d'un appel. Il est recommandé d'attendre quelques minutes après l'immersion de votre appareil pour qu'il retrouve sa qualité audio initiale. Assurez-vous que le microphone ou le haut-parleur est propre et sec en l'essuyant avec un chiffon sec.
- Si l'appareil est mouillé par de l'eau salée ou chlorée, rincez-le à l'eau du robinet, puis

séchez-le avec un chiffon doux et propre. Essuyez soigneusement les caches et connecteurs.

- La résistance à l'eau de l'appareil peut entraîner de légères vibrations dans certaines conditions. De telles vibrations, par exemple lorsque le volume est réglé à un niveau élevé, sont tout à fait normales et n'affectent pas le bon fonctionnement de l'appareil.
- Ne retirez pas la membrane étanche qui recouvre le microphone ou les haut-parleurs, et n'utilisez pas d'outil susceptible de l'endommager (pointu, coupant, etc.).
- N'exposez pas l'appareil à des particules métalliques : celles-ci pourraient s'accumuler sur le haut-parleur de votre téléphone en raison de l'aimant intégré à son composant. Les particules métalliques peuvent être nettoyées à l'aide d'un chiffon doux. Vous pouvez autrement placer l'appareil dans un sachet plastique transparent.
- Les variations de température peuvent augmenter ou diminuer la pression, ce qui peut altérer la qualité du son. Si nécessaire, ouvrez les caches pour évacuer l'air.

## **Dispositifs médicaux**

- Veuillez éteindre votre téléphone dans les hôpitaux et autres infrastructures médicales le demandant.
- Votre téléphone dispose d'antennes radio qui émettent des champs électromagnétiques. Ces champs électromagnétiques peuvent interférer avec les pacemakers ou d'autres dispositifs médicaux.
- Si vous portez un pacemaker, maintenez une distance de séparation d'au moins 20 cm entre ce dernier et votre téléphone.
- Tenez l'appareil du côté opposé à l'implant.
- Si vous pensez que votre téléphone interfère avec votre pacemaker ou tout autre dispositif médical, cessez de l'utiliser et consultez un médecin pour obtenir des informations spécifiques sur votre dispositif médical.
- Lorsque vous réalisez des activités répétitives, comme une saisie de texte ou des jeux sur votre téléphone, vous pouvez ressentir une gêne occasionnelle dans vos mains, vos bras, vos poignets, vos épaules, votre cou ou d'autres parties de votre corps. Si vous ressentez une gêne, cessez d'utiliser votre téléphone et consultez un médecin.

## **Sécurité routière**

- Respectez toutes les normes et mesures de sécurité relatives à l'utilisation de votre appareil lorsque vous conduisez.
- Respectez l'ensemble des lois locales. Gardez toujours vos mains libres pour conduire le véhicule quand vous êtes au volant. Au volant, la sécurité routière doit constituer votre première préoccupation.

- Arrêtez-vous sur le bas-côté et garez-vous avant de passer ou de recevoir un appel, si les conditions de circulation l'exigent.
- Les signaux de radiofréquence peuvent perturber certains systèmes électroniques présents dans votre véhicule, comme l'autoradio ou l'équipement de sécurité.
- Si votre véhicule est équipé d'un airbag, veuillez ne pas gêner son accès en plaçant un équipement sans fil portable ou fixe devant. Dans le cas contraire, vous risquez d'empêcher l'ouverture de l'airbag et de provoquer de graves blessures corporelles. Il est interdit d'utiliser le téléphone portable à la main en conduisant.
- Lorsque vous écoutez de la musique, veillez à maintenir le volume à un niveau raisonnable de façon à pouvoir percevoir ce qui se passe autour de vous. Ce point est particulièrement important lorsque vous êtes à proximité d'une route.
- Le fait d'utiliser votre téléphone dans certaines circonstances peut vous distraire et peut causer un danger. Respectez toutes les règles qui interdisent ou limitent l'utilisation du téléphone ou des écouteurs (en vous abstenant par exemple d'envoyer des SMS au volant ou d'utiliser des écouteurs à vélo).
- Il est interdit d'utiliser le téléphone portable à la main en conduisant.

## **Alimentation et charge**

- Ne jetez pas votre téléphone au feu
- Ne provoquez pas de court-circuit
- Ne l'exposez pas à des températures supérieures à 60 °C/140 °F
- Recyclez la batterie selon les normes en vigueur.
- Chargez votre téléphone à l'aide du câble USB et de l'adaptateur fournis. L'utilisation d'un adaptateur ou d'un câble incompatible pourrait endommager définitivement votre téléphone.
- L'adaptateur doit être branché à proximité du téléphone et être facile d'accès.
- L'utilisation de câbles ou de chargeurs endommagés, ou la mise en charge en présence d'humidité, peuvent provoquer un choc électrique.
- L'adaptateur électrique est uniquement destiné à une utilisation à l'intérieur.
- La prise électrique doit être facilement accessible. La prise ne doit pas être bloquée pendant l'utilisation.
- Pour déconnecter totalement le téléphone de l'alimentation secteur, débranchez le chargeur de la prise murale.
- Les adaptateurs électriques peuvent devenir chauds pendant l'utilisation normale, et un contact prolongé peut causer des blessures.

- Veillez toujours à assurer une ventilation suffisante autour des adaptateurs pendant leur utilisation.
- La ventilation ne doit pas être obstruée en recouvrant les orifices d'aération avec des objets (journaux, nappes, rideaux, etc.) afin d'éviter une surchauffe et un dysfonctionnement. Maintenez un espace libre d'au moins 10 cm autour du téléphone.
- Le téléphone doit être utilisé dans des zones au climat tempéré.
- N'insérez pas et ne retirez pas un port USB avec les mains mouillées, car cela pourrait entraîner un risque de choc électrique.
- Le téléphone étant équipé d'une batterie interne rechargeable, n'exposez pas le produit à une chaleur excessive (soleil, feu, etc.).
- Évitez d'utiliser le connecteur pour effectuer plusieurs actions simultanées, et assurez-vous que les bornes de la batterie ne touchent aucun élément conducteur, comme des métaux ou des liquides.

## Protection auditive



Ce téléphone respecte la réglementation en vigueur en matière de limitation du volume de sortie maximal. Une écoute prolongée avec des écouteurs à un volume élevé peut provoquer une perte d'audition !

- Arrêtez d'utiliser le produit ou baissez le volume si vous sentez que vos oreilles bourdonnent.
- Ne réglez pas le volume à pleine puissance, les professionnels de la santé déconseillent l'exposition prolongée à des niveaux sonores élevés.
- Utilisez les écouteurs à bon escient, car une pression sonore excessive provenant d'écouteurs ou d'un casque peut provoquer une perte auditive.
- Afin de prévenir tout dommage auditif, évitez l'écoute prolongée à un volume élevé.

## Protection de l'environnement

- Veuillez respecter la réglementation locale en matière d'élimination des déchets lorsque vous vous débarrassez de l'emballage, de la batterie ou du téléphone usagé. Déposez-les dans un point de collecte afin qu'ils soient correctement recyclés. Ne jetez pas les téléphones ni les batteries usagées dans les poubelles ordinaires.
- Veuillez déposer les batteries au lithium usagées que vous ne souhaitez pas conserver dans un endroit prévu à cet effet. Ne les jetez pas à la poubelle. Ne jetez pas de téléphones ni de batteries usagées dans les poubelles ordinaires.



La batterie présente un risque d'explosion si vous la remplacez par un modèle inadapté. Débarrassez-vous des batteries usagées selon les instructions.



Ce symbole apposé sur le produit signifie qu'il s'agit d'un appareil dont le traitement en tant que déchet est soumis à la réglementation relative aux déchets d'équipements électriques et électroniques (DEEE).



## Nettoyage et entretien

- Éteignez le téléphone avant tout nettoyage ou entretien. Le chargeur doit être débranché de la prise. Le téléphone et le chargeur doivent être déconnectés afin d'éviter tout choc électrique ou court-circuit de la batterie ou du chargeur. Fermez les caches.
- Ne nettoyez pas le téléphone ni le chargeur avec des substances chimiques (alcool, benzène), des agents chimiques ou des nettoyants abrasifs afin de ne pas endommager les pièces ou provoquer un dysfonctionnement. L'appareil peut être nettoyé avec un chiffon doux antistatique et légèrement humide, ou à l'eau du robinet en suivant les instructions figurant dans les INFORMATIONS RELATIVES À L'ÉTANCHÉITÉ page 87.
- N'éraflez pas et n'altérez le téléphone, car les substances contenues dans la peinture pourraient causer une réaction allergique. Si une telle réaction se produit, cessez immédiatement d'utiliser le téléphone et consultez un médecin.
- Éliminez la poussière de la prise de courant et maintenez-la au sec afin d'éviter tout risque d'incendie.
- Si le téléphone ou l'un de ses accessoires ne fonctionne pas correctement, contactez votre prestataire de services local.
- Ne démontez pas le téléphone ou ses accessoires vous-même.

## Appels d'urgence

En cas d'urgence, si le téléphone est allumé et que vous vous trouvez dans la zone de couverture du réseau, il peut être utilisé pour émettre un appel d'urgence. Toutefois, les numéros d'appel d'urgence peuvent ne pas être accessibles sur l'ensemble des réseaux. Vous ne devez jamais vous fier à votre téléphone pour émettre des appels d'urgence.

## Recommandations pour réduire l'exposition de l'utilisateur aux rayonnements

- Utilisez votre téléphone portable dans des zones couvertes par votre réseau de

manière à réduire la quantité de rayonnements reçue (notamment dans les parkings souterrains ou lors des trajets en train et en voiture).

- Utilisez votre téléphone dans de bonnes conditions de réception (c'est-à-dire que : le nombre maximal de barres s'affiche pour le réseau).
- Utilisez un kit mains libres.
- Lors d'un appel, éloignez le téléphone du ventre des femmes enceintes et du bas-ventre des adolescents.
- Les enfants et adolescents doivent faire un usage raisonnable des téléphones portables en évitant les communications nocturnes et en limitant la fréquence et la durée des appels.

## Contrôle parental pour la protection des mineurs

Pour protéger votre enfant ou adolescent des contenus inappropriés en ligne, vous pouvez activer le Contrôle Parental lors de la première utilisation ou plus tard si vous le souhaitez. Cet outil permet de filtrer et de restreindre l'accès à des contenus interdits aux mineurs tels que la violence ou la pornographie.

Indiquez l'âge de l'enfant et l'appareil n'autorisera que les contenus correspondants en se basant sur les classements des éditeurs d'applications.

L'activation ultérieure de cet outil scanne les applications déjà installées et les rend indisponible selon le paramètre d'âge choisi.

Vous pouvez aussi choisir de bloquer les navigateurs.

Pour plus d'informations : [https://www.crosscall.com/fr\\_FR/controle-parental.html](https://www.crosscall.com/fr_FR/controle-parental.html)

Pour activer le contrôle parental, faites glisser votre doigt de haut en bas de votre écran à 2 reprises, pour ouvrir le menu rapide. Puis appuyez sur « Contrôle Parental Crosscall ».

Vous pouvez également y accéder en passant par Paramètres > Contrôle Parental Crosscall > Activé

## INFORMATIONS COMPLÉMENTAIRES

### Conformité

CROSSCALL déclare que cet appareil est conforme aux exigences essentielles et aux autres dispositions pertinentes de la directive 2014/53/UE et 2014/30/UE. Le texte intégral de la déclaration de conformité de l'UE est disponible à l'adresse Internet suivant : [https://docs.crosscall.com/public/CERTIFICAT/CORE-M6\\_CERTIFICATE-OF-CONFORMITY\\_INTERNATIONAL.pdf](https://docs.crosscall.com/public/CERTIFICAT/CORE-M6_CERTIFICATE-OF-CONFORMITY_INTERNATIONAL.pdf)

Restrictions relatives à la bande de 2,4 GHz : Norvège : ce sous-paragraphe ne s'applique pas à la zone géographique située dans un rayon de 20 km par rapport au centre de Ny-Ålesund. Restrictions relatives à la bande de 5 GHz : d'après l'article 10, paragraphe 10, de la directive 2014/53/UE, l'emballage indique que cet équipement hertzien est soumis à certaines restrictions lorsqu'il est mis sur le marché en Belgique (BE), en Bulgarie (BG),

en République tchèque (CZ), au Danemark (DK), en Allemagne (DE), en Estonie (EE), en Irlande (IE), en Grèce (EL), en Espagne, (ES), en France (FR), en Croatie (HR), en Italie (IT), à Chypre (CY), en Lettonie (LV), en Lituanie (LT), au Luxembourg (LU), en Hongrie (HU), à Malte (MT), aux Pays-Bas (NL), en Autriche (AT), en Pologne (PL), au Portugal (PT), en Roumanie (RO), en Slovénie (SL), en Slovaquie (SK), en Finlande (FI), en Suède (SE), au Royaume-Uni (UK (NI)), en Turquie (TR), en Norvège (NO), en Suisse (CH), en Islande (IS) et au Liechtenstein (LI).

## Bandes de fréquences et puissance

- Bande de fréquences utilisée par l'équipement hertzien : certaines bandes peuvent ne pas être disponibles dans tous les pays ou toutes les régions. Veuillez contacter l'opérateur local pour obtenir de plus amples informations.
- Fréquence maximale de signal radio émise dans la bande de fréquences où l'équipement hertzien fonctionne : la puissance maximale pour toutes les bandes est inférieure à la valeur limite la plus élevée précisée dans la norme harmonisée associée. Les limites nominales des bandes de fréquences et de la puissance de transmission (rayonnée et/ou par conduction) applicables à cet équipement hertzien sont les suivantes :

Bandes	Fréquence	Puissance maximale
GSM850	824MHz-894MHz	33±2dBm
GSM900	880MHz-960MHz	33±2dBm
DCS1800	1710MHz-1880MHz	30±2dBm
PCS1900	1850MHz-1990MHz	30±2dBm
WCDMA Band1	1920MHz-2170MHz	23±2dBm
WCDMA Band2	1850MHz-1990MHz	23±2dBm
WCDMA Band4	1710MHz-2155MHz	23±2dBm
WCDMA Band5	824MHz-894MHz	23±2dBm
WCDMA Band8	880MHz-960MHz	23±2dBm
LTE Band1	1920MHz-2170MHz	23±2dBm
LTE Band2	1850MHz-1990MHz	23±2dBm
LTE Band3	1710MHz-1880MHz	23±2dBm
LTE Band5	824MHz-894MHz	23±2dBm
LTE Band7	2500MHz-2690MHz	23±2dBm
LTE Band8	880MHz-960MHz	23±2dBm
LTE Band20	791MHz-862MHz	23±2dBm
LTE Band28	703MHz-803MHz	23±2dBm
LTE Band38	2570MHz-2620MHz	22±2dBm
LTE Band41	2496MHz-2690MHz	23±2dBm
LTE Band42	3400MHz-3600MHz	23±2dBm
LTE Band43	3600MHz-3800MHz	23±2dBm
NR FDD Band n1	1920MHz-2170MHz	23±2dBm
NR FDD Band n3	1710MHz-1880MHz	23±2dBm

NR FDD Band n5	824MHz-894MHz	23±2dBm
NR FDD Band n7	2500MHz-2690MHz	23±2dBm
NR FDD Band n8	880MHz-960MHz	23±2dBm
NR FDD Band n20	791MHz-862MHz	23±2dBm
NR FDD Band n28	703MHz-803MHz	23±2dBm
NR TDD Band n38	2570MHz-2620MHz	23±2dBm
NR TDD Band n41	2496MHz-2690MHz	25±2dBm
NR TDD Band n77	3300MHz-4200MHz	23±2dBm
NR TDD Band n78	3300MHz-3800MHz	25±2dBm
Wi-Fi 2.4G	2412MHz-2472MHz	17±2dBm
Wi-Fi 5G	5150MHz-5725MHz	16±2dBm
Wi-Fi 5G	5725MHz-5850MHz	11±2dBm
BT	2402MHz-2480MHz	6±2dBm
NFC	13.56MHz	<42dBuA/m

## Informations relatives aux accessoires et logiciels

Nous vous recommandons d'utiliser les accessoires suivants :

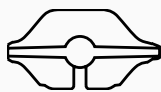

Crosscall ref:  
1906200199327

X-BLOCKER



Crosscall ref:  
1909140199976

USB-C / USB-C  
1m

La version logicielle du produit est N2102X.XXX (ou X=0 à 9, A à Z, représentant les mises à jour sur l'expérience utilisateur, les correctifs de sécurité Google, etc.). Des mises à jour logicielles sont publiées par le fabricant pour corriger les bogues ou améliorer les fonctions après le lancement du produit. Toutes les versions logicielles publiées par le fabricant ont été vérifiées et respectent toujours les règles applicables.

Tous les paramètres de radiofréquence (par exemple, la bande de fréquences et la puissance de sortie) ne sont pas accessibles à l'utilisateur et ne peuvent être modifiés par ce dernier. Les dernières informations relatives aux accessoires et logiciels sont disponibles dans la déclaration de conformité, consultable sur le site

[https://www.crosscall.com/fr\\_FR/userguides](https://www.crosscall.com/fr_FR/userguides)

## Débit d'Absorption Spécifique (DAS)

Cet appareil respecte les directives relatives à l'exposition aux radiofréquences, lorsqu'il est utilisé à proximité de la tête ou à une distance minimale de 5 mm du corps. Selon les directives de l'ICNIRP (la Commission internationale de protection contre les rayonnements non ionisants), la limite du DAS est en moyenne de 2 W/kg pour la tête et le corps, et de 4 W/kg pour les membres sur un tissu cellulaire de 10 g absorbant la majorité des fréquences.

## Valeurs maximales pour ce modèle :

DAS tête: 0.962 (W/kg) ==> valeur limite autorisée: 2 (W/kg)  
DAS corps: 0.884 (W/kg) ==> valeur limite autorisée: 2 (W/kg)  
DAS membres: 1.652 (W/kg) ==> valeur limite autorisée: 4 (W/kg)

## Droits d'auteur

Cet équipement est réservé à un usage privé. Le fait de copier des CD ou de télécharger de la musique, des vidéos ou des photos en vue de les revendre ou à toute autre fin commerciale peut constituer une violation de la loi sur les droits d'auteur. Une autorisation peut s'avérer nécessaire pour copier ou enregistrer tout ou partie d'un document, d'un livre et/ou d'une présentation soumis à la loi sur les droits d'auteur. Veillez à connaître toutes les lois applicables concernant l'enregistrement et l'utilisation desdits contenus dans votre pays et juridiction.

## ANNEXE

### Informations importantes

Pour vous offrir une expérience optimale, le téléphone se connecte régulièrement à des serveurs Internet et de messagerie. Cela génère automatiquement et inévitablement des échanges de données susceptibles d'être facturés en supplément de votre abonnement existant, ou déduits de votre abonnement prépayé.

Afin d'éviter tout problème de facturation lié à des services qui utilisent Internet, nous vous conseillons vivement d'opter pour un forfait adapté comprenant un accès illimité à Internet et à la messagerie. Évitez également de modifier les paramètres préconfigurés par défaut. Si vous le souhaitez, vous pouvez vous connecter à un réseau WiFi afin d'améliorer le débit et l'efficacité. Nous vous recommandons notamment d'utiliser un réseau WiFi lorsque vous regardez en streaming ou téléchargez des jeux, des vidéos ou des films.

### Suppression des données (paramétrage d'usine)

Pour réinitialiser les paramètres par défaut, dans le Menu de votre téléphone, cliquez sur **Paramètres > Système > Options de réinitialisation > Effacer toutes les données (rétablir la configuration d'usine).**

Avant d'effectuer une réinitialisation, assurez-vous d'avoir sauvegardé vos données importantes stockées sur l'appareil.



Cette action effacera toutes les données de la mémoire interne de votre téléphone.

Dans ce menu, vous avez aussi la possibilité de réinitialiser uniquement vos préférences ou le WIFI, données mobiles et Bluetooth®



### Fonctions d'accessibilité

Les fonctions d'accessibilité sur les smartphones sont conçues pour aider les

utilisateurs ayant des besoins spécifiques, tels que des déficiences visuelles, auditives ou motrices. Ces fonctionnalités permettent une utilisation plus facile et plus efficace de l'appareil.

Vous pouvez configurer votre appareil pour améliorer son accessibilité. Ouvrez les **Paramètres**, puis appuyez sur **Accessibilité** et choisissez les fonctions à activer.

## APPLICATIONS INSTALLEES

### 1. Notifications de son

Soyez averti lorsque des sons importants sont détectés dans votre maison, tels que le bip d'un détecteur de fumée ou la sonnette.

Plus d'informations sur la [page support Android](#).

### 1. Transcription instantanée

La transcription instantanée affiche à l'écran le texte de ce qui est dit pour vous permettre de participer plus facilement aux conversations.

Une fois activée, pour démarrer Transcription instantanée, appuyez sur le bouton Accessibilité flottant à l'aide d'un raccourci ou d'autres options personnalisables, comme :

- Les réglages rapides
- Les boutons de volume
- Le balayage de l'écran vers le haut avec deux doigts

Plus d'informations sur la [page support Android](#).

### 1. Voice access

Permet de contrôler votre appareil en mode mains libres. Utilisez les commandes vocales pour ouvrir des applications, appuyer sur des boutons, faire défiler l'écran, saisir du texte.

## LECTEUR D'ECRAN

### 1. TalkBack

TalkBack est une fonctionnalité d'accessibilité qui aide les personnes aveugles ou souffrant d'une déficience visuelle à interagir avec l'appareil à l'aide de commentaires audio et de retours tactiles.

Plus d'informations sur la [page support Android](#).

## AFFICHAGE

### 1. Sélectionner pour prononcer

Permet de sélectionner des éléments à l'écran pour qu'ils soient lus ou décrits à haute voix.

Démarrer Sélectionner pour prononcer, puis :

- Appuyez sur un élément de l'écran, par exemple du texte ou une image.
- Pour entendre plusieurs éléments, faites glisser votre doigt sur l'écran.
- Pour écouter une description de tous les éléments, appuyez sur Lecture

Plus d'informations sur la [page support Android](#).

## 2. Taille d'affichage et texte

Permet de modifier la taille de la police, de l'affichage, de mettre le texte en gras ou de modifier son contraste.

Plus d'informations sur la [page support Android](#).

## 3. Couleurs et mouvement

### a. Correction des couleurs

La correction des couleurs permet de distinguer les couleurs plus précisément, de supprimer les couleurs afin de mieux vous concentrer.

### b. Inversion des couleurs

L'inversion des couleurs s'applique à l'ensemble de votre appareil, y compris aux contenus multimédias (par exemple, un texte noir sur fond blanc s'affiche en blanc sur fond noir). Des problèmes de qualité ou de lisibilité des couleurs peuvent se produire.

Plus d'informations sur la [page support Android](#).

### c. Thème sombre

Le thème sombre s'applique à l'interface utilisateur Android et aux applications compatibles. Les couleurs des contenus multimédias, comme les vidéos, ne sont pas modifiées.

Plus d'informations sur la [page support Android](#).

### d. Supprimer les animations

Permet de réduire les mouvements à l'écran et une meilleure concentration.

### e. Agrandir le curseur

Permet d'agrandir le curseur pour le rendre plus visible.

## 4. Encore moins lumineux

Pour un plus grand confort de lecture, vous pouvez réduire la luminosité de l'écran en deçà de la luminosité minimale de votre téléphone.

## 5. Agrandissement

Permet de zoomer ou agrandir les éléments affichés sur l'écran.

Plus d'informations sur la [page support Android](#).

## COMMANDES D'INTERACTION

### 1. Switch Access

Switch Access vous permet d'utiliser un ou plusieurs contacteurs au lieu de l'écran tactile pour interagir avec votre appareil.

Plus d'informations sur la [page support Android](#).

### 2. Contrôle du temps d'appui

Permet le paramétrage du délai d'appui prolongé, du temps d'affichage des messages interactifs ainsi que du clic automatique.

## COMMANDES SYSTEME

## 1. Mode de navigation

Permet d'activer la navigation par gestes ou à 3 boutons.

Plus d'informations sur la [page support Android](#).

## SOUS-TITRES

### 1. Sous-titres instantanés

Permet de sous-titrer automatiquement les contenus vocaux sur votre téléphone, d'un simple geste. Vous pouvez l'utiliser sur des contenus multimédias tels que des vidéos, des podcasts, des appels téléphoniques ou vidéo, et des messages audio.

Plus d'informations sur la [page support Android](#).

### 2. Préférences pour les sous-titres

Permet de personnaliser la taille et le style des sous-titres pour en faciliter la lecture.

## AUDIO

### 1. Audiodescription

Permet d'entendre une description de ce qui se passe à l'écran pour les vidéos compatibles.

### 2. Notifications avec flash

Permet de faire clignoter l'écran ou le flash lors de la réception de notifications ou pour les alarmes. IMPORTANT : si vous êtes sensible à la lumière, utilisez les notifications avec flash avec prudence.

### 3. Appareils auditifs

Permet d'utiliser des appareils auditifs avec votre téléphone.

### 4. Réglage du son

Permet de passer le son en mono et de régler la balance gauche/droite.

### 5. Sortie de la synthèse vocale

Permet de convertir un texte saisi afin qu'il soit lu à voix haute. Il est possible de choisir la langue, le débit et le ton de votre choix.

## TEXTE EN TEMPS REEL (selon votre opérateur)

Cette fonction permet l'échange de messages en temps réel pendant un appel. Elle aide les personnes sourdes ou malentendantes, qui ont un trouble de la parole, ou qui ont besoin d'une transcription en plus de la voix.

Les appels texte en temps réel sont enregistrés sous forme transcrite.

Plus d'informations sur la [page support Android](#).

## Conditions de garantie

Votre téléphone et ses accessoires présents dans la boîte, sont garantis contre tout défaut ou dysfonctionnement qui pourrait apparaître en raison de leur conception

ou de leur fabrication ou d'une défaillance du matériel, dans des conditions normales d'utilisation, pendant la durée de garantie (consultable avec nos conditions générales de SAV sur [www.crosscall.com](http://www.crosscall.com) > Assistance > Garantie) valable à compter de la date d'achat du téléphone, telle que figurant sur votre facture originale. La garantie commerciale prend fin de plein droit à l'issue de ce délai. La durée de disponibilité des pièces détachées indispensables à l'utilisation des produits neufs est de dix (10) ans à compter de la date de fin de commercialisation du produit.

**Pour plus de détails sur les conditions de garantie, rendez-vous sur [www.crosscall.com](http://www.crosscall.com) > Assistance > Garantie.**

Avant de contacter notre Service après-vente, nous vous conseillons de suivre les instructions suivantes :

- Chargez entièrement la batterie ;
- Mettez à niveau le logiciel ou rétablissez les paramètres d'usine pour formater le téléphone.

**AVERTISSEMENT** : TOUTES les données utilisateur du téléphone (contacts, photos, messages, fichiers et applications téléchargées) seront définitivement perdues. Nous vous conseillons vivement d'effectuer une sauvegarde complète des données de votre téléphone avant de le formater.

Au cas où votre téléphone présenterait un défaut empêchant son utilisation normale, vous devrez confier votre appareil à notre Service après-vente. Votre téléphone ne sera ni réparé ni remplacé si les marques déposées ou les numéros de série (IMEI) ont été retirés ou modifiés, ou si le reçu de votre achat est manquant ou illisible.

Si le défaut de conformité ou le vice est confirmé, votre téléphone sera remplacé ou réparé en tout ou en partie. Cette garantie couvre les coûts des pièces et de main-d'œuvre.

Avant d'expédier votre téléphone à notre Service après-vente, nous vous recommandons :

- de noter et de conserver votre IMEI en lieu sûr (\*);
- de retirer la carte SD et la carte SIM ;
- d'enregistrer toutes vos données personnelles. Notre centre de réparation pourrait avoir besoin de formater votre téléphone.

(\*) Votre code IMEI est le numéro de série qui permet d'identifier votre appareil et de suivre le service après-vente. Il existe plusieurs façons de trouver votre code IMEI :

- Tapez \*#06# sur le clavier de votre téléphone ;
- Vérifiez l'emballage de votre téléphone ;
- Au dos de votre téléphone et en fonction du modèle, l'IMEI peut être inscrit sur une étiquette ou gravé sur le tiroir SIM de votre téléphone.

Documents et informations à joindre lors de l'envoi de votre téléphone à notre Service après-vente :

- Une copie de la facture ou du reçu, indiquant la date d'achat, le type de produit et le nom du distributeur ;
- Le numéro IMEI du téléphone ;
- Une description du défaut du téléphone.

Nous vous invitons à prendre connaissance des conditions générales de service disponibles sur le site Internet de CROSSCALL à l'adresse suivante : **[www.crosscall.com](http://www.crosscall.com)**

Le CORE-M6, conçu en France et assemblé en Chine  
Créé et importé par :  
CROSSCALL - 245 Rue Paul Langevin 13290 Aix-en-Provence - FRANCE.

# CONTENTS

<b>THE ADVANTAGES OF THE CORE-M6</b>	<b>55</b>
Powerful	
Connected	
Ergonomic	
Durable	
<b>ABOUT YOUR PHONE</b>	<b>57</b>
Device overview	
X-LINK™	
X-BLOCKER	
<b>SETTING UP YOUR CORE-M6</b>	<b>59</b>
Installing the SIM card	
Switching the phone on and off	
Tips and precautions to take for charging your battery, and information on the specifications relating to charging capacities and compatible charging devices	
<b>THE CORE-M6'S TOUCH SCREEN, NAVIGATION SYSTEM AND BUTTONS</b>	<b>61</b>
Using the touch-screen	
System navigation	
Phone buttons	
<b>USING THE PHONE</b>	<b>66</b>
Phone calls	
Contacts	
Messages	
Camera and QR code scanner	
Gallery	
File transfers: Phone > PC or PC > phone	
File transfers: Phone > phone	
eSIM function and SIM card management	
Mobile data	
Browser	
Email	
Battery saver	
Resetting your phone	
System updates	
<b>CUSTOMISING YOUR PHONE</b>	<b>74</b>
Home screen	
App shortcuts	
Sound	
Notifications	
Date and time	
Languages	

<b>TIPS AND SHORTCUTS</b>	<b>76</b>
Using your CORE-M6 underwater	
Adapt the use of your STELLAR X-5 to your needs	
Screen features	
NFC	
Battery sharing	
Charging animation	
Attaching the leash*	
Calculator	
<b>CROSSCALL APPS</b>	<b>80</b>
X-SENSORS	
X-STORY	
X-CAMP	
<b>TROUBLESHOOTING GUIDE</b>	<b>83</b>
<b>SAFETY MEASURES</b>	<b>87</b>
General safety information	
Information on water resistance	
Medical devices	
Road safety	
Power and charging	
Protecting your hearing	
Environmental protection	
Cleaning and maintenance	
Emergency calls	
Recommendations to reduce the user's exposure to radiation	
<b>ADDITIONAL INFORMATION</b>	<b>93</b>
Frequency bands and power	
Information about accessories and software	
Specific absorption rate (SAR)	
Copyright	
<b>APPENDIX</b>	<b>95</b>
Important information	
Deleting data (factory reset)	
Accessibility Features	
Warranty condition.	

**Thank you for choosing Crosscall and for purchasing this phone.**

The user guide will help you get to know your new device.

## THE ADVANTAGES OF THE CORE-M6

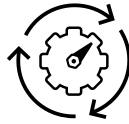

### Smooth and intelligent

Fast, smooth, and always up to date, the CORE-M6 adapts to your professional needs without slowing down. It runs multiple tasks simultaneously, stays connected on the move, and simplifies your daily life (5G, eSIM, NFC) with smart functions accessible at a single press (integration of artificial intelligence). A reliable tool, both today and for years to come.



### Communicate anywhere

Even in the noisiest environments, you remain reachable and clearly understood by your contacts. The sound stays crisp (front speaker: 2W, 102.5 dB SPL), conversations are efficient, and the CORE-M6's ergonomics allow instant responsiveness, whatever the conditions.





## Resistant

For those working in the field, the CORE-M6 reduces the risk of breakage. It keeps operating after drops, impacts, or exposure to any type of liquid, even in extreme environments (300 drops onto concrete, 1,000 tumbles in a drop drum). Fewer interruptions, less equipment to replace: a reliable tool, ready to follow you wherever you go.

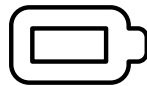

## Enduring

Designed to withstand long and unpredictable days, the CORE-M6 remains autonomous even in extreme conditions. You stay operational without interruptions or the hassle of recharging (4950 mAh battery). Reliable longevity, built to match the pace of your days (2 days and 5 hours of real autonomy).

\*During the guarantee period, CROSSCALL will cover the replacement of a faulty battery if 2 of the following cumulative conditions are satisfied: the battery's capacity is 70% or below, and the number of full charging cycles is 850 or lower.

# ABOUT YOUR PHONE

## Device overview

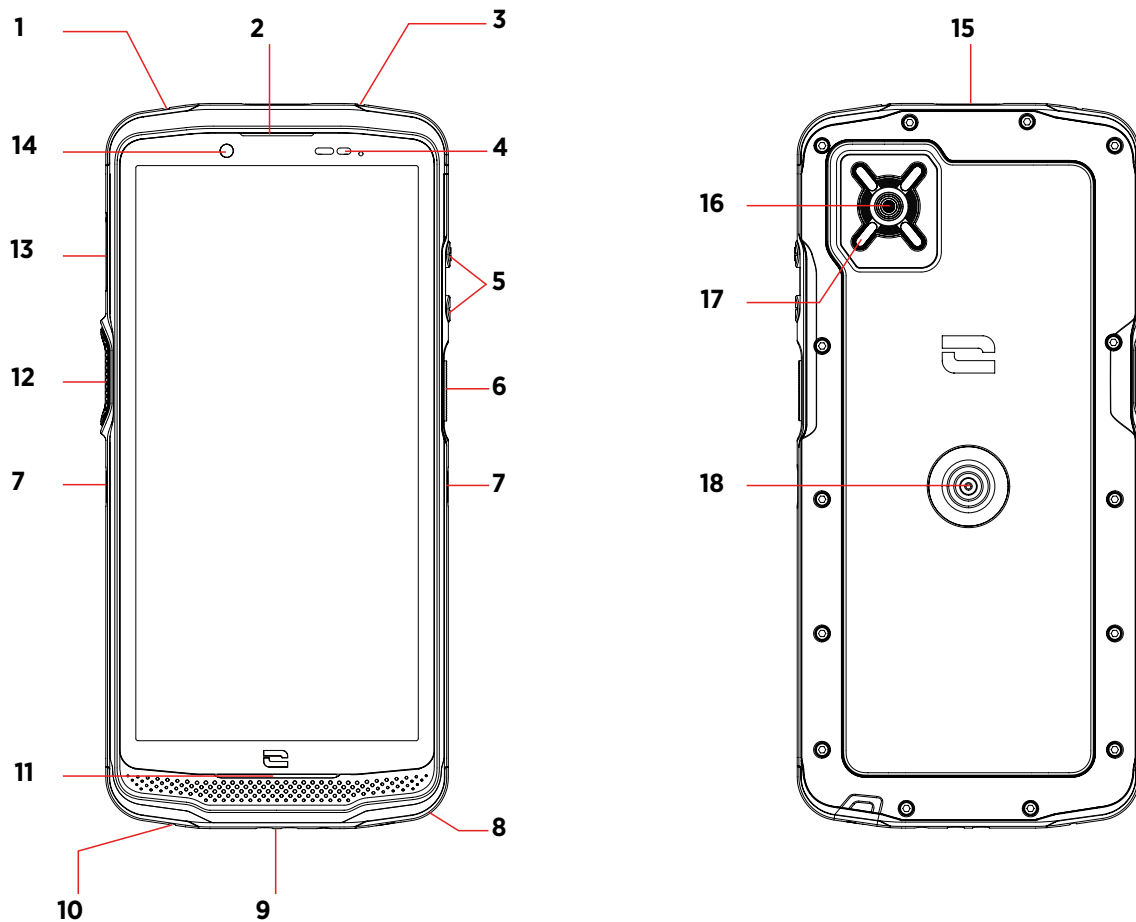

- 1. Waterproof test hole (do not insert anything into it)
- 2. Speaker
- 3. Microphone
- 4. Brightness & proximity sensor
- 5. Volume buttons +/-
- 6. On/off button
- 7. X-Blocker notches
- 8. USB-C port (always securely close the waterproof cap)
- 9. Slot for safety cord

- 10. Microphone
  - 11. Speaker
  - 12. Programmable button
  - 13. SIM and microSD tray
  - 14. 8 MP camera
  - 15. SOS button
  - 16. 48 MP camera
  - 17. Flash / torch
  - 18. X-LINK™\* Mounting, Charging, Data transfer
- \*Technology by SPS Inc.



**X-LINK™\***

THE SMART MAGNETIC ATTACHMENT SYSTEM

This magnetic connector located on the back of your phone can be used to attach and connect it with ease to exclusive X-LINK™\* accessories. Depending on the accessories used, the X-LINK™\* system also lets you charge your phone and/or transfer data.

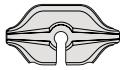

**X-BLOCKER**

THE REINFORCED MECHANICAL MOUNTING SYSTEM

In situations that require maximum hold, this exclusive accessory supplied with your mobile guarantees the secure attachment of your phone to compatible accessories (20kg pull force). It's easy to attach to the notches on the side of your mobile. The silicone coating reduces vibrations caused by knocks.

Before starting an activity, check that your X-BLOCKER is properly inserted into the two slots on the phone.

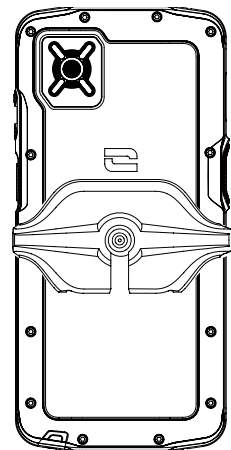
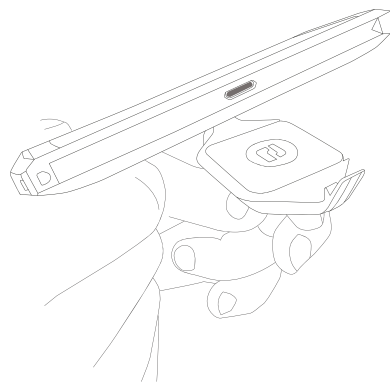
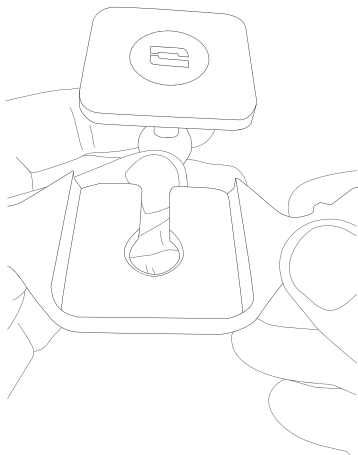

**See the full range of accessories compatible with the X-LINK™\* and X-BLOCKER at [www.crosscall.com](http://www.crosscall.com)**

# SETTING UP YOUR CORE-M6

## Installing the sim card

1. Make sure that your device is turned off. If not, switch it off by pressing the On/Off button.
2. Eject the SIM card tray using the tool provided inside the user guide, inserting it into the hole designed for this purpose.

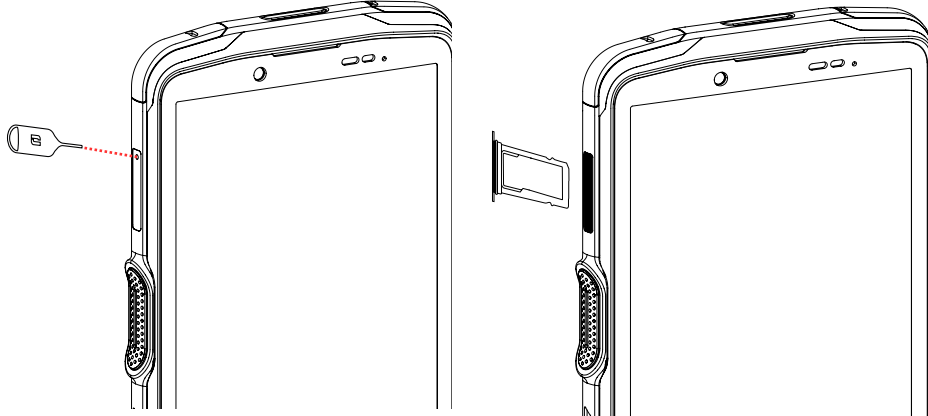

3. Fully remove the tray.
4. You can install 2 nano SIM cards in your smartphone.

In order to ensure optimal compatibility with operator services, insert your first SIM card into the first compartment, which is identified by "SIM 1".

**Important:** Take care to position your SIM card with the metal side facing you, positioning the "cut-out" corner of your in the upper-left corner of the compartment.

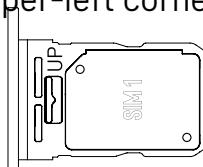

If you want, you can insert a second SIM card into the second compartment, found on the reverse of the tray, identified by "SIM 2".

**Important:** Take care to position your SIM card with the metal side facing you, positioning the "cut-out" corner of your in the upper-left corner of the compartment.

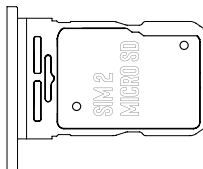

5. Slide the tray back into the phone.
  - a. Make sure the cards are properly aligned.
  - b. Check that the tray is properly aligned with the slot in the phone when you slide it back in.
  - c. Insert the tray and fully push it in.

**Important:** To guarantee that your smartphone is sealed against dust and waterproof, make sure that the tray is fully inserted and locked.

## Switching the phone on and off

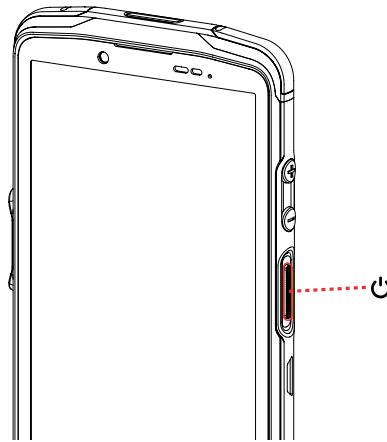

Press and hold the phone's **On/Off** button and wait a few seconds until the display screen turns on.

When you switch on your phone for the first time or after performing a data reset, follow the on-screen instructions to set up your device.

Once the phone is on, this button can also be used to:

- Lock/Unlock your touch screen with a single short press
- Activate the artificial intelligence built into your product

To shut down your smartphone, to restart it, or to access emergency calls, by default, you need to simultaneously hold down the On/Off button and the Volume + button.

If you only want to press the On/Off button to shut down your phone, go into **Settings**

 > **System**  > **Motion and gestures**  > **Press and hold on the On/Off button**

## Tips and precautions to take for charging your battery, and information on the specifications relating to charging capacities and compatible charging devices

1. Connect the cable and the mains power adaptor via the USB-C port. Next, open your phone's waterproofing cap and plug the other end of the cable into your phone's USB-C port.
2. Plug the mains power adaptor into an electrical socket.
3. When the battery is fully charged, unplug the phone from the charger. First unplug the charger from the device, then unplug it from the electrical outlet.

To avoid prematurely draining your smartphone battery, we recommend that you follow the battery charging instructions for each charging cycle. To do this, it is better to top up the battery when it reaches 20% and avoid charging it beyond 80%, rather than topping it all the way up to 100% from zero.

You can automatically stop charging when the battery reaches 80% thanks to the "Charge limited to 80%" option, which can be found in the menu "Settings > Battery > Battery life span optimisation".



The power delivered by the charger must be between a minimum of 5 watts,

required by the radioelectric equipment, and a maximum of 10 watts, in order to achieve the maximum charging speed.

 Never charge your phone using the X-LINK™\* magnetic connection and the USB connection together, as this could shorten the lifespan of your phone's equipment.

 The battery is built into the phone and is not removable. Do not remove the battery yourself.

- Only use approved chargers and cables that are compatible with your phone. Using unapproved chargers or cables may cause the battery to explode or damage the phone.
- Avoid using your phone while it is charging. Do not cover your phone or the AC adapter.
- Connecting the charger incorrectly could seriously damage your phone. Any damage caused by misuse is not covered by the warranty.
- Remove the charger from the electrical socket when the phone is not charging.
- The phone may not switch on straight away if you are charging a drained battery. Once it has been charging for a while, the phone will start normally.
- If the mains power supply is lower, your phone may take longer to charge.
- If you use unconventional chargers such as computers, the charging time may be longer.
- The charging time may vary depending on the ambient temperature and the remaining battery level.
- The phone can be safely charged at a temperature between 0 °C and 40 °C. Charging at temperatures below 0 °C or above 40 °C may compromise battery performance and shorten battery life. Prolonged charging at extreme temperatures will damage the battery.
- During charging, the phone and charger may become hot. This is completely normal and should not reduce the life or performance of the phone. If the battery seems hotter than usual, stop charging it. Put your phone in a cool place and leave it to cool. Avoid prolonged contact with the surface of your phone when it is hot.

 The device's features may vary depending on your location, language, operator, and model. This device is OTG compatible. Please use a standard OTG cable.

## THE CORE-M6'S TOUCH SCREEN, NAVIGATION SYSTEM AND BUTTONS

Get to grips with your phone and its apps in a few simple steps.

## Using the touch screen

### Tap

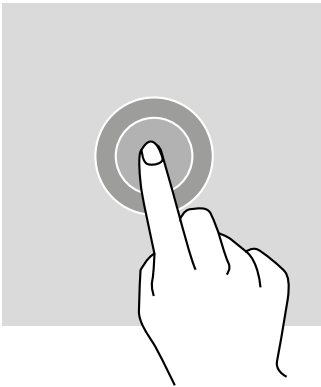

To open an app, select a menu item, press a key on the touch screen, or enter a character using the keypad on the screen, and tap the item with your finger.

### Long press

Place your finger on an item or on the screen and hold it for 2 seconds to access the available options.

### Swipe

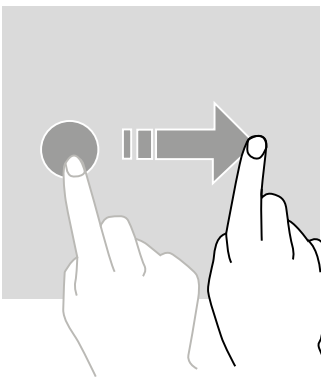

Swipe left or right on the home screen or apps screen to view other pages.

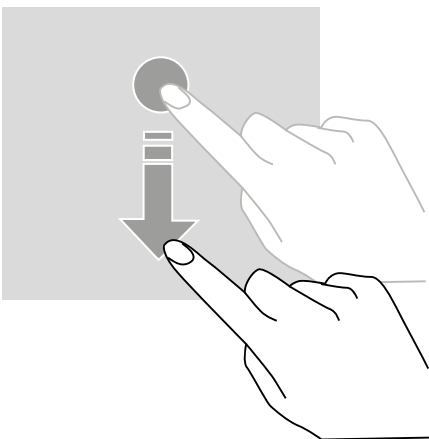

## Drag

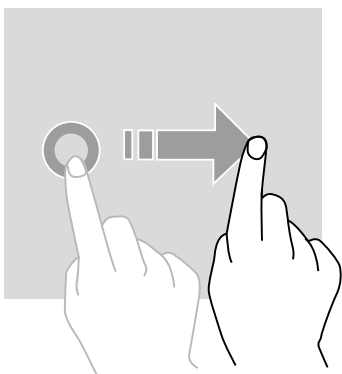

To move an item, press and hold with your finger, then drag it to the desired location.

## Two-finger actions

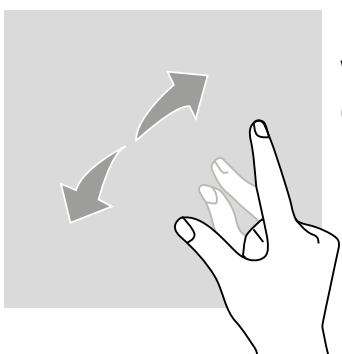

With two fingers together, spread them apart to zoom in on part of a web page, map or image.

Swipe up and down to scroll through a web page or list of items.

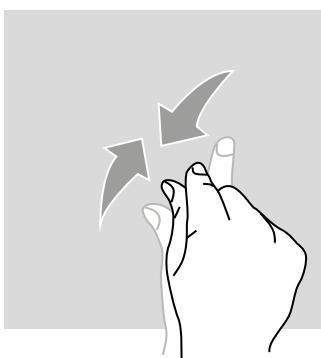



Pinch closed to zoom out.

## System navigation

Your smartphone offers two options for system navigation:

- Three-button navigation
- Gesture navigation

By default, three-button navigation is configured. To configure navigation with gestures and motions, go to:

**Settings**  > **System**  > **Actions**  > **System navigation** > **Navigation with gestures and motions**

## Home/Voice assistant



From any page on your smartphone, tap the circle in the middle of your screen to return to the home screen

A long press on this button will activate the Google voice assistant.

## Back



From any page on your smartphone, tap the triangle in the bottom-left of the screen to return to the previous page.

## Open apps

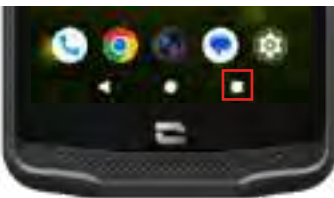

From any page on your smartphone, tap the square at the bottom right of your screen to access the location where all open apps are saved.

## Phone apps menu

All of the apps installed on your phone are available in your device menu. To access it from your home screen:

1. Swipe up on your screen (from bottom to top).
2. Scroll through the available apps by swiping from up on your screen and tap on the app that you want to open.
3. Swipe down on your screen or tap the Home button (circle at the bottom of the screen) to close the menu on your phone.

## Notification panel

From any screen on your phone, you can access the notifications you have received.

1. To open the notifications window, swipe your screen from top to bottom. The list of your notifications is displayed.
2. Scroll down the list to view all your notifications, and tap on the notifications received to read them in full. Once read, the notification will automatically disappear.
3. You can also delete notifications without viewing them. To do this, swipe left or right on the notification. To delete all your notifications at once, click on **Delete all**.
4. Swipe up or tap the Home button (circle at the bottom of the screen) to close the notification panel.

## Quick Settings window

From any screen on your phone, you can access the Quick Settings window, which lets you see and easily change your phone's key settings.

1. To open the Quick Settings window, swipe your screen from top to bottom. This will display the first settings available in the Quick Settings window on your phone.
  2. Swipe your screen again from top to bottom to view all settings available in this Quick Settings window.
  3. Tap on a setting to enable/disable it. The greyed-out settings are disabled. If you want to show more options for a setting, long press on the corresponding icon.
  4. 4. Swipe your screen from bottom to top or press the Home button (the circle the circle at the bottom middle of the screen) to close the Quick Settings window.
- You have the option of adding, removing or moving the settings that you want by tapping on the small pencil icon in the bottom-left of the Quick Settings window. 

- To move a setting, long press on it and drag it to the desired location.
- To add a setting, drag it up from the "Select and drag icons to add them" section.
- To remove a setting, drag it down to the "Drag icons here to remove them section".

## Phone buttons

### On/off button and screen lock/unlock

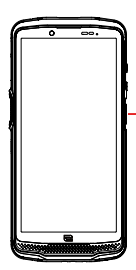



This button is mainly used to:

- Enable the Google voice assistant
- Lock/unlock your phone with a short press
- Switch on / switch off / restart your phone if you configure the activation of these features with a press & hold

- Press the **on/off** button to manually lock the screen.
- Press the **on/off** button to turn the screen back on, and swipe upwards on the screen to unlock it

Your screen will automatically lock and switch to standby mode after a certain period of inactivity, to reduce energy consumption and prevent unintentional actions.

To set the time for automatic standby, go to:  
**Settings**  > **Screen**  > **Screen timeout** and select the desired duration.

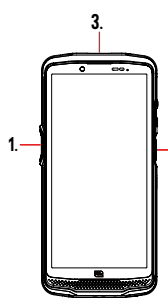

### Programmable buttons



Your CORE-M6 has two programmable buttons (No. 1 and No. 2) which can be used in two different ways:

- with a LONG press
- or with three SHORT presses in quick succession.

The buttons have a default setting but you can tailor them to your needs.  
 To do this:

- Go to **Settings**  > **Buttons**  > and select the action for the button you want to

EN

configure (triple tap or long press).

- For each action, you can:
  - Call a specific phone number
  - Launch an app on your phone (X-SAFE, Camera, torch, etc.)
  - Enable/Disable a mode (glove mode, "Do not disturb" mode)

### Volume button +/-

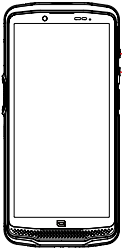

This button, composed of a + key and a - key, will allow you to configure the volume of your calls and notifications by easily toggling between 3 modes:

- Ring mode
- Vibrate mode
- Silent mode



It also allows you to easily adjust the volume:

- of calls
- of ringtones/notifications
- of multimedia content
- of alarms



## USING YOUR PHONE

### Phone calls



#### Dialling a number

1. Press  on the home screen or in your phone menu.
2. Press  to open the keypad and enter a phone number.
3. Press  to make a call.

#### From the call log or contact list

1. Press  on the home screen or in your phone's menu.
2. Press  to access your call log and tap the number you want to call.
3. Tap  to access your contacts list and tap the contact you want to call.



#### Making an international call

1. Press  on the home screen or in your phone's menu.
2. Press  to open the keyboard.
3. Press and hold the 0 key with your finger until the + sign appears.

4. Enter the country code, area code and phone number.
5. Press  to call the number dialled.

### **4G calls (VoLTE) / WiFi calls (VoWiFi)**

To configure your calls in 4G and WiFi:

1. Go into: **Settings**  > **Network and Internet**  > **SIM & eSIM profiles** 
2. Tap on the SIM card that you want to set up.
3. You can enable/disable **the 4G** call and **WiFi call** function.



### **Receiving calls**

When a call comes in, swipe up on the screen to answer the call.





When a call comes in, swipe down on the screen to reject the call.

## **Contacts**





### **Manually creating a contact**

1. Press the  Contacts app in your phone menu.
2. Press  to create a new contact
3. Enter the contact's details.
4. Tap on Save to save the new contact

### **Creating/editing a contact using the keypad**



1. Press  to open your phone's keyboard .
2. Enter the number and tap:
  - a.  **Create contact**, to save the number as a new contact
  - b.  **Add to contact**, to add this number to an existing contact.

### **Creating/Editing a contact from a received call**

1. Press  to display your call log 
2. Tap on the number that you want to save, then tap:
  - a.  **Create contact**, to save this number as a new contact.
  - b.  **Add to contact**, to add this number to an existing contact.

## Messages

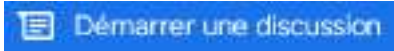
### Sending a message

1. Open the Messages app  via your home screen or from your phone menu.
2. Tap on .
3. Select the contact(s) to whom you want to send your message.
4. Write the message using the touchscreen keypad.
5. Send the message by clicking on .





### Displaying messages

1. Open the Messages  app via your home screen or from your phone menu.
2. Select a contact in the message list.
3. View your conversation.

## Camera and QR code scanner

### Taking photos/videos

The camera on your CORE-M6 lets you take photos and record videos. To do this:

1. Open the X-CAM  app from the home screen or in your phone menu.
2. Tap on the banner at the bottom of the app to switch from photo mode  to video mode .
3. Frame your subject on the screen and press the central key to take the photo or start the video recording .
4. Your photo/video will be automatically saved in the Photos app .

### QR code reader

Your camera also acts as a QR Code reader. It identifies and deciphers the main types of QR Code (website, business card, WiFi hotspot, sending SMS, calling).



1. Open the X-CAM app  via your home screen or from your phone menu.
2. Frame the QR code to be scanned in the centre of your camera.
3. Tap on the notification that appears at the bottom of your screen to perform the action related to the QR Code.

## Gallery



Viewing images/videos

1. Press on the Photos app  on the home screen or in your phone menu.
2. Select an image or video to view it and access other options.

Deleting images/videos

1. In the **Photos** app , press and hold on the image or video you want to delete. You can now simply tap to select any other photos and/or videos you want to delete.
2. Once you have made your selection, tap  and confirm the deletion by tapping on OK.

Sharing images/videos

1. In the **Photos** app , press and hold on the image or video you want to share. You can now simply tap to select any other photos and/or videos you want to share.
2. Once you have made your selection, tap  and select a method for sharing.

## Transferring files: phone to computer and vice versa



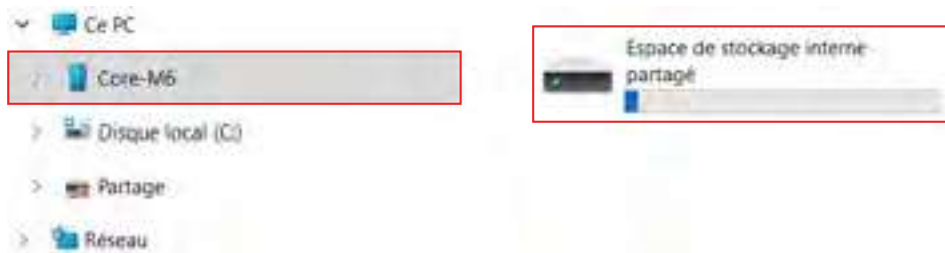

1. When you connect your phone to your computer using your USB-C or X-LINK™\* cable, a notification will automatically appear in the notification panel.
2. Tap on this notification and **File transfer** to then access the files and folders on your phone via your computer.

Your device appears on your PC. To access the files it contains:

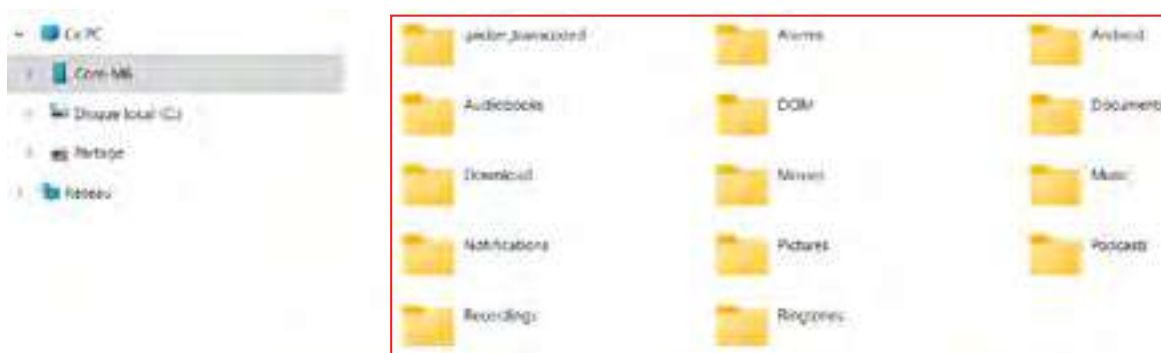

1. Open the file explorer and tap on your CORE-M6 phone.
2. Tap on **Shared internal storage space**.
3. You now have access to the files on your phone. You can copy these files to your computer or copy files from your computer to the phone.



 Do not disconnect the USB-C or X-LINK™\* cable from the device during data transfer. This could result in loss of data and/or damage to the device.

Specific case for Apple Mac computers

The "Android File Transfer" app must be installed on your Mac to allow Android smartphones to transfer files.

## Transferring files: phone to phone

When starting up your new phone, the data transfer stage will automatically be suggested during the initial configuration steps.

1. Turn on your new phone, select the language you want to use and click on Start to begin setting up your new phone.
2. During these steps, connect your new phone to a mobile or Wi-Fi network. Both your old and new phones must be connected to the Internet.
3. When you see the "Copy your apps and data" window, tap on Next. Option 1 of transferring data via an old device displays, tap on Next and follow the steps described in "Option 1: Use your old device".

If you don't have a cable or want to transfer your data via the Google app, select "Don't have a cable?", then "copy without cable". You can then follow the instructions described in "Option 2: Use the Google app".

### Option 1: Use your old device

1. Switch on your old device and keep it unlocked
2. Use a cable compatible with your old device, like a charging cable
3. Connect your old device to the new one using the cable
4. Copy the data onto your new device by following the instructions on the old device's screen

### Option 2: Use the Google app





1. Open the Google app on your old device
2. Say "OK Google, Set up my device" or enter "Set up my device" into the search bar
3. Follow the instructions and select the "name of your new device" on the old device.
4. Validate the forms and values on your old device
5. Copy the data onto your new device by following the instructions on the old device's screen

To find out more (transfer from an iPhone backup), refer to the user guide available on the product page [www.crosscall.com](http://www.crosscall.com) > CORE-M6

## eSIM function and SIM card management

Your phone allows you to use two different SIM cards at the same time. You can configure each of these SIM cards.



1. On the home screen or in your phone menu, tap on **Settings**  > **Network and Internet**  > **SIM & eSIM profiles** 
2. Tap on the SIM card that you want to set up.
3. By tapping on the pencil icon  in the upper-right corner of the screen, you have the option of:
  - Change the name of the card
  - Set the card to be used for mobile data
  - Choose the SIM card to be prioritised for calls

- Choose the SIM card to be prioritised for SMS

You also have the option of using an eSIM profile. To do this, open your phone's settings, select "Network and Internet", then "SIM and eSIM profiles". Under the 2 nano-SIM cards, you have the option of adding an eSIM profile.

Scan the eSIM QR code sent by your operator. Repeat the scanning step for each new eSIM profile that you want to set up.



**Please note:** You can use the nano-SIM 1 and nano-SIM 2 cards simultaneously, or the nano-SIM 1 card and the eSIM profile. The nano-SIM 2 card and the eSIM profile cannot be used simultaneously. Of course, you also have the option of only using the SIM 1 tray or the SIM 2 tray.

## Mobile data

On the Home screen, open the notification panel and settings shortcuts by swiping down from the top of the screen and click on the Mobile data icon  to enable/disable this function.

## Browser

Connect to the internet to search for information and bookmark web pages for quick access.

1. Tap on the **Google Chrome**  app on your home screen or in your phone menu.
2. Enter the address in the search bar and press the key  on your keypad. This lets you access web pages. Favourites, switching between multiple windows, and other features are also supported.

## Email

Configuring your email account

Set up an email account when opening the email app for the first time.

1. Open the **Gmail** app  via your phone's menu.
2. Tap on **+ Add email address** and select your email provider.
3. Follow the instructions on the screen to complete the set-up.

## Battery saver

Your CORE-M6 has a battery saver mode. When you activate this mode, your phone:

- Switches to dark theme
- Disables or restricts background activities, certain visual effects, and other features like "Ok Google".



There are two ways to activate Battery Saver mode.

**OPTION 1:**

1. Open the phone's notification panel by swiping down from the top of the screen.
2. In the white banner at the top of the screen, tap on the icon. 
3. Click on this same icon to deactivate this mode.

 If you hold this icon down for a few seconds, you can directly access your phone's battery menu.



**OPTION 2:**

1. On your home screen, tap on **Settings**  > **Battery**  > **Batter saver**.
2. Tap on **Use battery saver** to enable this mode.
3. Tap on this option again to disable this mode.

From the battery saver menu, you can customise this mode. This way, you can:



- Disable LED notifications
- Disable the NFC ("Near Field Communication": contactless mode)
- Disable the screen wake by turning over
- Reduce the brightness to 25%
- Disable the mode once the battery is charged (over 90% charge)

To do this:

1. On your home screen, tap on **Settings**  > **Battery**  > **Batter saver**.
2. Select the options you want.



From the battery saver menu, you can also configure this mode so that it is automatically activated when your phone reaches a certain battery threshold, which you can define.

To do this:

1. From the home screen, tap on the app **Settings**  > **Battery**  > **Battery saver** > **Define programme** and tick the box **Based on percentage**.
2. Select the desired battery level.

**Resetting your phone**

 Before performing a reset, make sure you have backed up all important data stored on the device. The device will restart automatically.

To reset your device to factory settings, go to **Settings**  > **System**  > **Reset options**  and tap on **Erase all data (restore factory settings)**.

**Important:** this action will erase all data from your phone's internal memory.

This menu also gives you the option to reset just your preferences or the WiFi, mobile data and Bluetooth®.

## System updates

Updates are changes made to the software version originally installed on your phone to fix potential bugs, or to make improvements and add new features.

# CUSTOMISING YOUR PHONE

## Home screen

The home screen is the starting point for accessing all the phone's features. It displays widgets, shortcuts to apps, and much more.



The home screen may display differently depending on the region or operator.

## Wallpaper

1. Long press an empty area on your home screen to access the home screen settings.
2. Select **Backgrounds and style**.
3. You can choose your wallpaper from a selection of CROSSCALL images or from your own photos.

## Widgets

Widgets are miniature stand-alone app views that launch specific app functions to make it easier to access and provide information on your Home screen.

To access the widgets offered by your phone:

1. Long press an empty area on your home screen to access the home screen settings.
2. Select **Widgets**.
3. Press and hold the widget you want to add to your home screen and arrange it on your home screen, creating a new page if needed. Then release your finger to confirm its position on the screen.
4. On the Home screen, press and hold the widget you want to move or delete. Drag it into the **Delete** zone at the top of the screen to remove it from your home screen.

## App shortcuts

You have the option to customise which app shortcuts you want to display on your home screen.

1. Access all of the apps installed on your phone, available in your device's menu. To access this from your home screen, swipe up on your screen.

2. Press and hold on the app that you want to add a shortcut for, and gently drag the app to display your home screen.
3. Place the app wherever you want it on your home screen, and then release your finger to confirm its position.

To delete or move an app on your home screen, press and hold the shortcut for the app that you want to move or delete, then drag it to the **X Delete** field at the top of the screen.

## Sound

In **Settings**  > **Sound and vibrations** , you can:

- Adjust your device's different volumes for multimedia, calls, ringtones, notifications and alarms.
- Choose your phone ringtone for each SIM card, the sound of your notifications, and your alarm sound.
- Manage vibration mode, keyboard sounds, the keypad sound effects, etc.



Remember that some of these settings can be changed using your phone's +/- volume keys. You can quickly and easily manage the volume of your ringtone and notifications and switch from ring mode to vibrate or silent mode (or vice versa).

## Notifications

In **Settings**  > **Notifications** , you can:

- Choose the display settings for your notifications.
- Enable/Disable notifications from the various apps installed on your phone.





## Date and time

In **Settings**  > **System**  > **Date and Time** , you can:

- Enable/Disable the automatic synchronisation of your phone, which automatically sets the time and date according to the time zone of your network.
- Set the time and date manually if automatic synchronisation is disabled
- Enable/Disable use of your network's time zone or manually choose the time zone you prefer.
- Choose the time format (24 hours / 12 hours)

## Languages

To chat and send messages in more than one language, you can configure multiple languages so that your keyboard adapts and corrects the language currently in use.

In **Settings**  > **System**  > **Languages and input**  > **Languages**  > **+Add language**, you can choose the language(s) you want to add to your phone.

When writing a message, just press the space bar and select the language of your choice.

## TIPS AND SHORTCUTS

### Using your CORE-M6 in the rain or underwater

#### Touch-lock function: For use in the rain or underwater

To avoid your screen reacting to raindrops, you can enable the touch screen lock function, which locks your screen on the menu or app currently in use. From any screen on your phone, access the Quick Settings window by swiping downwards on your screen. Swipe downwards on your screen again to view all settings available, then swipe twice from right to left. Next, enable touch screen locking.

To disable this mode, double-press the phone's power button.

#### Touch-lock function: For taking photos/videos underwater



To take photos/videos underwater, you'll need to enable the touch-lock feature, which locks your touch screen. To do this, in photo or video mode, tap on the water droplet icon found in the upper-right corner of your screen. You can then press the volume button or one of the two programmable buttons to take photos or start/stop a video.

To disable this function, simply tap three times on the phone's power button.

#### After immersion in water

After immersion in sea water or chlorinated water, rinse your phone with fresh water. Thoroughly dry the caps and connectors.

The speaker and microphone holes may be blocked with water. Wait a few minutes before making a call to get back to optimal functionality.

You can also use the "Speaker cleaning" feature. The latter allows you to use the sounding of an audio signal (do not hold the smartphone close to your ears when activating this feature) to expel any water lodged in the phone's speakers.

To enable it, access the quick set-up window by swiping down on your screen. Swipe your screen downwards to view all of the settings available. Then, enable the feature.

### Adapt the use of your CORE-M6 to your needs



#### Afterwork mode

Once you've finished your working day, in a single action, you can disable all notifications from your professional apps. With afterwork mode, you can customise this mode's configuration to suit you: select which SIM cards and apps you want to disable, which ones you want to keep enabled, for which contact(s), and across which time frame...

To enable it, access the quick set-up window by swiping down on your screen. Swipe your screen downwards to view all of the settings available. Then, enable the feature.



#### upHear mode

To guarantee crystal-clear communications, wherever you are, you can enable the upHear by Fraunhofer mode. This noise-reducing technologies, previously reserved

exclusively for conference rooms, detects and analyses ambient sound waves in real time, and intelligently filters out any parasite noise.

Just what you need to ensure that the CORE-M6 is the smartphone that has you covered 24/7, from work to home, whether you're fending off non-stop calls in your open-space office, or simply need to make a quick call from the street or a construction site.

To enable this mode, access the quick set-up window by swiping down on your screen. Swipe your screen downwards to view all of the settings available. Then, enable the feature.



### **Torch mode**

To light up a dark area, you can use the torch mode. The latter allows you to adjust the brightness to any of 5 levels, so you can adapt the lighting to your needs and also limit the impact on your battery consumption. If you need significant lighting power, you can activate the brightness boost for a 30-second period. After this period, the mode will be unavailable for 30 seconds. This avoids any overheating of the LED.

To enable this mode, access the quick set-up window by swiping down on your screen. Swipe your screen downwards to view all of the settings available. Then, enable the feature.

## **Screen features**



### **Connection to a screen (computer replacement mobile solution)**

The power of the CORE-M6 is particularly demonstrated through one of the latest major innovations from Crosscall: The computer replacement function via the X-SPACE solution.

Whether you're in the office, at home, travelling, or in the field, simply connect the CORE-M6 to any screen and work on X-SPACE, with the same ease and ergonomics as though you were using your computer.

To use this solution, connect your smartphone to a screen and peripheral devices (i.e., mouse, keyboard, etc.). Once the screen is connected, the X-SPACE interface starts up automatically. Any peripheral device connected afterwards will instantly be recognised. Depending on the equipment available, you have multiple options for setting up your working environment: You can find the full user guide at: [https://docs.crosscall.com/public/USERGUIDE/X-SPACE\\_USER\\_MANUAL\\_INTERNATIONAL.pdf](https://docs.crosscall.com/public/USERGUIDE/X-SPACE_USER_MANUAL_INTERNATIONAL.pdf)

### **Split-screen mode**

This allows you to divide your screen into two so that you can view two different app windows at the same time on your screen

1. Once your app is open, tap on the square at the bottom right of the screen to open recently opened apps.
2. Tap on the app icon located at the top of the page of each open app.
3. Press on "display at top", then select the second app, which will automatically be positioned underneath the first.

 Not all apps are compatible with split-screen mode

4. To return to a single screen, drag the black bar that separates the two screens up or down depending on which screen you want to keep active.

### Screenshot

To take a screenshot, simultaneously tap the On/Off key and the volume - button on your phone.

There is another solution, which consists in pressing the square found in the lower-right corner of your screen, to display all of the apps open, and to press the app "screenshot" key.



### Automatic screen rotation

1. Open the phone's notification panel by swiping down from the top of the screen.
2. In the quick set-up menu (swipe down on your screen), tap on the  icon to enable/disable automatic screen rotation, which switches your screen orientation (portrait/landscape) depending on the way you're holding your smartphone.

### Screen wake

You no longer need to press on your smartphone's power button to wake up your screen; now, all you have to do is to double tap your black screen repeatedly or position the smartphone in front of your face.

This feature proves to be particularly handy in situations where your power button isn't easy to access: On an X-BIKE or X-CAR PRO, etc.

To enable/disable this function, go to **Settings**  > **Screen**  > **Screen wake**.

### Glove mode

Activating this mode will increase the screen's sensitivity so that you can use your smartphone while still wearing your gloves.

1. Open the phone's notification panel by swiping down from the top of the screen.
2. In the quick set-up menu (swipe down on your screen), tap on the  icon to enable/disable glove mode, which allows you to use your smartphone and continue using the touch screen even whilst wearing gloves.

### NFC



The NFC antenna of your CORE-M6 is located in the upper-right section on the back of your phone.

So, take care to correctly position this part of the phone over the ontactless readers (payment terminals, transport terminals, access reader, etc.) for optimal functioning.

## Battery sharing

With the CORE-M6, you can now charge another phone or accessory using your battery power.

This function is automatically activated when you connect a second phone or accessory via a USB-C cable.



The **Battery sharing**  icon in your notification centre allows you to:

- check that charging is in progress
- reverse the charging direction if necessary (in the case of two phones)

## Charging animation

When your phone is charging, you can display the phone name and battery level using a proximity sensor that detects the movement of your hand.

This feature is particularly useful for companies with a fleet of mobile phones and which uses the POWER STATION to charge the phones in its fleet: In a simple action, you can easily find your phone.

To activate this function, go to **Settings**  > **Screen**  > **Enable/Disable Information when charging**.

## Attaching the safety leash\*

\* Leash not included

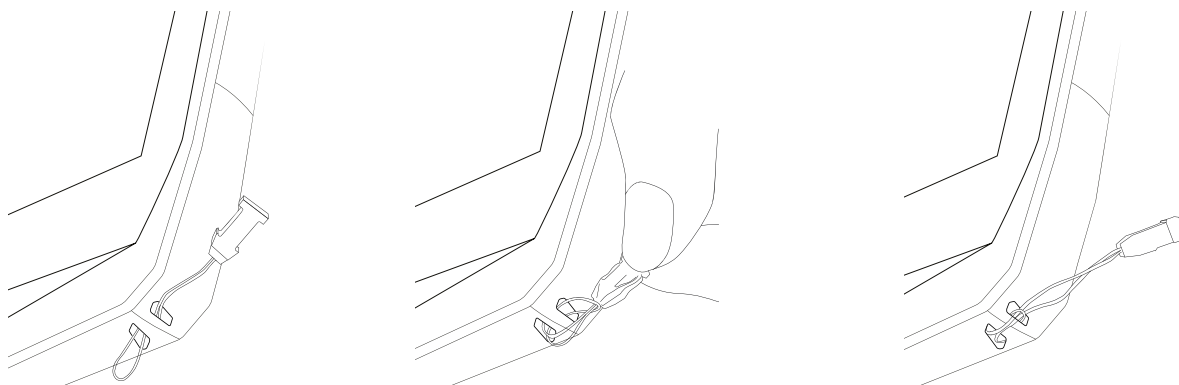

## Calculator

The Calculator app lets you to perform simple and complex calculations.

1. Press  in your phone's menu.
2. Change the screen orientation to switch from the standard calculator to the scientific calculator.

# CROSSCALL APPS



## X-SENSORS

X-SENSORS is an app that provides you with information about the sensors built into your CROSSCALL mobile phone.

When you open the app for the first time and before using it, please read and agree to the terms and conditions of use by clicking "Agree".

### **The magnetometer**

This tool acts as a compass, measuring the orientation of the phone in relation to magnetic north. Calibrate your compass by following the on-screen instructions.

### **The accelerometer**

The accelerometer measures and observes the phone's acceleration in space along 3 axes. It uses mathematical integration to measure the device's speed of movement while tracking its position.

### **The GPS**

This provides the position of the device and the accuracy of the GPS signal. You can find out the number of satellites in range as well as your altitude.

### **Proximity sensor**

This feature is used to turn off the screen during phone calls when the phone is placed near the ear.

### **Light sensor**

The light sensor measures the intensity of light projected on the phone screen. It helps you to optimise your screen brightness based on the ambient light to save your battery or to optimise readability.

### **Bluetooth® (5.2), WiFi (6/6E) and cellular networks (2G, 3G, 4G and 5G)**

These provide information on the presence and strength of communication networks.

### **Battery status**

This function provides an instant visual indication of the battery charging status.



The X-STORY app is a photo and video editing app developed by CROSSCALL. It lets you:

- Trim
  - Assemble/Reorganise
  - Add music
  - Slow down/Speed up
- 
- To find out more about this app, go to:[https://www.crosscall.com/fr\\_FR/x-story.html](https://www.crosscall.com/fr_FR/x-story.html)
  - You can also find an app tutorial on our YouTube channel at the following link:<https://www.youtube.com/watch?v=2IVsk7BHN7I>



## X-CAMP

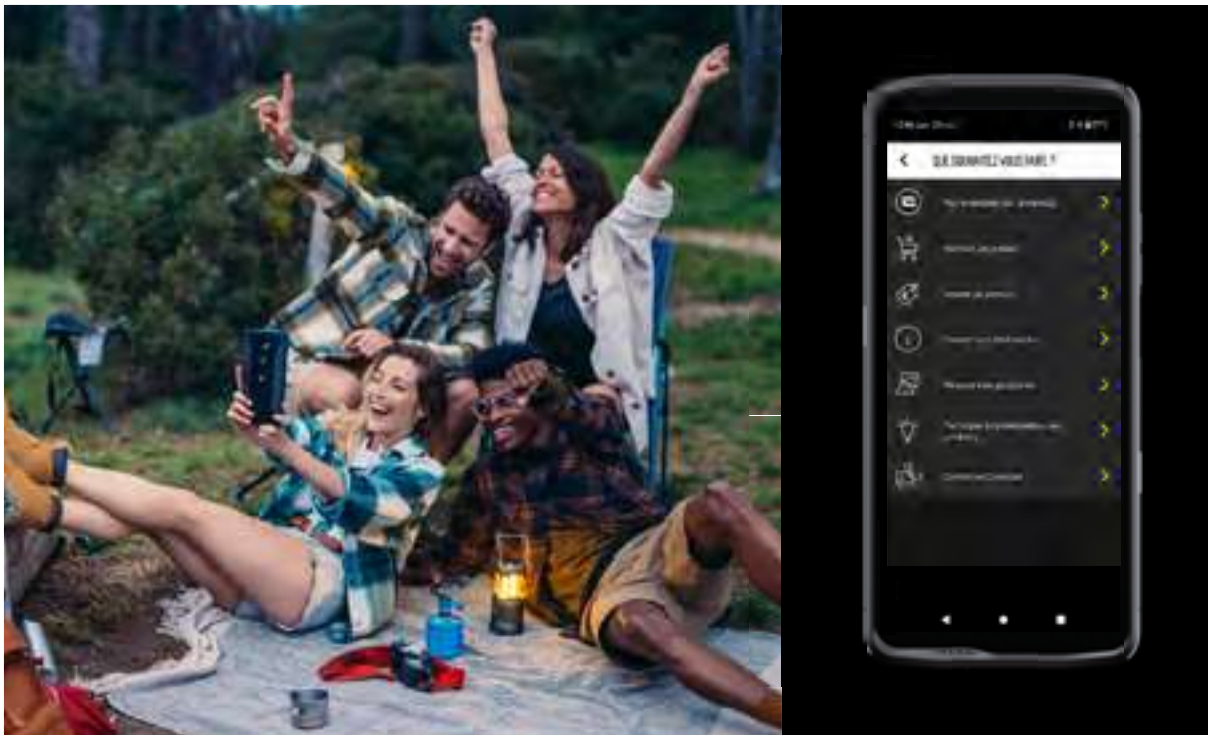

The X-CAMP app has been developed by CROSSCALL to answer all your questions. It lets you:

- You can ask any questions you have to the CROSSCALL community and experts
  - Get a quick and reliable response
  - Access all CROSSCALL services and information thanks to the guide menu.
  - Buy or Resell second-hand CROSSCALL products
- To find out more about this app, go to: [https://www.crosscall.com/fr\\_FR/x-camp.html](https://www.crosscall.com/fr_FR/x-camp.html)
  - You can also find an app tutorial on our YouTube channel at the following link: <https://www.youtube.com/watch?v=2IVsk7BHN7I>

# TROUBLESHOOTING GUIDE

If you encounter any issues or difficulties with your smartphone, below you can find a few simple solutions to try to resolve some of the issues you may come across. Before getting in touch with the Crosscall After-Sales Service, you can also sign in to the Crosscall X-CAMP app to chat and exchange tips with Crosscall users and experts who may be able to help you.

## Display

Example: The screen won't turn on and/or won't show any information.

Solutions available:

- Routine test: Press the lock button (on/off) to make sure that the device isn't in standby mode or switched off.
- Charge your smartphone: it only takes around 15 minutes to restart it.
- Forced restart: If the screen remains black, force a restart by pressing and holding the power button and the volume down button simultaneously for 10 seconds.
- Faulty screen detection: If the issue persists, test the screen by calling the smartphone to see whether it can make sounds but not display any visuals.

## Screen sensitivity

Example: Touch screen reacting erratically.

Solutions available:

- Cleaning the screen: Clean your screen with a soft, dry cloth and make sure that the screen is clean and dry.
- Restart: Restart the device to see if the issue is persisting.
- Enable "Glove mode": For optimal use of the touch screen when wearing gloves, or if you have dirty hands, you can enable "Glove Mode", which will increase the screen's sensitivity.
- Screen protection: Some screen protectors may interfere with the touch screen's sensitivity. If you need to add a screen protector, we recommend using the X-GLASS screen protectors sold by Crosscall.
- Software update: Check whether there are any pending updates for the device in Settings > System > System update.

## Connecting to the WiFi network

Example: The smartphone won't connect to the WiFi network or keeps losing the connection.

- Solutions available:
- Routine test: Enable then disable Flight mode to reset the connections.
- Network settings: Go into Settings > Network and Internet > Internet > WiFi, select the WiFi network, delete it and then start a new search and select it again. Reconnect your smartphone to the router by entering the new password.
- Software update: Check whether there are any pending updates for the device in Settings > System > System update.

## Battery and Battery Life

Example: The smartphone is quickly losing charge for no apparent reason.

Solutions available:

- Routine test: Identify any energy-intensive apps via Settings > Battery > Battery usage. Close any apps that you no longer need.
- Energy saving settings: Enable energy saving mode by going into Settings > Battery > Battery saver.
- Notification settings: Disable unnecessary notifications that may entail excessive battery used. (Settings > Notifications).
- Software update: Check whether there are any pending updates for the device in Settings > System > System update.

## Battery and Charging

Example: The smartphone won't charge anymore.

Solutions available:

- Verification of the cable and adaptor: Use a different cable and a different charger that is compatible with your smartphone to check whether there's an issue with the charging equipment. Make sure that the charger is properly plugged in, or that the smartphone is correctly positioned over the X-LINK™ accessory for charging your device (X-CABLE, X-DOCK, etc.).
- Restart the device: Sometimes, simply restarting the phone can solve the charging issue.
- Software update: Check whether there are any pending updates for the device in Settings > System > System update.

## Start-up

Example: Your smartphone won't switch on.

Solutions available:

- Charge the smartphone: Charge the phone for at least 15 minutes, then try to switch it on by pressing the on/off button for a few seconds.
- Forced restart: Press and hold the power button and the volume down button for 10–20 seconds.
- Verification of the charger and cable: Use a different cable or charger that is compatible with your smartphone to check whether there's an issue with the charging.
- Software update: Check whether there are any pending updates for the device in Settings > System > System update.

## Performance

Example: The smartphone is slow or experiencing slowdowns.

Solutions available:

- Routine test: Restart the device to clear temporary caches.
- Storage manager: Go to Settings > Storage. Enable the storage space manager.
- Software update: Check whether there are any pending updates for the device in Settings > System > System update.

Example: The smartphone is crashing (freezes).

Solutions available:

- Close the apps: If your device crashes or freezes, first try closing any open apps by clicking on the square in the lower-right of your system navigation bar, then click on

CLOSE ALL. Secondly, try to switch off or restart your device like you usually do.

- Forced restart: Simultaneously press the power button and the volume down button until the device restarts.
- Verification of recently used apps: Identify and uninstall any apps installed recently that may be causing the issue.
- Software update: Check whether there are any pending updates for the device in Settings > System > System update.

Example: Critical error message.

Solution available:

- Forced restart: Simultaneously press the power button and the volume down button until the device restarts.
- Software update: Check whether there are any pending updates for the device in Settings > System > System update.

## GPS connectivity

Example: Weak GPS signal or GPS not working.

Solutions available:

- Restarting the GPS: Disable then re-enable the GPS in Settings > Location services > Enable location services.
- Enhanced location precision mode: Switch to Enhanced location precision mode in the GPS settings to improve your signal acquisition. (Settings > Location > Location services > Location precision > Enhance location precision)
- Software update: Check whether there are any pending updates for the device in Settings > System > System update.

E.g.: Difficulties when making/taking calls.

Solutions available:

- Verification of the network: Check that the phone is in an area with sufficient network coverage. If necessary, move a few metres away to try and connect with your operator's network.
- Verification of the SIM card: make sure that it hasn't been disabled. For this, go into Settings > Network and Internet > SIM & eSIM profiles.
- Call restrictions: If the call restriction function has been enabled for the phone number that you're dialling or for the caller's phone number, you'll need to disable it. To do this, go into Phone > Press the 3 dots in the upper-right of the interface > Settings > Blocked numbers.
- Flight mode: Enable and disable flight mode to reset connections.
- Software update: Check whether there are any pending updates for the device in Settings > System > System update.

## Audio and Notifications

Example: I can't hear incoming calls or notifications.

Solutions available:

- Routine test: Make sure that the volume of notifications, the ringtone and calls is correctly set in Settings > Sound and vibrate.
- "Do not disturb" mode: Check whether Do Not Disturb mode has been enabled and, if necessary, disable it in Settings > Sound and vibrate > Do not disturb.

Software update: Check whether there are any pending updates for the device in

Settings > System > System update.

- Example: No sound during calls or the person you're talking to can't hear you.
- Solutions available:
- Testing earphones and the speaker: Use the speaker, a USB-C headset or Bluetooth earphones to identify whether the issue is coming from the internal microphone.
- Software update: Check whether there are any pending updates for the device in Settings > System > System update.

## Multimedia files

Example: Can't open certain audio, photo or video files, etc.

Solutions available:

- Verification of the format: Check that the file format is supported by the smartphone.
- Verification of storage: Make sure that the files are not corrupt by transferring them to another device.

## Sensor and Equipment Features

Example: The fingerprint sensor isn't working.

Solutions available:

- Cleaning the sensor: Make sure that the fingerprint sensor is clean and dry.
- Recalibrating fingerprints: Delete saved fingerprints and reconfigure them in Settings > Security and confidentiality > Unlocking the device > Digital fingerprint.
- Software update: Check whether there are any pending updates for the device in Settings > System > System update.

Example: The proximity sensor has stopped working (the screen stays on during calls).

Solutions available:

- Cleaning the sensor zone: Make sure that the sensor at the top of the screen is clean by cleaning it with a soft, dry cloth.
- Software update: Check whether there are any pending updates for the device in Settings > System > System update.

Example: The NFC isn't working.

Solutions available:

- Restart the NFC function: Go into Settings > Connected devices > Connection preferences > NFC, and disable then re-enable the feature.
- Test with another device: Try to connect another NFC device to check whether the issue is with the smartphone or the other device.
- Software update: Check whether there are any pending updates for the device in Settings > System > System update.

Example: The camera isn't working.

Solutions available:

- Restart the Camera app: Close and restart the X-CAM app.
- Clear the app's cache: Press and hold the X-CAMM app icon > App info > Storage space and cache > Clear cache.
- Software update: Check whether there are any pending updates for the device in Settings > System > System update.

# SAFETY MEASURES

## General security information

Failure to adhere to the following safety instructions could result in fire, electric shock, injury, or damage to your phone or other property. Please read all the safety instructions below before using your phone.

- Always switch off your phone whenever it is forbidden to use it, or when it may cause interference or danger.
- Avoid exposure to magnetic fields.
- Please switch off your phone in aeroplanes and airports when prompted.
- Switch off your phone when you are in the vicinity of high-precision electronic equipment. The phone could affect the performance of this type of device.
- Do not put your phone or accessories in containers that produce a strong magnetic field.
- Do not leave magnetic data storage devices near your phone. The radiation emitted by the phone could erase the information stored on it.
- Keep the phone away from direct sunlight. Do not expose your phone to high temperatures, and do not use it in the presence of flammable gases (e.g. at a petrol station).
- Keep your phone at least 15 mm away from your body when you make calls.
- Small parts may cause choking.
- Your phone can emit a loud sound.
- Avoid impacts or damage to your phone.
- Some parts of your phone are made of glass. The glass is likely to break if your phone falls on a hard surface or suffers an impact. If the glass breaks, do not touch the glass parts of the phone and do not attempt to remove the broken glass from the phone. Do not use your phone until the glass has been replaced by an authorised operator.
- Do not attempt to take apart your phone or its accessories. Phones should only be serviced or repaired by qualified personnel.
- The power outlet should be located near the phone and must be easy to access.
- Comply with all laws and regulations relating to the use of the phone. Respect the privacy and rights of others when using your phone.
- Follow the instructions in this manual for using the USB cable. Otherwise, your phone or PC may become damaged.
- Clean your phone with a soft, dry cloth. Unless you meet the conditions mentioned

below in "Information on water resistance", do not use water, alcohol, soap, or chemicals.

- Be sure to back up your important data. A repair or other factors may lead to data loss.
- Do not disconnect the phone when transferring files or formatting the memory. This could cause program failure or file damage.
- Keep the phone and charger out of the reach of children. Do not let children use the phone or charger unattended.
- This device is not intended to be used by people (including children) with reduced physical, sensory or mental capacities, or whose lack of experience or knowledge prevents them from safely using the device, if they are not supervised or have not been given instructions beforehand by the person responsible for their safety.
- Keep small phone accessories out of reach of children in order to avoid choking hazards.
- Do not let your children or pets chew or lick the device.
- Do not modify or recondition your phone.
- Do not expose your phone to flames, explosions, or other sources of danger.
- Switch off your phone when in the vicinity of explosive materials or liquids.
- The ideal operating temperature is between 0°C and 40°C. The ideal storage temperature is between 20°C and 50°C.
- Stop using your device if it overheats or if any of its parts are cracked or broken.
- Do not press your device against your eyes, ears or any other part of your body, and do not put it in your mouth.
- Do not use the flash close to the eyes of people or animals.
- Only use the original accessories for this phone and do not install its battery in another phone.

## **Information on water resistance**

- You have just purchased an IP68-compliant mobile phone. To guarantee optimal use and water resistance, please ensure that all caps and guards covering slots or openings, and the case are correctly sealed.
- Do not open the caps or SIM card drawer if the device is in water or in a very humid environment.
- Make sure the caps are not damaged when you open or close them. Ensure that the seal is free from any debris, such as sand or dust, to avoid damaging the device.

- The caps covering the openings may come loose in the event of a fall or knock.
- Check that all the covers are properly aligned and completely closed.
- If the device has been submerged in water or the microphone or loud speaker is wet, the sound may not be clear during a call. It is recommended to wait a few minutes after immersing your device for it to return to its original audio quality. Make sure that the microphone or loud speaker is clean and dry by wiping it with a dry cloth.
- If the device gets wet with salt or chlorinated water, rinse it with tap water, then dry with a soft, clean cloth. Carefully wipe the caps and connectors.
- The water resistance of the device can lead to slight vibrations under certain circumstances. These vibrations, for example when the volume is turned up high, are entirely normal and do not affect the device's performance.
- Do not remove the waterproof membrane covering the microphone or speakers, and do not use any tool that could damage this (sharp, spiky, etc.).
- Don't expose the device to metal particles: These particles may collect over your phone's speaker due to the magnetic material incorporated into its component. Metal particles can be cleaned with a soft cloth. Alternatively, you can place the device in a transparent plastic bag.
- Changes in temperature can increase or decrease pressure on the device, which can affect the quality of the sound. If necessary, open the caps to evacuate the air.

## Medical devices

- Please switch off your telephone in hospitals and other medical facilities requiring it.
- Your phone has radio antennae that emit electromagnetic fields. These electromagnetic fields can interfere with pacemakers and other medical devices.
- If you wear a pacemaker, a minimum distance of at least 20 cm should be maintained between your pacemaker and your phone.
- Keep the device on the opposite side to an implant.
- If you think your phone is interfering with your pacemaker or other medical device, stop using it and consult your doctor for specific information about your medical device.
- When doing repetitive activities, such as text messaging or games on your phone, you may experience occasional discomfort in your hands, arms, wrists, shoulders, neck, or other parts of your body. If you experience any discomfort, stop using your phone and consult your doctor.

## Road safety

- Comply with all safety standards and measures relating to the use of your device

when driving.

- Obey all local laws. Always keep your hands free to operate the vehicle while driving. When driving, road safety should be your primary concern.
- Pull over and park before you make or receive a call, if traffic conditions require it.
- Radio frequency signals can interfere with certain electronic systems in your vehicle, such as the car radio or safety equipment.
- If your vehicle is equipped with an airbag, please do not obstruct its access by placing portable or fixed wireless equipment in front of it. Otherwise, you risk preventing the airbag from opening and could cause serious bodily injury. Hand-held mobile phone use while driving is prohibited.
- When listening to music, be sure to keep the volume at a reasonable level so that you can hear what is going on around you. This point is especially important when you are near a road.
- Using your phone in certain circumstances may distract you and cause danger. Adhere to any rules that prohibit or restrict the use of a phone or earphones (for example, not sending text messages while driving or using earphones while cycling).
- Hand-held mobile phone use while driving is prohibited.

## **Power and charging**

- Do not throw your phone into fire
- Do not short-circuit
- Do not expose it to temperatures above 60°C/140°F
- Recycle the battery according to standards in force.
- Charge your phone using the USB cable and power adapter supplied. Using an incompatible adapter or cable could permanently damage your phone.
- The adapter should be plugged in near the phone and must be easily accessible.
- Using damaged cables or chargers, or charging in the presence of moisture, may cause an electric shock.
- The power adapter is intended for indoor use only.
- The electrical power must be easy to access. The plug must not be blocked during use.
- To completely disconnect the phone from the mains power supply, unplug the charger from the wall socket.
- Power adapters can become hot during normal use, and prolonged contact may

cause injury.

- Always ensure adequate ventilation around the power adapters when in use.
- Ventilation should not be blocked by objects covering the vents (e.g. newspapers, tablecloths, curtains, etc.) to prevent overheating and malfunction. Leave at least 10cm of space free around the phone.
- The phone should be used in areas with a temperate climate.
- Do not insert or remove a USB port with wet hands as this could lead to a risk of electric shock.
- Because the phone is equipped with an internal rechargeable battery, do not expose the product to excessive heat (sun, fire, etc.).
- Avoid using the connector to perform several actions at once, and make sure that the battery terminals are not touching any conductive elements, such as metal or liquid.

## Protecting your hearing



This phone adheres to the regulations in force in terms of limiting the maximum output volume. Listening with earphones at high volume for extended periods can cause hearing loss!

- Stop using the product or lower the volume if you feel that your ears are ringing.
- Do not listen on full volume; medical professionals advise against exposure to high noise levels for an extended period of time.
- Use earphones wisely, as excessive sound pressure coming from earbuds or an audio headset can cause hearing loss.
- To prevent damage to your hearing, avoid listening at high volumes for long periods of time.

## Environmental protection

- Please respect local regulations in terms of waste elimination when you are getting rid of packaging, the battery or the used phone. Take them to a collection point so they can be properly recycled. Do not dispose of telephones or used batteries in ordinary rubbish bins.
- Please dispose of used lithium batteries that you do not want to keep in a designated place for this purpose. Do not dispose of them in rubbish bins. Do not dispose of phones or used batteries in ordinary rubbish bins.



There is a risk that the battery will explode if you replace it with an unsuitable model. Dispose of used batteries according to the instructions.



This symbol affixed on the product means that it is a device whose treatment as waste is subject to Waste Electrical and Electronic Equipment (WEEE) regulations.

## Cleaning and maintenance

- Switch off your phone before any cleaning or maintenance. The charger must be unplugged from the outlet. The phone and charger must be disconnected to avoid electric shock or short circuit of the battery or charger. Close the caps.
- Do not clean the phone or charger with chemicals (alcohol, benzene), chemical agents or abrasive cleaners so as not to damage the parts or cause a malfunction. The device can be cleaned with a soft, anti-static, slightly damp cloth, or with tap water following the instructions in the INFORMATION ON WATER RESISTANCE on page 39.
- Do not scratch or tamper with the phone, as the substances in the paint may cause an allergic reaction. If such a reaction occurs, stop using the phone immediately and consult a doctor.
- Remove dust from the power socket and keep it dry to prevent the risk of fire.
- If the phone or any of its accessories do not work properly, contact your local service provider.
- Do not disassemble the phone or its accessories yourself.

## Emergency calls

In the event of an emergency, if the phone is switched on and you are in the network coverage area, it can be used to make an emergency call. However, emergency numbers may not be accessible on all networks. You should never rely on your phone to make emergency calls.

## Recommendations to reduce the user's exposure to radiation

- Use your mobile phone in areas covered by your network to reduce the amount of radiation received (especially in underground car parks or when travelling by train and by car).
- Use your phone when there is good reception (i.e. maximum number of bars is displayed for the network).
- Use a hands-free kit.
- During calls, keep the phone away from the tummy of pregnant women and the lower abdomen of teenagers.
- Children and teenagers should use of mobile phones reasonably by avoiding, for example, night-time calls and limiting the frequency and duration of calls.

## ADDITIONAL INFORMATION



CROSSCALL confirms that this device complies with the basic requirements and any other relevant provisions under Directives 2014/53/EU and 2014/30/EU. The full EU Declaration of Conformity is available at the following web address: [https://docs.crosscall.com/public/CERTIFICAT/CORE-M6\\_CERTIFICATE-OF-CONFORMITY\\_INTERNATIONAL.pdf](https://docs.crosscall.com/public/CERTIFICAT/CORE-M6_CERTIFICATE-OF-CONFORMITY_INTERNATIONAL.pdf)

**Represented by :** Authorised Rep Compliance Ltd., ARC House, Thurnham, Lancaster, LA2 0DT, UK.

Restrictions on the 2.4 GHz band: Norway: This sub-section does not apply to the geographic zone located within a 20-kilometre radius of the centre of Ny-Ålesund. Restrictions on the 5GHz band: According to Article 10(10) of Directive 2014/53/EU, the packaging indicates that this radio equipment is subject to certain restrictions when marketed in Belgium (BE), Bulgaria (BG), Czech Republic (CZ), Denmark (DK), Germany (DE), Estonia (EE), Ireland (IE), Greece (EL), Spain, (ES), France (FR), Croatia (HR), Italy (IT), Cyprus (CY), Latvia (LV), Lithuania (LT), Luxembourg (LU), Hungary (HU), Malta (MT), the Netherlands (NL), Austria (AT), Poland (PL), Portugal (PT), Romania (RO), Slovenia (SL), Slovakia (SK), Finland (FI), Sweden (SE), the United Kingdom (UK (NI)), Turkey (TR), Norway (NO), Switzerland (CH), Iceland (IS), and Liechtenstein (LI).

### Frequency bands and power

- Frequency band used by radio equipment: Certain bands may not be available in all countries or in all regions. Please contact the local operator to get more detailed information.
- Maximum radio signal emission frequency within the frequency band in which radio equipment operates: The maximum power for all bands is lower than the highest limit value specified in the associated harmonised standard. The nominal frequency band and power transmission limits (radiated and/or by conduction) applicable to this radio equipment are the following:

Bands	Frequency	Maximum power
GSM850	824MHz-894MHz	33±2dBm
GSM900	880MHz-960MHz	33±2dBm
DCS1800	1710MHz-1880MHz	30±2dBm
PCS1900	1850MHz-1990MHz	30±2dBm
WCDMA Band1	1920MHz-2170MHz	23±2dBm
WCDMA Band2	1850MHz-1990MHz	23±2dBm
WCDMA Band4	1710MHz-2155MHz	23±2dBm
WCDMA Band5	824MHz-894MHz	23±2dBm
WCDMA Band8	880MHz-960MHz	23±2dBm
LTE Band1	1920MHz-2170MHz	23±2dBm
LTE Band2	1850MHz-1990MHz	23±2dBm

<b>Bands</b>	<b>Frequency</b>	<b>Maximum power</b>
LTE Band3	1710MHz-1880MHz	23±2dBm
LTE Band5	824MHz-894MHz	23±2dBm
LTE Band7	2500MHz-2690MHz	23±2dBm
LTE Band8	880MHz-960MHz	23±2dBm
LTE Band20	791MHz-862MHz	23±2dBm
LTE Band28	703MHz-803MHz	23±2dBm
LTE Band38	2570MHz-2620MHz	22±2dBm
LTE Band41	2496MHz-2690MHz	23±2dBm
LTE Band42	3400MHz-3600MHz	23±2dBm
LTE Band43	3600MHz-3800MHz	23±2dBm
NR FDD Band n1	1920MHz-2170MHz	23±2dBm
NR FDD Band n3	1710MHz-1880MHz	23±2dBm
NR FDD Band n5	824MHz-894MHz	23±2dBm
NR FDD Band n7	2500MHz-2690MHz	23±2dBm
NR FDD Band n8	880MHz-960MHz	23±2dBm
NR FDD Band n20	791MHz-862MHz	23±2dBm
NR FDD Band n28	703MHz-803MHz	23±2dBm
NR TDD Band n38	2570MHz-2620MHz	23±2dBm
NR TDD Band n41	2496MHz-2690MHz	25±2dBm
NR TDD Band n77	3300MHz-4200MHz	23±2dBm
NR TDD Band n78	3300MHz-3800MHz	25±2dBm
Wi-Fi 2.4G	2412MHz-2472MHz	17±2dBm
Wi-Fi 5G	5150MHz-5725MHz	16±2dBm
Wi-Fi 5G	5725MHz-5850MHz	11±2dBm
BT	2402MHz-2480MHz	6±2dBm
NFC	13.56MHz	<42dBuA/m

## Information about accessories and software

We recommend that you use the following accessories:



Crosscall ref:  
1906200199327

X-BLOCKER

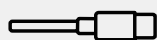

Crosscall ref:  
1909140199976

USB-C / USB-C  
1m

The product software version is N2102X.XXX (whereby X=0 to 9, A to Z, representing user experience updates, Google security patches, etc). Software updates are published by the manufacturer to correct bugs or improve features after the product's launch. All the

software versions published by the manufacturer have been verified and always comply with the applicable regulations.

All the radiofrequency settings (for example, the frequency band and output power) are not accessible by the user and cannot be modified by him/her. The latest information relating to accessories and software is available in the Declaration of Conformity, which can be viewed on the website

[https://www.crosscall.com/en\\_FR/userguides](https://www.crosscall.com/en_FR/userguides)

## Specific absorption rate (SAR)

This device adheres to the directives relating to exposure to radio frequencies, when it is used near the head or at a minimal distance of 5mm from the body. According to ICNIRP (International Commission on Non-Ionising Radiation Protection) guidelines, the SAR limit is 2W/kg on average for the head and body, and 4W/kg for the limbs for 10g of cell tissue absorbing the majority of frequencies.

### Maximum values for this model:

SAR head: 0.962 (W/kg) ==> authorised limit value: 2 (W/kg)

SAR body: 0.884 (W/kg) ==> authorised limit value: 2 (W/kg)

SAR limbs: 1.652 (W/kg) ==> authorised limit value: 4 (W/kg)

## Copyright

This equipment is reserved for private use. Copying CDs or downloading music, videos or photos for resale or for any other commercial purpose may constitute a violation of copyright law. Permission may be required to copy or save all or part of a document, book and/or presentation subject to copyright law. Please make sure you are familiar with all applicable laws regarding the saving and use of such content in your country and jurisdiction.

## APPENDIX

### Important information

To provide you with an optimal experience, the phone connects regularly to internet and messaging servers. This automatically and inevitably generates data exchanges that may be billed in addition to your existing subscription, or deducted from your prepaid plan.

In order to avoid any billing problems related to services that use the internet, we strongly advise you to opt for a suitable package that includes unlimited internet and messaging access. Also, please avoid changing the pre-configured default settings. If you wish, you can connect to a WiFi network to improve speed and efficiency. We particularly recommend using a WiFi network when streaming or downloading games, videos or movies.

### Deleting data (factory reset)

To reset to default settings, in your phone's menu, click on **Settings > System > Reset options > Delete all data (restore factory settings).**)

Before performing a reset, make sure you have backed up your important data stored on the device.



This action will erase all of the data from your phone's internal memory.

This menu also gives you the option of resetting just your preferences or the WiFi, mobile data and Bluetooth®



## Accessibility Features

Accessibility features on smartphones are designed to assist users with specific needs, such as visual, hearing, or motor impairments. These features make the device easier and more efficient to use.

You can configure your device to enhance its accessibility. Open *Settings*, then tap *Accessibility* and choose which features to enable.

### INSTALLED APPLICATIONS

#### 1. Sound Notifications

Be alerted when important sounds are detected in your home, such as a smoke alarm or a doorbell.

More information is available on the [Android support page](#).

#### 2. Live Transcribe

Live Transcribe displays spoken words as text on your screen to help you follow conversations more easily.

Once activated, you can start Live Transcribe using the floating Accessibility button via a shortcut or other customisable options such as:

- Quick settings
- Volume buttons
- Swiping up with two fingers on the screen

More information is available on the [Android support page](#).

#### 3. Voice Access

Allows you to control your device hands-free. Use voice commands to open apps, press buttons, scroll the screen, and enter text.

### SCREEN READER

#### 1. TalkBack

TalkBack is an accessibility feature that helps blind or visually impaired users interact with their device using spoken feedback and touch gestures.

More information is available on the [Android support page](#).

### DISPLAY

#### 1. Select to Speak

Lets you select items on the screen to be read aloud or described.

To use Select to Speak:

- Tap an item on the screen, such as text or an image.
- To hear multiple items, drag your finger across the screen.
- To hear a description of everything, tap Play.

More information is available on the [Android support page](#).

## 2. Display Size and Text

Allows you to adjust font size, screen display size, enable bold text, or modify contrast.

More information is available on the [Android support page](#).

## 3. COLOUR AND MOTION

### a. Colour Correction

Helps distinguish colours more accurately or remove colours to improve focus.

### b. Colour Inversion

Applies to the entire device, including multimedia content (e.g. black text on a white background becomes white text on a black background). This may affect the quality or readability of colours.

More information is available on the [Android support page](#).

### c. Dark Theme

Dark theme applies to the Android user interface and supported apps. It does not affect the colours of media content such as videos.

More information is available on the [Android support page](#).

### d. Remove Animations

Reduces screen motion to improve focus.

### e. Large Cursor

Increases the size of the cursor to make it more visible.

## 4. Extra Dim

For greater reading comfort, you can reduce screen brightness below your phone's minimum setting.

## 5. Magnification

Allows you to zoom in or enlarge elements displayed on the screen.

More information is available on the [Android support page](#).

## INTERACTION CONTROLS

### 1. Switch Access

Switch Access allows you to use one or more external switches instead of the touchscreen to interact with your device.

More information is available on the [Android support page](#).

### 2. Touch and Hold Delay

Allows you to set the delay for long presses, the display time for interactive messages, and auto-click.

### 3. SYSTEM CONTROLS

#### a. Navigation Mode

Allows you to enable gesture navigation or 3-button navigation.

More information is available on the [Android support page](#).

### CAPTIONS

#### 1. Live Captions

Automatically captions spoken content on your phone with a simple gesture. You can use it with media content such as videos, podcasts, phone or video calls, and voice messages.

More information is available on the [Android support page](#).

#### 2. Caption Preferences

Allows you to customise caption size and style for easier reading

### AUDIO

#### 1. Audio Description

Lets you hear a description of what's happening on screen for supported videos.

#### 2. Flash Notifications

Makes the screen or flash blink when receiving notifications or alarms.

IMPORTANT: If you are sensitive to light, use flash notifications with caution.

#### 3. Hearing Aids

Allows you to use hearing aids with your phone.

#### 4. Sound Settings

Allows you to enable mono audio and adjust left/right sound balance.

#### 5. Text-to-Speech Output

Converts typed text into spoken output. You can choose the language, speed, and pitch of the voice.

### EAL-TIME TEXT (depending on your carrier)

This feature enables real-time message exchange during a phone call. It helps people who are deaf or hard of hearing, have a speech impairment, or need a transcription in addition to voice.

Real-time text calls are saved as transcriptions.

More information is available on the [Android support page](#).

### Warranty conditions

Your phone, along with the accessories in the box, are guaranteed against any defect or malfunction that may arise due to their design or manufacture, or an equipment failure, under normal conditions of use, for the duration of the warranty period (available to read

with our after-sales T&Cs on [www.crosscall.com](http://www.crosscall.com) > Assistance > Warranty) valid from the date of purchase of the phone, as shown on your original invoice. The commercial warranty automatically terminates at the end of this period. The period of availability of spare parts required for the use of new products is ten (10) years from the end-of-sale date.

For more information on the warranty terms and conditions, go to [www.crosscall.com](http://www.crosscall.com) > Assistance > Guarantee.

Before contacting our After-Sales Service, we advise you to follow the following instructions:

- Fully charge the battery;
- Upgrade the software or restore factory settings to format the phone.

**CAUTION:** ALL the phone's user data (contacts, photos, messages, files and downloaded applications) will be permanently lost. You are strongly advised to perform a full backup of your phone data before formatting your phone.

In the event that your phone has a defect that prevents normal use, you will need to take your device to our After-Sales Service. Your phone will not be repaired or replaced if the trademarks or serial numbers (IMEI) have been removed or changed, or if your purchase receipt is missing or illegible.

If the lack of conformity or defect is confirmed, all or part of your phone will be replaced or repaired. This warranty covers the cost of parts as well as labour.

Before sending your phone to our After-Sales Service, we recommend:

- note down and keep your IMEI somewhere safe (\*);
- removing the SD card and the SIM card;
- saving all your personal data. Our repair centre might need to format your phone. (\*) Your IMEI code is the serial number used to identify your device and monitor after-sales service. There are several ways to find your IMEI code:
  - Type \*#06# on your mobile phone keyboard;
  - Check the packaging of your phone;
  - On the back of your phone and depending on the model, the IMEI may be given on a label or engraved on your phone's SIM tray.

Documents and information to enclose when sending your phone to our After-Sales Service:

- A copy of the invoice or receipt, showing the date of purchase, the type of product, and the name of the distributor;
- The IMEI number of the phone;
- A description of the fault with the phone.

We recommend reading the terms and conditions of service available on the Crosscall website at the following address: [www.crosscall.com](http://www.crosscall.com)

The CORE-M6, designed in France and assembled in China

Created and imported by:

CROSSCALL - 245 Rue Paul Langevin 13290 Aix-en-Provence - FRANCE.

# ÍNDICE

<b>VENTAJAS DEL CORE-M6</b>	<b>102</b>
Potente	
Conectado	
Ergonómico	
Duradero	
<b>PRESENTACIÓN GENERAL DEL TELÉFONO</b>	<b>104</b>
Presentación del dispositivo	
X-LINK™	
X-BLOCKER	
<b>PUESTA EN SERVICIO DEL CORE-M6</b>	<b>106</b>
Instalación de la tarjeta SIM	
Encender y apagar el teléfono	
Consejos y precauciones para cargar la batería e información sobre las especificaciones relativas a la capacidad de carga y a los dispositivos de carga compatibles	
<b>PANTALLA TÁCTIL, SISTEMA DE NAVEGACIÓN Y BOTONES DEL CORE-M6</b>	<b>109</b>
Uso de la pantalla táctil	
Sistema de navegación	
Botones del teléfono	
<b>USO DEL TELÉFONO</b>	<b>114</b>
Llamadas telefónicas	
Contactos	
Mensajes	
Cámara de fotos y lector de códigos QR	
Galería	
Transferencia de archivos: de teléfono a PC o de PC a teléfono	
Transferencia de archivos: de teléfono a teléfono	
Gestión de las tarjetas SIM y la función eSIM	
Datos móviles	
Navegador	
Correo electrónico	
Ahorro de batería	
Restablecer el teléfono	
Actualizaciones del sistema	
<b>PERSONALIZACIÓN DEL TELÉFONO</b>	<b>122</b>
Pantalla de inicio	
Atajos hacia las aplicaciones	
Sonido	
Notificaciones	
Fecha y hora	
Idiomas	

<b>CONSEJOS Y ATAJOS</b>	<b>124</b>
Usar el CORE-M6 bajo el agua	
Adapte el uso de su CORE-M6 a sus necesidades	
Funciones de la pantalla	
NFC	
Uso compartido de la batería	
Animación de carga	
Instalación del cordón de seguridad («leash»)	
Calculadora	
<b>APLICACIONES CROSSCALL</b>	<b>128</b>
X-SENSORS	
X-STORY	
X-CAMP	
<b>GUÍA DE RESOLUCIÓN DE PROBLEMAS</b>	<b>131</b>
<b>MEDIDAS DE SEGURIDAD</b>	<b>135</b>
Información general relativa a la seguridad	
Información relativa a la estanqueidad	
Dispositivos médicos	
Seguridad vial	
Alimentación y carga	
Protección auditiva	
Protección del medio ambiente	
Limpieza y mantenimiento	
Llamadas de emergencia	
Recomendaciones para disminuir la exposición del usuario a las radiaciones ...	
<b>INFORMACIÓN ADICIONAL</b>	<b>141</b>
Conformidad	
Bandas de frecuencia y potencia	
Información relativa a los accesorios y softwares	
Tasa de absorción específica (SAR)	
Propiedad intelectual	
<b>ANEXO</b>	<b>144</b>
Información importante	
Eliminación de datos (configuración de fábrica)	
Funciones de accesibilidad	
Condiciones de la garantía	

**Gracias por haber elegido CROSSCALL y haber comprado este teléfono.**

El manual de instrucciones le permitirá familiarizarse con su nuevo dispositivo.

## VENTAJAS DEL CORE-M6

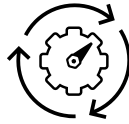

### Fluido e inteligente

Rápido, fluido y siempre actualizado, el CORE-M6 se adapta a sus necesidades profesionales sin ralentizarse. Ejecuta varias tareas simultáneamente, se mantiene conectado en movimiento y simplifica su día a día (5G, eSIM, NFC) con funciones inteligentes accesibles con una sola pulsación (integración de inteligencia artificial). Una herramienta fiable, hoy y durante muchos años.

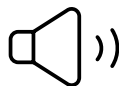

### Comunicarse en cualquier lugar

Incluso en los entornos más ruidosos, usted sigue siendo localizable y claramente entendido por sus interlocutores. El sonido permanece nítido (altavoz frontal: 2 W, 102,5 dB SPL), las conversaciones son eficaces y la ergonomía del CORE-M6 permite una respuesta inmediata, sea cual sea la situación.





## Resistente

Para quienes trabajan sobre el terreno, el CORE-M6 reduce el riesgo de rotura. Sigue funcionando después de caídas, golpes o exposición a cualquier tipo de líquido, incluso en entornos extremos (300 caídas sobre hormigón, 1.000 caídas en tambor de prueba). Menos interrupciones, menos equipos que sustituir: una herramienta fiable, lista para acompañarle dondequiera que vaya.



## Duradero

Diseñado para afrontar jornadas largas e imprevisibles, el CORE-M6 mantiene su autonomía incluso en condiciones extremas. Usted permanece operativo sin interrupciones ni la molestia de recargar (batería de 4.950 mAh). Una autonomía fiable, pensada para seguir el ritmo de su día (2 días y 5 horas de autonomía real).

\* Durante el periodo de garantía, CROSSCALL asume la sustitución de una batería defectuosa si se cumplen las 2 condiciones acumulativas siguientes: la capacidad de la batería es inferior o igual al 70 % y el número de ciclos de carga completa es inferior o igual a 850.

# PRESENTACIÓN GENERAL DEL TELÉFONO

## Presentación del dispositivo

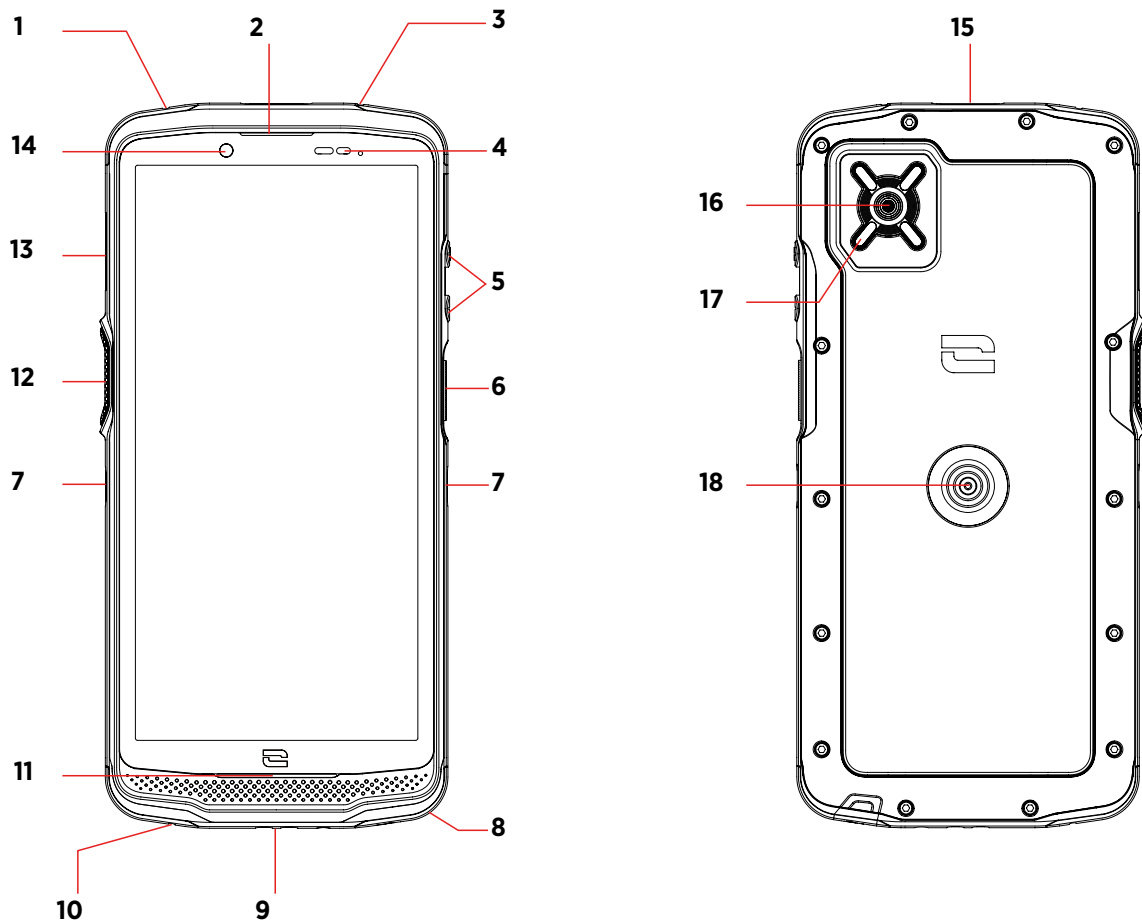

- |   |   |
|---|---|
| 1. Orificio de prueba de impermeabilidad (no introducir nada en él) | 10. Micrófono                                       |
| 2. Altavoz  | 11. Altavoz   |
| 3. Micrófono  | 12. Botón programable                               |
| 4. Sensor de brillo y proximidad                                    | 13. Bandeja para tarjeta SIM y microSD              |
| 5. Botones de volumen +/-   | 14. Cámara de 8 Mpx                                 |
| 6. Botón de encendido/apagado                                       | 15. Botón SOS                                       |
| 7. Muecas X-Blocker   | 16. Cámara de 48 Mpx                                |
| 8. Puerto USB-C (cerrar siempre bien la tapa de estanqueidad)       | 17. Flash / linterna                                |
| 9. Pasador para el cordón de seguridad                              | 18. X-LINK™* Montaje, Carga, Transferencia de datos |
|   | *Tecnología SPS Inc.                                |



**X-LINK™\***

EL SISTEMA INTELIGENTE DE CONEXIÓN MAGNÉTICA

Este conector magnético, que se sitúa en la parte trasera del móvil, permite fijarlo y conectarlo, en un solo paso, a los accesorios exclusivos X-LINK™\*.

Asimismo, el X-LINK™\* permite cargar el teléfono y/o transferir datos según los accesorios empleados.

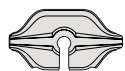

**X-BLOCKER**

SISTEMA DE SUJECIÓN MECÁNICO REFORZADO

En las situaciones que requieren una sujeción máxima, este accesorio exclusivo incluido con su móvil garantiza la fijación de su teléfono a los accesorios compatibles (fuerza de desprendimiento de 20 kg). Se fija fácilmente en las muescas laterales de su móvil. Su recubrimiento de silicona disminuye las vibraciones que provocan los golpes.

Antes de empezar cualquier actividad, compruebe que el X-BLOCKER está puesto correctamente en ambas ranuras del teléfono.

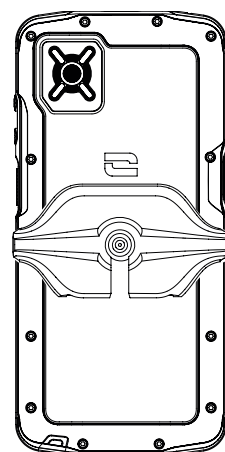
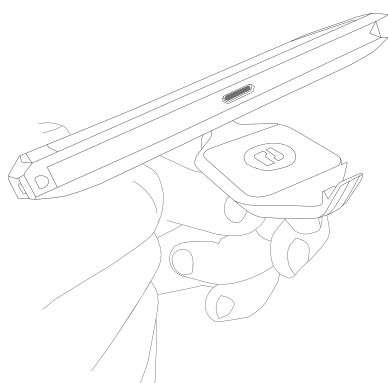
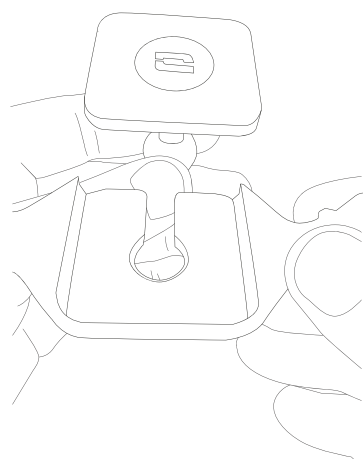

**Descubra la gama completa de accesorios compatibles con el X-LINK™\* y el X-BLOCKER en [www.crosscall.com](http://www.crosscall.com)**

# PUESTA EN SERVICIO DEL CORE-M6

## Instalación de la tarjeta SIM

1. Compruebe que su dispositivo esté apagado. Si no fuera el caso, apáguelo pulsando el botón de Encendido/Apagado.
2. Quite la bandeja de la tarjeta SIM con la herramienta específica incluida, que se encuentra en la solapa del manual, colocándola en el agujero destinado a esto.

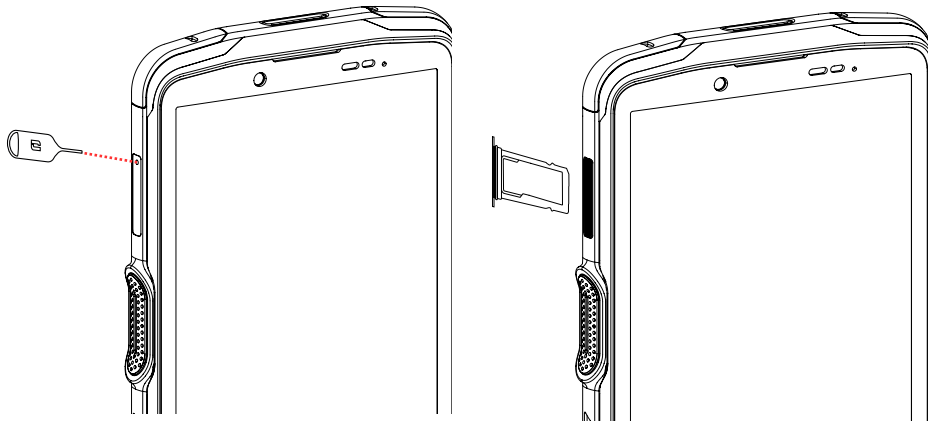

3. Retire completamente la bandeja.
4. En su smartphone, puede colocar dos tarjetas nano SIM.

Para garantizar una compatibilidad óptima con los servicios de los operadores, ponga la primera tarjeta SIM en el primer compartimento que se indica como «SIM 1».

**Advertencia:** Coloque la tarjeta SIM con el lado de metal hacia usted, situando la esquina «cortada» en la parte superior izquierda del compartimento.

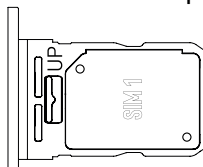

Si lo desea, coloque otra tarjeta SIM en el segundo compartimento que se encuentra en la parte trasera de la bandeja y que se indica como «SIM 2».

**Advertencia:** Coloque la tarjeta SIM con el lado de metal hacia usted, situando la esquina «cortada» en la parte superior izquierda del compartimento.

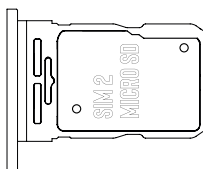

5. Vuelva a colocar la bandeja en el teléfono.
  - a. Compruebe que las tarjetas estén correctamente alineadas.
  - b. Compruebe que la bandeja esté correctamente alineada con la ranura del teléfono al introducirla.
  - c. Coloque la bandeja y empújela hacia adentro.

**Advertencia:** Para garantizar la estanqueidad del teléfono, asegúrese de que la bandeja esté completamente introducida y bien bloqueada.

## Encender y apagar el teléfono

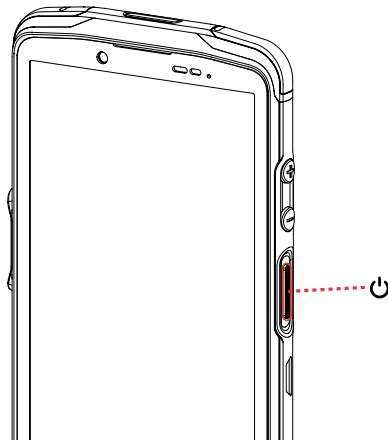

Pulse el botón de **Encendido/Apagado** de manera prolongada y espere unos segundos hasta que la pantalla se encienda.

Cuando encienda su móvil por primera vez o después de haber efectuado un restablecimiento de datos, siga las instrucciones que se visualizan en la pantalla para configurar su dispositivo.

Una vez que ha encendido el teléfono, también puede usar este botón para:

- Bloquear/Desbloquear su pantalla táctil con una pulsación corta
- Activar la inteligencia artificial integrada en su producto

Para apagar el teléfono, encenderlo o acceder a las llamadas de emergencia, de forma predeterminada, debe mantener pulsados al mismo tiempo los botones de Encendido/Apagado y Volumen +.

Si desea mantener pulsado solo el botón de Encendido/Apagado para apagar el teléfono, vaya a **Ajustes** > **Sistema** > **Gestos** > **Pulsación prolongada del botón de Encendido/Apagado**

## Consejos y precauciones para cargar la batería e información sobre las especificaciones relativas a la capacidad de carga y a los dispositivos de carga compatibles

1. Conecte el cable y el adaptador de corriente mediante el puerto USB-C. Luego, abra la tapa de estanqueidad de su teléfono y conecte el otro extremo del cable al puerto USB-C de su teléfono.
2. Enchufe el adaptador a una toma de corriente.
3. Una vez que la batería esté completamente cargada, desenchufe el teléfono del cargador. Primero, desconecte el cargador del dispositivo y, seguidamente, desenchúfelo de la toma de corriente.

Para evitar el desgaste prematuro de la batería del smartphone, se recomienda seguir las reglas de uso correctas de cada ciclo de carga. Para ello, es mejor cargar la batería

en cuanto alcance el 20 % y evitar cargarla más allá del 80 %, en lugar de realizar ciclos de carga completos (de 0 a 100 %).

Es posible detener automáticamente la carga en el 80 % mediante la opción «Carga limitada al 80 %» disponible en el menú «Ajustes > Batería > Optimización de la vida útil de la batería».



La potencia suministrada por el cargador debe ser de un mínimo de 5 Watts necesarios para el equipo radioeléctrico y un máximo de 10 W para alcanzar la velocidad de carga máxima.

**i** Nunca cargue el teléfono si usa al mismo tiempo la conexión magnética X-LINK™\* y la conexión USB, ya que puede reducir la vida útil de los accesorios del teléfono.

**i** La batería está integrada en el teléfono y no es extraíble. No saque la batería usted mismo.

- Use únicamente un cargador y un cable homologados y compatibles con el teléfono. El uso de cargadores o cables no autorizados puede provocar la explosión de la batería o dañar el móvil.
- Evite usar su móvil durante la carga. No cubra el móvil ni el adaptador de corriente.
- Una conexión incorrecta del cargador puede provocar graves daños en el teléfono. La garantía no cubre ningún daño provocado por un uso incorrecto.
- Desconecte el cargador de la toma de corriente de la pared cuando el teléfono no esté cargándose.
- Si carga una batería gastada, es posible que el teléfono no se encienda inmediatamente. Después de cierto tiempo de carga, el teléfono se encenderá de manera normal.
- Si la alimentación de corriente alterna (CA) es más baja, el tiempo de carga puede prolongarse.
- Si usa cargadores no convencionales, como un ordenador, el tiempo de carga puede prolongarse.
- El tiempo de carga puede variar según la temperatura ambiente y el nivel de carga restante de la batería.
- El teléfono puede cargarse con completa seguridad a una temperatura entre 0 °C y 40 °C. Cualquier carga efectuada a temperaturas inferiores a 0 °C o superiores a 40 °C puede afectar las prestaciones de la batería y reducir su vida útil. La batería se deteriorará en caso de cargarla de manera prolongada a temperaturas extremas.
- Durante la carga, el móvil y el cargador pueden calentarse. Este fenómeno es completamente normal y no reduce la vida útil ni las prestaciones del móvil. Si la batería se calienta más de lo normal, detenga la carga. Ponga el móvil en un lugar fresco y déjelo enfriarse. Si este se calienta, evite el contacto prolongado con su superficie.

**i** Las funciones del dispositivo varían según su ubicación, el idioma, el operador y el modelo. Este aparato es compatible con la función OTG. Use un cable OTG estándar.

## PANTALLA TÁCTIL, SISTEMA DE NAVEGACIÓN Y BOTONES DEL CORE-M6

Controle el funcionamiento de su teléfono y de sus aplicaciones con unos sencillos gestos.

### Uso de la pantalla táctil

#### Toque

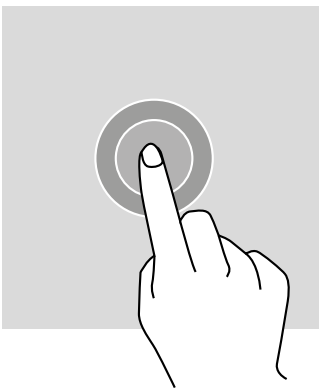

Para abrir una aplicación, seleccione un elemento del menú, pulse una tecla de la pantalla táctil o introduzca un carácter con el teclado en pantalla y toque el elemento con el dedo.

#### Pulsación prolongada

Ponga el dedo sobre un elemento o sobre la pantalla y manténgalo así durante 2 segundos para acceder a las opciones disponibles.

#### Deslizamiento

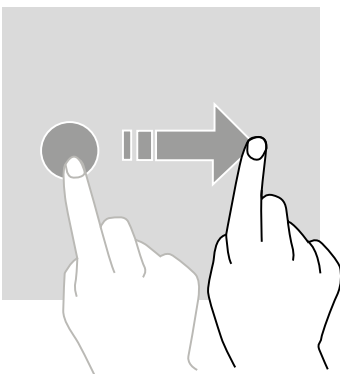

En la pantalla de inicio o la pantalla de aplicaciones, deslice el dedo hacia la izquierda o la derecha para visualizar otras páginas.

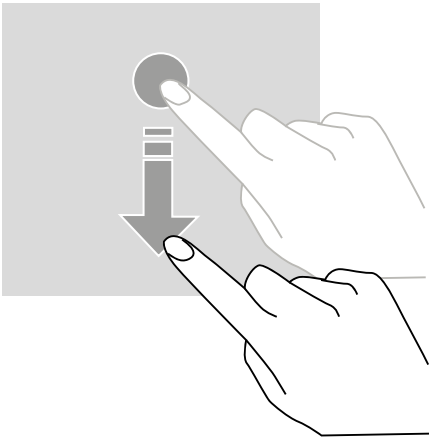

## Desplazamiento

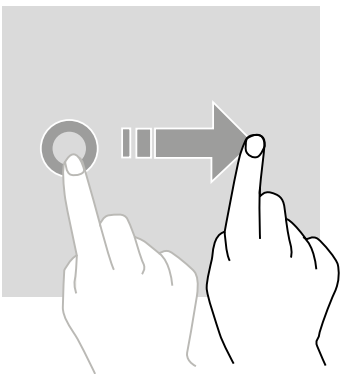

Para mover un elemento, coloque el dedo sobre él, manténgalo y deslícelo hacia el emplazamiento deseado.

Deslice hacia arriba o abajo para desplazarse en una página web o una lista de elementos.

## Acciones con dos dedos

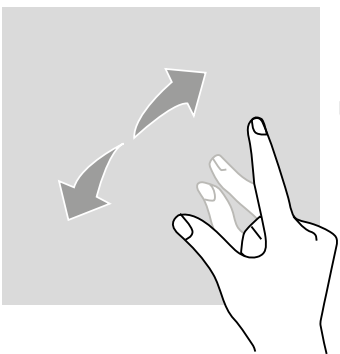

Empiece acercando dos dedos y, luego, alejándolos para ampliar una parte de una página web, un mapa o una imagen.

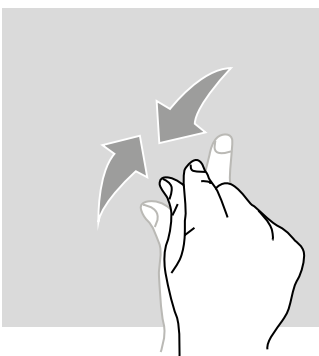



Acérquelos para alejar el zoom.

## Sistema de navegación

Su teléfono le ofrece dos sistemas de navegación:

- Navegación con tres botones
- Navegación por gestos

Se ha configurado la navegación con tres botones de forma predeterminada. Para configurar la navegación por gestos, vaya a:

Ajustes  > Sistema  > Gestos  > Sistema de navegación > Navegación por gestos

### Inicio/Asistente de voz

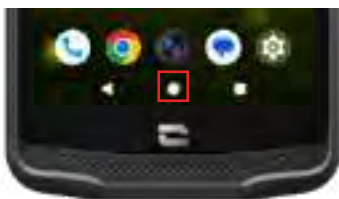

Desde cualquier página de su teléfono, pulse el círculo en el centro de su pantalla para volver a la pantalla de inicio.

Si realiza una pulsación larga en esta tecla, activará el asistente de voz de Google.

### Volver

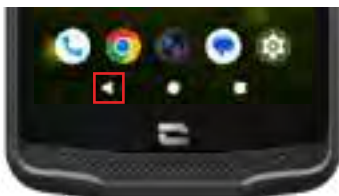

Desde cualquier página de su teléfono, pulse el triángulo en la parte inferior izquierda de la pantalla para volver a la página anterior.

### Aplicaciones abiertas



Desde cualquier página de su teléfono, pulse el cuadrado de la parte inferior derecha de la pantalla y acceda a la ubicación en la que se muestran todas las aplicaciones abiertas.

### Menú de aplicaciones del teléfono

Todas las aplicaciones instaladas en su teléfono están disponibles en el menú de su dispositivo. Para acceder a ellas desde su página de inicio:

1. Deslice el dedo de abajo arriba de la pantalla.
2. Deslice el dedo de abajo arriba de la pantalla para recorrer las aplicaciones disponibles y haga clic en la que desee acceder.
3. Deslice el dedo hacia abajo o pulse el botón de Inicio (círculo en la parte inferior central de la pantalla) para cerrar el menú del teléfono.

### Centro de notificaciones

Desde cualquier pantalla del teléfono, puede acceder a las notificaciones recibidas.

1. Para abrir la ventana de notificaciones, deslice el dedo en la pantalla de arriba abajo. Se muestra la lista de sus notificaciones.
2. Recorra esta lista para consultar todas sus notificaciones y haga clic en las notificaciones recibidas para consultar el detalle. Una vez leída, la notificación

desaparecerá de forma automática.

3. También puede eliminar las notificaciones sin consultarlas. Para hacer esto, deslice la notificación hacia la izquierda o la derecha. Para eliminar todas las notificaciones al mismo tiempo, haga clic en **Eliminar todo**.
4. Deslice el dedo sobre la pantalla de abajo arriba o pulse el botón de Inicio (círculo en la parte inferior central de la pantalla) para cerrar el centro de notificaciones.

## Ventana de configuración rápida

Desde cualquier pantalla del teléfono, puede acceder a la ventana de configuración rápida que le permite ver y modificar con facilidad los ajustes principales del teléfono.

1. Para abrir la ventana de configuración rápida, deslice el dedo sobre la pantalla de arriba abajo. De este modo, accederá a los primeros ajustes disponibles en la ventana de configuración rápida del teléfono.
2. Deslice de nuevo el dedo por la pantalla de arriba abajo para consultar todos los ajustes disponibles en esta ventana de configuración rápida.
3. Pulse un ajuste para activarlo o desactivarlo. Los ajustes sombreados están desactivados. Si desea hacer aparecer más opciones en relación con un ajuste, realice una pulsación larga en el mismo.
4. Deslice el dedo sobre la pantalla de abajo arriba o pulse el botón Inicio (círculo en la parte inferior central de la pantalla) para cerrar la ventana de configuración rápida. Tiene la posibilidad de añadir, eliminar o mover los ajustes que desee haciendo clic en el pequeño lápiz situado en la parte inferior derecha de la ventana de configuración rápida. 

- Para mover un ajuste, realice una pulsación larga en el mismo y deslícelo hasta el emplazamiento deseado.
- Para añadir un ajuste, arrástrelo hacia arriba desde la zona **Seleccione y arrastre los bloques para añadirlos**.
- Para eliminar un ajuste, arrástrelo hacia abajo hasta la zona **Arrastre los bloques hasta aquí para eliminarlos**.

## Botones del teléfono

### Botón de encendido/apagado y bloqueo/desbloqueo de la pantalla

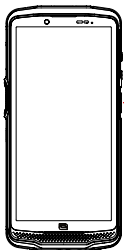

Este botón permite principalmente:



- activar el asistente de voz de Google
- bloquear/desbloquear el teléfono con una pulsación corta
- encender/apagar/reiniciar el teléfono si configura la activación de estas funciones con una pulsación larga

- Pulse el botón de **encendido/apagado** para bloquear manualmente la pantalla.
- Pulse el botón de **encendido/apagado** para volver a encender la pantalla y deslice el dedo hacia arriba de la pantalla para desbloquearla.

Para reducir el consumo de energía e impedir acciones accidentales, la pantalla se

bloquea automáticamente y pasa al modo de espera tras cierto tiempo sin actividad.

Para configurar el tiempo de espera automático, vaya a:

**Ajustes**  > **Pantalla**  > **Tiempo de puesta en espera de la pantalla** y seleccione la duración deseada.

## Botones programables

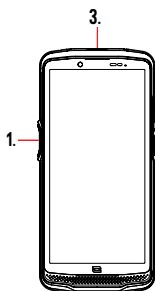



El CORE-M6 está equipado con dos botones programables (n.º1 y n.º2) que pueden utilizarse de dos formas distintas:

- con una pulsación LARGA
- o con 3 pulsaciones CORTAS repetidas.

Estos botones están configurados de forma predeterminada, pero puede modificarlos como desee.

Para hacer esto:

- Vaya al menú **Ajustes**  > **Botones**  y seleccione la acción del botón que desea configurar (pulsación triple o pulsación larga).
- Para cada acción, puede:
  - Llamar a un número de teléfono específico
  - Iniciar una aplicación de su teléfono (X-SAFE, Cámara, Linterna, etc.)
  - Activar/Desactivar un modo (modo guantes, modo «No molestar»)

## Botón volumen +/-

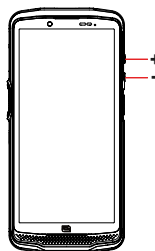

Este botón, que consta de una tecla «+» y una «-», le permitirá configurar el volumen de los dispositivos y las notificaciones cambiando fácilmente entre 3 modos:

- Modo sonido
- Modo vibración
- Modo silencio



También le permitirá ajustar fácilmente el volumen de:

- llamadas
- tonos de llamada/notificaciones
- contenido multimedia
- alarmas



# USO DEL TELÉFONO

## Llamadas telefónicas



### Marcar un número

1. Pulse  desde la pantalla de inicio o el menú del teléfono.
2. Pulse  para abrir el teclado e introducir un número de teléfono.
3. Pulse  para realizar una llamada.

### Desde el registro de llamadas o la lista de contactos



1. Pulse  desde la pantalla de inicio o el menú del teléfono.
2. Pulse  para acceder a su registro de llamadas y haga clic en el número al que desea llamar.
3. Pulse  para acceder a la lista de contactos y haga clic en el contacto al que desea llamar.

### Realizar una llamada internacional

1. Pulse  desde la pantalla de inicio o el menú del teléfono.
2. Pulse  para abrir el teclado.
3. Pulse 0 y mantenga el dedo así hasta visualizar el símbolo +.
4. Introduzca el prefijo del país, el prefijo de la zona y el número de teléfono.
5. Pulse  para llamar al número marcado.

### Llamadas 4G (VoLTE)/Llamadas WIFI (VoWIFI)

Para configurar sus llamadas en 4G y WIFI:

1. Vaya a: Ajustes  > Redes e Internet  > Perfiles SIM y eSIM 
2. Haga clic en la tarjeta SIM que desee configurar.
3. Puede activar o desactivar la función Llamada 4G y Llamadas wifi.

### Recibir llamadas



Cuando entre una llamada, deslice el dedo hacia arriba en la pantalla para contestar la llamada.

Cuando entre una llamada, deslice el dedo hacia abajo en la pantalla para rechazar la





llamada.

## Contactos





### Creación manual de un contacto

1. Pulse la aplicación Contactos  desde el menú del teléfono.
2. Pulse  para crear un nuevo contacto.
3. Introduzca los datos del contacto.
4. Haga clic en Guardar para guardar el nuevo contacto

### Creación/modificación de un contacto con el teclado



1. Pulse  para abrir el teclado del teléfono .
2. Introduzca el número y haga clic en:
  - a.  Crear un contacto para guardar este número como un nuevo contacto.
  - b.  Añadir a un contacto para añadir este número a un contacto existente.

### Creación/modificación de un contacto a partir de una llamada recibida

1. Pulse  para mostrar su registro de llamadas .
2. Haga clic en el número que desea registrar y haga clic en:
  - a.  Crear un contacto para guardar este número como un nuevo contacto.
  - b.  Añadir a un contacto para añadir este número a un contacto existente.

## Mensajes

### Enviar un mensaje

1. Pulse la aplicación Mensajes  desde la pantalla de inicio o el menú del teléfono.
2. Haga clic en  Démarrer une discussion
3. Seleccione el o los contactos a los que desea enviar el mensaje.
4. Escriba el mensaje con el teclado de la pantalla táctil.
5. Envíe el mensaje haciendo clic en .

### Visualizar los mensajes



1. Pulse la aplicación Mensajes  desde la pantalla de inicio o el menú del teléfono.
2. Seleccione un contacto de la lista de mensajes.

3. Visualice su conversación.

## Cámara de fotos y lector de códigos QR

### Hacer fotos o vídeos

Con la cámara de fotos del CORE-M6, puede hacer fotos o grabar vídeos. Para hacer esto:

1. Abra la aplicación X-CAM  desde la pantalla de inicio o el menú del teléfono.
2. Haga clic en la barra de la base de la aplicación para cambiar del modo cámara de fotos **PHOTO** al de vídeo **VIDÉO**.
3. Encadre el objeto en la pantalla y pulse el botón central para hacer la foto o iniciar el vídeo .
4. Su foto o vídeo se guardará automáticamente en la aplicación Fotos .

### Lector de códigos QR

Su cámara también actúa como un lector de códigos QR. Le permite reconocer y descifrar los principales tipos de código QR (página web, tarjeta de visita, punto de acceso WIFI, envío de mensajes de texto, llamadas).



1. Pulse la aplicación X-CAM  desde la pantalla de inicio o el menú del teléfono.
2. Encadre en el centro de su cámara el código QR que desea escanear.
3. Haga clic en la notificación que aparece en la parte inferior de la pantalla para realizar la acción relacionada con el código QR.

### Galería

Visualizar las imágenes y los vídeos

1. Pulse la aplicación Fotos  desde la pantalla de inicio o el menú del teléfono.
2. Seleccione una foto o un vídeo para verlo y acceder a otras opciones.

Eliminar fotos o vídeos

1. Desde la aplicación Fotos , pulse de forma prolongada la imagen o el vídeo que desea eliminar. Ahora, puede seleccionar con un solo clic otras fotos o vídeos que desee eliminar.
2. Cuando finalice la selección, haga clic en  y confirme la eliminación haciendo clic en **OK**.

Compartir fotos o vídeos

1. Desde la aplicación Fotos , pulse de forma prolongada la imagen o el vídeo que

desea compartir. Ahora, puede seleccionar con un solo clic las fotos o los vídeos que desee compartir.

2. Cuando la selección esté completa, haga clic en  y seleccione un método para compartir.

### Enviar archivos: De teléfono a PC o de PC a teléfono

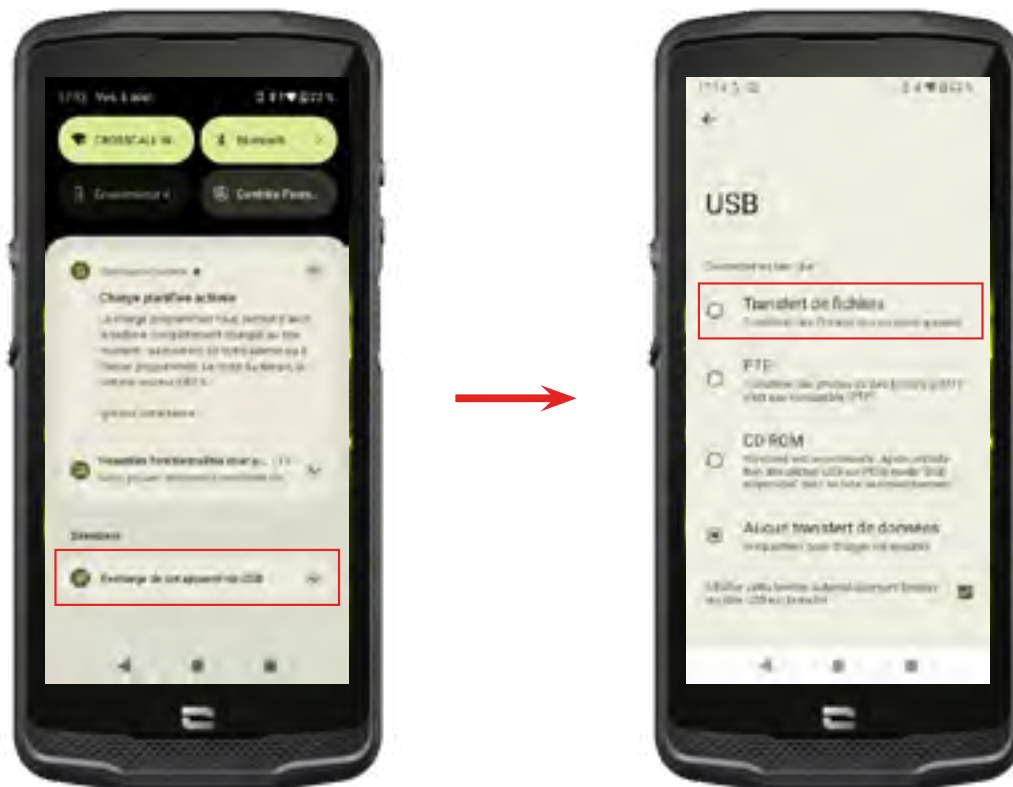

1. Cuando conecte su teléfono a su ordenador con el cable USB-C o el X-LINK™\*, se mostrará automáticamente una notificación en el centro de notificaciones.
2. Haga clic en esta notificación y seleccione **Transferencia de archivos** para, luego, poder acceder a los archivos en su teléfono desde su ordenador.

El dispositivo aparece en su ordenador. Para acceder a los archivos que contiene:



1. Abra el Explorador de archivos y haga clic en su teléfono CORE-M6.
2. Haga clic en **Espacio de almacenamiento interno compartido**.

3. Puede acceder a los archivos del teléfono. Puede copiar estos archivos en su ordenador o copiar archivos de su ordenador en el teléfono.

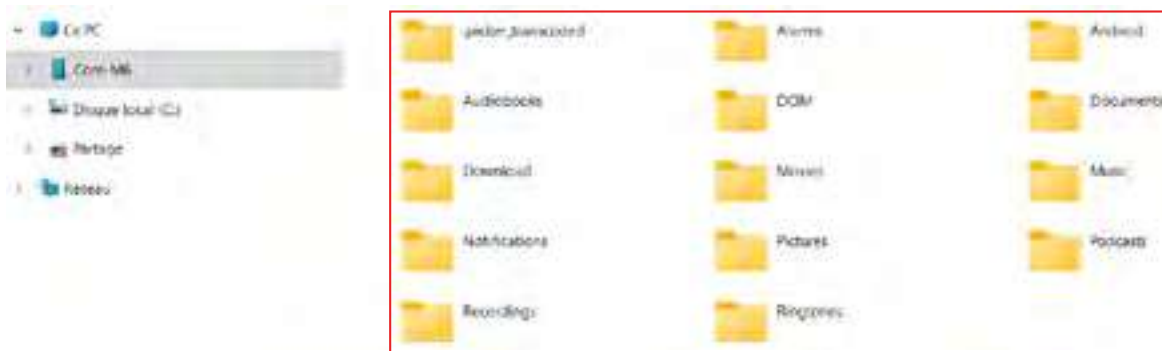

No desconecte el cable USB-C o X-LINK™\* del dispositivo cuando esté transfiriendo datos. Esto puede conllevar la pérdida de datos y/o dañar el dispositivo.

Caso específico para ordenadores Mac de la marca Apple

Debe estar instalada la aplicación «Android File Transfer» en su Mac para permitir que los teléfonos inteligentes Android transfieran archivos.

## Enviar archivos: de teléfono a teléfono

Al encender su nuevo móvil y en los primeros pasos de configuración, la opción de la transferencia de datos se pondrá de manera automática.

1. Encienda su móvil nuevo, seleccione el idioma deseado y haga clic en Empezar para iniciar los pasos de configuración de su nuevo teléfono.
2. Durante estos pasos, conecte su nuevo teléfono a una red móvil o WIFI. Es obligatorio que el móvil nuevo y el móvil antiguo estén conectados a Internet.
3. Cuando se visualiza la ventana «Copiar las aplicaciones y los datos», haga clic en Siguiente. Se visualiza la opción 1 de transferencia de los datos a través de un antiguo dispositivo y siga la etapas que aparecen en la «Opción 1: Use su antiguo dispositivo».

Si no tiene un cable o quiere transferir los datos a través de la aplicación Google, seleccione «¿No tiene cable?» y, luego, «Copiar sin cable». En ese momento, puede seguir las instrucciones que aparecen en la «Opción 2: Use la aplicación Google».

### Opción 1: Use su antiguo dispositivo

1. Encienda y mantenga desbloqueada la pantalla del antiguo dispositivo
2. Use un cable adaptado a su antiguo dispositivo, como uno de recarga
3. Con el cable, conecte el antiguo dispositivo al nuevo
4. Copie los datos en el nuevo dispositivo siguiendo las instrucciones de la pantalla del antiguo

### Opción 2: use la aplicación Google

1. Abra la aplicación Google en el antiguo dispositivo





2. Diga «OK Google, configurar mi dispositivo» o introduzca «Configurar mi dispositivo» en el campo de búsqueda
3. Siga las instrucciones y seleccione el nombre del nuevo dispositivo en el antiguo.
4. Valide las formas y los valores en el antiguo dispositivo
5. Copie los datos en el nuevo dispositivo siguiendo las instrucciones de la pantalla del antiguo

Para más información (transferencia a partir de una copia realizada en un iPhone), consulte la guía de usuario disponible en la página del producto [www.crosscall.com](http://www.crosscall.com) > CORE-M6

## Gestión de las tarjetas SIM y la función eSIM

Su teléfono ofrece la posibilidad de utilizar dos tarjetas SIM diferentes al mismo tiempo. Puede configurar cada una de estas tarjetas SIM.



1. Desde la pantalla de inicio o el menú del teléfono, haga clic en **Ajustes**  > **Redes e Internet**  > **Perfiles SIM y eSIM** 
2. Haga clic en la tarjeta SIM que desee configurar.
3. Al hacer clic en el lápiz  en la parte superior derecha de la pantalla, podrá:
  - Cambiar el nombre de la tarjeta
  - Definir la tarjeta que se utilizará para los datos móviles
  - Definir la tarjeta SIM con la que realizará las llamadas
  - Definir la tarjeta SIM con la que enviará los mensajes de texto

Asimismo, puede usar un perfil eSIM. Para hacer esto, abra la configuración del teléfono, seleccione «Red e internet» y, luego, «Perfiles SIM y eSIM ». Con las dos tarjetas nano SIM, dispone de una opción que permite añadir un perfil eSIM.

Escanee el código QR eSIM que le ha enviado su operador. Cada vez que desee instalar un nuevo perfil eSIM, repita la etapa de escaneo.

**Atención:** puede usar al mismo tiempo las tarjetas nano SIM 1 y nano SIM 2 o bien, la



tarjeta nano SIM 1 y el perfil eSIM. La tarjeta nano SIM 2 y el perfil eSIM no se pueden usar al mismo tiempo. Desde luego, se puede utilizar solo el compartimento SIM 1 o el SIM 2.

## Datos móviles

Desde la pantalla de inicio, abra el centro de notificaciones y accesos directos de parámetros deslizando el dedo hacia abajo desde la parte superior de la pantalla y haga clic en el icono Datos móviles  para activarlos o desactivarlos.

## Navegador

Conéctese a Internet para buscar información y añadir páginas web a favoritos para un acceso más rápido.

1. Pulse la aplicación **Google Chrome**  desde la pantalla de inicio o el menú del teléfono.
2. Introduzca la dirección en la barra de búsqueda y presione la tecla  en el teclado. De esta manera, podrá acceder a las páginas web. También puede gestionar los favoritos, pasar de una ventana a otra y realizar otras funciones.

## Correo electrónico

Configurar su cuenta de correo electrónico

Cuando abra la función de mensajería por primera vez, deberá configurar una cuenta de correo electrónico.

1. Pulse la aplicación **Gmail**  desde el menú del teléfono.
2. Haga clic en **+ Añadir una dirección de correo electrónico** y seleccione su proveedor de correo electrónico.
3. Siga las instrucciones de la pantalla para realizar la configuración.

## Ahorro de batería

El CORE-M6 dispone de un modo de ahorro de batería. Al activar este modo, su teléfono:

- Cambia a tema oscuro
- Desactiva o restringe las actividades en segundo plano, algunos efectos visuales y otras funciones como «Ok Google».

Existen dos formas de activar el modo Ahorro de batería.



### OPCIÓN 1:

1. Abra el centro de notificaciones del teléfono deslizando el dedo de arriba abajo de la pantalla.
2. En la barra de la parte superior de la pantalla, haga clic en el icono .

3. Haga clic en este mismo icono para desactivar este modo.

 Al mantener este icono pulsado durante unos segundos, accederá directamente al menú de la batería de su teléfono.



### OPCIÓN 2:

1. Desde la pantalla de inicio, haga clic en la aplicación **Ajustes**  > **Batería**  > **Ahorro de batería**.
2. Para activar este modo, haga clic en **Utilizar el ahorro de batería**.
3. Para desactivar este modo, vuelva a hacer clic en esta opción.



Desde el menú de ahorro de batería, puede personalizar este modo. De esta forma, puede:

- Desactivar las notificaciones led
- Desactivar el NFC («Near Field Communication»: modo sin contacto)
- Desactivar la Activación de la pantalla al levantar el dispositivo
- Reducir la luminosidad al 25 %.
- Desactivar el modo cuando la batería esté cargada (más del 90 % de carga)

Para hacer esto:



1. Desde la pantalla de inicio, haga clic en la aplicación **Ajustes**  > **Batería**  > **Ahorro de batería**.
2. Elija las opciones que desee.

Desde el menú de ahorro de batería, puede configurar este modo para que se active automáticamente cuando el teléfono alcance un determinado umbral de batería que puede determinar. Para hacer esto:

1. A partir de la pantalla de inicio, haga clic en la aplicación **Ajustes**  > **Batería**  > **Ahorro de batería** > **Establecer un programa** y marque **Según un porcentaje**.
2. Elija el nivel de batería deseado.

## Restablecer el teléfono

 Antes de restablecer el dispositivo, asegúrese de haber hecho una copia de seguridad de todos los datos importantes que contiene. El dispositivo se reiniciará automáticamente.

Para restablecer su dispositivo a la configuración de fábrica, vaya a **Ajustes**  > **Sistema**  > **Opciones de restablecimiento**  y haga clic en **Eliminar todos los datos (restablecer a la configuración de fábrica)**.

**Advertencia:** este procedimiento eliminará todos los datos de la memoria interna del teléfono.

En este menú, también puede restablecer solo sus preferencias o el wifi, los datos móviles y el Bluetooth®.

## Actualizaciones del sistema

Las actualizaciones son cambios realizados en la versión de software inicialmente instalada en el teléfono, para corregir posibles errores o para aportar mejoras o nuevas funciones.

# PERSONALIZACIÓN DEL TELÉFONO

## Pantalla de inicio

La pantalla de inicio es el punto de partida para acceder a todas las funciones del móvil. Se visualizan los widgets, los atajos de las aplicaciones y mucho más.



La pantalla de inicio puede visualizarse de manera diferente según la región o el operador.

## Fondo de pantalla

1. Mantenga pulsada un área vacía de la pantalla de inicio para acceder al editor de la pantalla de inicio.
2. Seleccione **Fondos de pantalla y estilo**.
3. Puede elegir su fondo de pantalla entre una selección de imágenes CROSSCALL o de sus fotos.

## Widgets

Los widgets son aplicaciones independientes que inician funciones de aplicaciones específicas para facilitar el acceso y proporcionar información en la pantalla de inicio.

Para acceder a los widgets que ofrece su teléfono:

1. Mantenga pulsada un área vacía de la pantalla de inicio para acceder al editor de la pantalla de inicio.
2. Seleccione **Widgets**.
3. Mantenga pulsado el widget que desea añadir a su pantalla de inicio y organícelo en su pantalla de inicio creando una nueva página si es necesario. A continuación, suelte el dedo para validar su posición en la pantalla.
4. Desde la pantalla de inicio, mantenga pulsado el widget que desea mover o eliminar. Arrástrelo hasta la zona **Eliminar**, en la parte superior de la pantalla, para eliminarlo de la pantalla de inicio.



## Atajos hacia las aplicaciones

Puede personalizar qué accesos directos de aplicaciones desea mostrar en su pantalla de inicio.

1. Acceda a todas las aplicaciones instaladas en su teléfono, que están disponibles en el menú de su dispositivo. Para acceder a él, desde la pantalla de inicio, deslice el dedo de abajo arriba de la pantalla.
2. Pulse de manera prolongada la aplicación para la que desea añadir un atajo y, manteniéndola pulsada, desplácela ligeramente para que aparezca la pantalla de inicio.
3. Ponga la aplicación donde desee en la pantalla de inicio y suelte el dedo para confirmar la posición.

Para eliminar o desplazar una aplicación en su pantalla de inicio, pulse de manera prolongada el atajo de la aplicación que quiere desplazar o eliminar y, luego, deslícela hacia **X Eliminar** en la parte superior de la pantalla.

## Sonido

En **Ajustes**  > **Sonido y vibración**  , puede:

- Ajustar los diferentes volúmenes de sonido de su dispositivo para multimedia, llamadas, tonos de llamada, notificaciones y alarmas.
- Elegir el timbre de llamada del teléfono para cada tarjeta SIM, el sonido de las notificaciones y el de la alarma.
- Gestionar la vibración, el sonido del teclado y el de las teclas, etc.

Recuerde que algunos de estos ajustes se pueden realizar desde los botones de volumen +/- del teléfono. Por lo tanto, puede gestionar simple y fácilmente el volumen de los timbres y las alertas y pasar del modo de timbre al de vibración o silencio (o viceversa).

## Notificaciones

En **Ajustes**  > **Notificaciones**  , puede:

- Elegir los ajustes de visualización de las notificaciones.
- Activar/desactivar las notificaciones de las diversas aplicaciones instaladas en el móvil.

## Fecha y hora





En **Ajustes**  > **Sistema**  > **Fecha y Hora**  , puede:

- Activar o desactivar la sincronización automática del teléfono que le indica la hora y la fecha automáticamente según la zona horaria de su red.
- Ajustar la hora y la fecha de forma manual si se ha desactivado la sincronización automática

- Activar y desactivar el uso de la zona horaria de su red o elegir manualmente la zona horaria que desee.
- Seleccionar el formato de la hora (24 o 12 horas)

## Idiomas

Para chatear y enviar mensajes en más de un idioma, puede configurar varios idiomas para que su teclado se adapte y corrija el idioma que se usa actualmente.

En **Ajustes**  > **Sistema**  > **Idiomas e introducción de datos**  > **Idiomas**  > **+Añadir un idioma**, puede seleccionar el o los idiomas que desee añadir a su teléfono. Cuando escriba un mensaje, solo tiene que presionar la barra espaciadora y seleccionar el idioma que desee.

## CONSEJOS Y ATAJS

### Usar el CORE-M6 bajo la lluvia o el agua

#### **Función Bloqueo de pantalla táctil: para un uso bajo la lluvia o el agua**

Para evitar que su pantalla reaccione debido a las gotas de lluvia, puede activar la función de bloqueo de la pantalla táctil que fija esta última en el menú o la aplicación que se está utilizando. Desde cualquier pantalla del teléfono, vaya a la ventana de configuración rápida desplazándose de arriba abajo en la pantalla. Vuelva a desplazarse en la pantalla de arriba abajo para consultar todos los ajustes disponibles y, luego, desplácese dos veces de la derecha a la izquierda. Luego, active el bloqueo de la pantalla táctil.

Para desactivar este modo, pulse dos veces consecutivas el botón de encendido del teléfono.

#### **Función Touch-lock: para hacer fotos o vídeos bajo el agua**



Para hacer fotos o vídeos bajo el agua, debe activar la función «Touch-lock» que bloquea la pantalla táctil. Para hacer esto, en el modo de foto o vídeo, haga clic en el icono de gota de agua que se encuentra en la parte superior derecha de la pantalla. A continuación, puede pulsar un botón de ajuste del volumen o uno de los dos botones programables para tomar fotos o iniciar/detener un vídeo.

Para desactivar esta función, solo tiene que hacer clic tres veces seguidas en el botón de encendido del teléfono.

#### **Después de sumergirlo en el agua**

Después de sumergirlo en agua de mar o clorada, aclare su teléfono con agua dulce. Seque minuciosamente las tapas y los conectores. Es posible que el agua obstruya las ranuras del altavoz y el micrófono. Antes de realizar una llamada, espere unos minutos a recobrar un funcionamiento óptimo.

Asimismo, puede utilizar la función «Limpieza del altavoz». Esta permite expulsar el

agua que se encuentra en los altavoces del teléfono mediante la producción de un sonido (no mantener el teléfono cerca de los oídos tras activar esta función).

Para activarla, vaya a la ventana de configuración rápida deslizando el dedo de arriba abajo en la pantalla. Vuelva a deslizar el dedo de arriba abajo en la pantalla para visualizar todos los ajustes disponibles. Luego, active la función.

## Adapte el uso de su CORE-M6 a sus necesidades



### Modo Afterwork

Cuando ha terminado su jornada de trabajo, puede desactivar en un solo paso todas las notificaciones de las aplicaciones profesionales. Gracias al modo «Afterwork», personalice la configuración de este como desee: elija las tarjetas SIM y las aplicaciones que desea desactivar, las que mantiene activas, para qué contacto y qué franja horaria, etc.

Para activarla, vaya a la ventana de configuración rápida deslizando el dedo de arriba abajo en la pantalla. Vuelva a deslizar el dedo de arriba abajo en la pantalla para visualizar todos los ajustes disponibles. Luego, active la función.



### Modo upHear

Para garantizar una comunicación nítida en cualquier lugar, puede activar el modo upHear de Fraunhofer. Esta tecnología de cancelación del ruido, que hasta ahora estaba reservada a los sistemas de audioconferencia, capta y analiza las ondas sonoras ambientales en directo y filtra de manera inteligente el ruido de interferencia.

Como para utilizar el CORE-M6 como teléfono personal o profesional, tanto si hace una llamada tras otra en una oficina, como si necesita llamar en una obra o en plena calle.

Para activar este modo, vaya a la ventana de configuración rápida deslizando el dedo de arriba abajo en la pantalla. Vuelva a deslizar el dedo de arriba abajo en la pantalla para visualizar todos los ajustes disponibles. Luego, active la función.



### Modo linterna

Para iluminar un área oscura, tiene un modo linterna a su disposición. Este permite ajustar la luz entre 5 niveles, para regular la luminosidad según necesite y limitar el impacto del consumo de la carga de la batería. Si necesita mucha luz, puede activar el sistema de mayor intensidad luminosa durante 30 segundos. Tras este tiempo, el modo no estará disponible durante 30 segundos. Con esto se evita cualquier sobrecalentamiento del led.

Para activar este modo, vaya a la ventana de configuración rápida deslizando el dedo de arriba abajo en la pantalla. Vuelva a deslizar el dedo en la pantalla de arriba abajo para visualizar todos los ajustes disponibles. Luego, active la función.

## Funciones de la pantalla



### Conexión a una pantalla (solución móvil de sustitución de ordenador)

La potencia del CORE-M6 también está al servicio de una de las últimas grandes innovaciones de Crosscall: la función de sustitución de ordenador a través de la solución X-SPACE.

Ya sea en la oficina, en casa, en transporte público o sobre el terreno, conecte el CORE-M6 a cualquier pantalla y trabaje en X-SPACE con la misma ergonomía que en un ordenador.

Para usar esta solución, conecte su smartphone a su pantalla y a periféricos de control (teclado y ratón). Una vez conectada la pantalla, la interfaz X-SPACE se inicia automáticamente. Cualquier dispositivo periférico que se conecte después se detectará inmediatamente. Dependiendo del equipo del que disponga, tiene diferentes opciones para

instalar su entorno de trabajo: encuentre el manual completo en:

[https://docs.crosscall.com/public/USERGUIDE/X-SPACE\\_USER\\_MANUAL\\_INTERNATIONAL.pdf](https://docs.crosscall.com/public/USERGUIDE/X-SPACE_USER_MANUAL_INTERNATIONAL.pdf)

## Modo de pantalla dividida

Le permite dividir su pantalla en dos para que pueda ver dos ventanas de aplicaciones diferentes al mismo tiempo.

1. Cuando la aplicación esté abierta, haga clic en el cuadrado de la parte inferior derecha de la pantalla para abrir las aplicaciones abiertas recientemente.
2. Haga clic en el icono de la aplicación que se encuentra en la parte superior de la página de cada aplicación abierta.
3. Pulse «Visualizar arriba» y, luego, seleccione la segunda aplicación, que se situará automáticamente bajo la 1a.

 No todas las aplicaciones son compatibles con el modo de Pantalla dividida.

4. Para volver a una sola pantalla, dependiendo de la pantalla que desee mantener activa, arrastre hacia arriba o hacia abajo la barra negra que separa ambas pantallas.

## Captura de pantalla

Para hacer una captura de pantalla, pulse simultáneamente los botones de Encendido/ Apagado y Volumen - del teléfono.

Otra solución es pulsar el cuadrado de la parte inferior derecha de la pantalla, para visualizar todas las aplicaciones abiertas y pulsar el botón «Captura de pantalla» de la aplicación.

## Rotación automática de pantalla



1. Abra el centro de notificaciones del teléfono deslizando el dedo de arriba abajo de la pantalla.
2. En la ventana de configuración rápida (deslice el dedo de arriba abajo en la pantalla), haga clic en el icono  para activar o desactivar la rotación automática de la pantalla que permite orientar la pantalla (vertical/horizontal) según el sentido en el que sostenga el teléfono.

## Encender la pantalla

Ya no necesitará pulsar el botón de encendido de su smartphone para activar la pantalla, puede hacerlo con una pulsación doble de la pantalla apagada o poniendo recto el teléfono frente a usted.

Esta función resulta especialmente práctica cuando es difícil acceder al botón de

encendido: en un X-BIKE, un X-CAR PRO, etc.

Para activar o desactivar esta función, vaya a **Ajustes**  > **Pantalla**  > **Encendido de la pantalla**.

### Modo guantes

La activación de este modo aumentará la sensibilidad de la pantalla para que pueda usar su teléfono cuando use guantes.

1. Abra el centro de notificaciones del teléfono deslizando el dedo de arriba abajo de la pantalla.
2. En la ventana de configuración rápida (deslice el dedo en la pantalla de arriba a abajo), haga clic en el icono  para activar/desactivar el modo guantes, que permite utilizar el smartphone y conservar la función táctil de la pantalla incluso con guantes.

### NFC



La antena NFC del CORE-M6 se encuentra en la parte superior derecha de la parte trasera del teléfono.

Por ello, procure poner bien esta parte del teléfono en los lectores sin contacto (terminales de pago, terminales de transporte, lector de control de acceso, etc.) para un funcionamiento óptimo.

### Uso compartido de la batería

El CORE-M6 le brinda la posibilidad de recargar otro teléfono o un accesorio utilizando la energía de su batería.

Esta función se activa automáticamente conectando otro dispositivo o accesorio mediante un cable USB-C.

El icono **Uso compartido de la batería**  del centro de notificaciones permite:

- tener la confirmación de que la carga está en curso
- invertir el sentido de carga si fuera necesario (en caso de 2 teléfonos)

### Animación de carga

Cuando el teléfono se esté cargando, puede visualizar el nombre del teléfono y su nivel de batería gracias al sensor de proximidad que detecta el paso de su mano.

Esta función tiene sentido, especialmente, en caso de una empresa que tiene una flota de teléfonos y que utiliza la POWER STATION para recargar los teléfonos de su flota: con un simple gesto, podrá encontrar fácilmente su teléfono.

Para activar esta función, vaya a **Ajustes**  > **Pantalla**  > **Activar/desactivar Información al cargar**.

## Instalación del cordón de seguridad\*

\* Cordón de seguridad no incluido

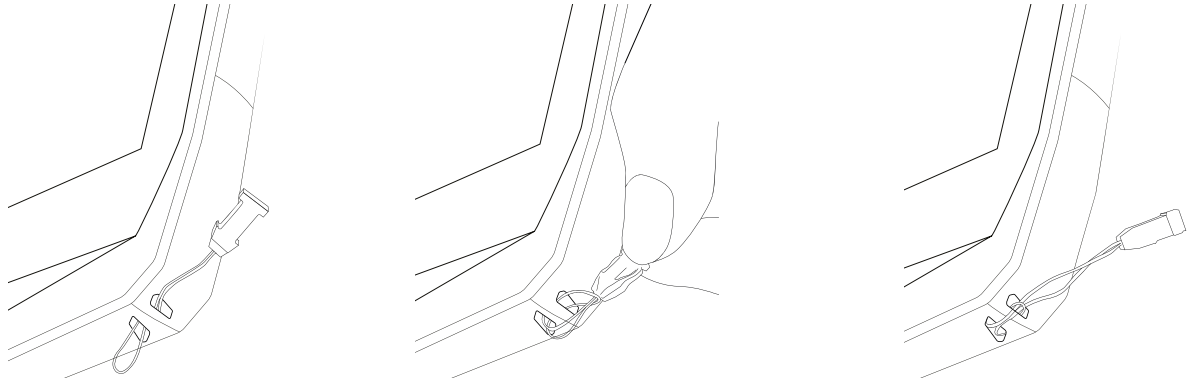

## Calculadora

La aplicación Calculadora le permite realizar cálculos simples o complejos.

1. Pulse  en el menú del teléfono.
2. Cambie la orientación de la pantalla para pasar de la calculadora estándar a la científica.

## APLICACIONES CROSSCALL



### X-SENSORS

X-SENSORS es una aplicación que le proporciona información sobre los sensores integrados en su teléfono móvil CROSSCALL.

Cuando abra la aplicación por primera vez y antes de usarla, lea y acepte los términos y condiciones de uso haciendo clic en «Aceptar».

### Magnetómetro

Actúa como una brújula y mide la orientación del teléfono en relación con el norte magnético. Calibre la brújula siguiendo las instrucciones en pantalla.

### Acelerómetro

Le permite medir y observar la aceleración del teléfono en el espacio a lo largo de 3 ejes. Utiliza la integración matemática para medir la velocidad de movimiento del dispositivo mientras rastrea su posición.

### GPS

Indica la posición exacta del dispositivo y la precisión de la señal GPS. Puede conocer el número de satélites en el rango y su altitud.

### Sensor de proximidad

Esta función permite que la pantalla se apague durante las llamadas telefónicas cuando el teléfono se coloca cerca de la oreja.

### Sensor de luminosidad

Mide la intensidad de la luz proyectada en la pantalla del teléfono. Esto le ayudará a optimizar la luminosidad de la pantalla según la luz ambiente para ahorrar batería o mejorar su legibilidad.

### Bluetooth® (5.2), Wifi (6/6E) y redes de telefonía móvil (2G, 3G, 4G y 5G)

Indican la presencia y cobertura de las redes de comunicación.

### Estado de la batería

Esta función proporciona una indicación visual e instantánea del índice de carga/descarga de la batería.



La aplicación X-STORY es la aplicación de edición desarrollada por CROSSCALL para sus fotos y vídeos. Le permite:

- Cortar
  - Ensamblar/Reorganizar
  - Añadir música
  - Ralentizar/acelerar
- Para encontrar toda la información necesaria sobre esta aplicación, visite: [https://www.crosscall.com/fr\\_FR/x-story.html](https://www.crosscall.com/fr_FR/x-story.html)
  - También está disponible el tutorial de la aplicación en nuestro canal de YouTube a través del siguiente enlace: <https://www.youtube.com/watch?v=2IVsk7BHN7I>



## X-CAMP



La aplicación X-CAMP ha sido desarrollada por CROSSCALL para responder a todas sus preguntas. Le permite:

- Hacer todas las preguntas a la comunidad y a los expertos de CROSSCALL
  - Obtener una respuesta fiable y rápida
  - Acceder a toda la información y los servicios CROSSCALL gracias al menú de orientación.
  - Comprar o revender productos CROSSCALL de segunda mano
- Para encontrar toda la información necesaria sobre esta aplicación, visite: [https://www.crosscall.com/fr\\_FR/x-camp.html](https://www.crosscall.com/fr_FR/x-camp.html)
  - También está disponible el tutorial de la aplicación en nuestro canal de YouTube a través del siguiente enlace: <https://www.youtube.com/watch?v=2IVsk7BHN7I>

# GUÍA DE RESOLUCIÓN DE PROBLEMAS

Si tienes problemas con tu smartphone, a continuación, te ofrecemos algunas soluciones sencillas que puedes aplicar para resolver cualquier problema que puedas encontrar.

Antes de contactar con el servicio postventa de Crosscall, también puedes conectarte a la aplicación Crosscall X-CAMP para chatear con todos los usuarios y expertos de Crosscall que pueden ayudarte.

## Visualización

Ejemplo: La pantalla ya no se enciende y/o ya no muestra ninguna información.

Soluciones propuestas:

- Prueba de rutina: pulsar el botón de bloqueo (encendido/apagado) para asegurarse de que el dispositivo no está en modo de espera o apagado.
- Recarga tu smartphone: bastan unos quince minutos para volver a reiniciarlo.
- Reinicio forzado: si la pantalla permanece apagada, realiza un reinicio forzado pulsando simultáneamente los botones de encendido y de reducción de volumen durante 10 segundos.
- Detección de pantalla defectuosa: si el problema persiste, prueba la pantalla llamando al smartphone para verificar si emite un sonido sin mostrar una imagen.

## Capacidad de reacción la pantalla

Ejemplo: respuesta errática de la pantalla táctil.

Soluciones propuestas:

- Limpieza de la pantalla: limpia la pantalla con un paño suave y seco y asegúrate de que la pantalla esté limpia y seca.
- Reinicio: reinicia el dispositivo para determinar si el problema persiste.
- Activar el «Modo guantes»: al usar guantes, para un uso óptimo de la función táctil de la pantalla, puedes activar el «Modo guantes», lo que aumentará la sensibilidad de la pantalla.
- Protección de la pantalla: algunos protectores de pantalla pueden interferir con la sensibilidad de la pantalla táctil. Si necesitas añadir protección a la pantalla, te recomendamos los protectores X-GLASS que comercializa Crosscall.
- Actualización del software: comprobar si hay actualizaciones para el dispositivo en Ajustes > Sistema > Actualización del sistema.

## Conexión a la red wifi

Ejemplo: el smartphone no se conecta a la red wifi o pierde la conexión con frecuencia.

Soluciones propuestas:

- Prueba de rutina: activar y, luego, desactivar el modo Avión para restablecer las conexiones.
- Ajustes de red: ir a Ajustes > Red e Internet > Internet > Wi-Fi, seleccionar la red Wi-Fi, eliminarla, volver a buscarla y seleccionarla nuevamente. Vuelve a conectar tu smartphone al router introduciendo de nuevo la contraseña.
- Actualización del software: comprobar si hay actualizaciones para el dispositivo en Ajustes > Sistema > Actualización del sistema.

## Batería y autonomía

Ejemplo: el smartphone se descarga rápidamente sin motivo aparente.

Soluciones propuestas:

- Prueba de rutina: encontrar las aplicaciones que requieren mucha energía a través de Ajustes > Batería > Uso de la batería. Cierra las aplicaciones que ya no necesites.
- Ajustes de ahorro de energía: activar el modo de ahorro de energía en Ajustes > Batería > Ahorro de batería.
- Configuración de las notificaciones: desactivar las notificaciones innecesarias que pueden requerir demasiada batería. (Ajustes > Notificaciones).
- Actualización del software: comprobar si hay actualizaciones para el dispositivo en Ajustes > Sistema > Actualización del sistema.

## Batería y carga

Ejemplo: el smartphone ya no se carga.

Soluciones propuestas:

- Revisión del cable y del adaptador: usar otro cable y otro cargador compatible con el smartphone para averiguar si hay algún problema con el equipo de carga. Cerciórate de que el cargador esté correctamente conectado o que el smartphone esté colocado correctamente en el accesorio X-LINK™ que permite la carga del dispositivo (X-CABLE, X-DOCK, etc.).
- Reiniciar el dispositivo: a veces, simplemente reiniciando el dispositivo se puede solucionar el problema de carga.
- Actualización del software: comprobar si hay actualizaciones para el dispositivo en Ajustes > Sistema > Actualización del sistema.

## Encendido

Ejemplo: el smartphone no se enciende.

Soluciones propuestas:

- Cargar el smartphone: cargar el teléfono durante al menos 15 minutos y, luego, intentar encenderlo pulsando el botón de encendido/apagado durante unos segundos.
- Reinicio forzado: mantener pulsados los botones de encendido y de reducción del volumen de 10 a 20 segundos.
- Revisión del cargador y del cable: usar otro cable o cargador compatible con el smartphone para saber si se trata de un problema de carga.
- Actualización del software: comprobar si hay actualizaciones para el dispositivo en Ajustes > Sistema > Actualización del sistema.

## Prestaciones

Ejemplo: el smartphone va lento o presenta ralentizaciones.

Soluciones propuestas:

- Prueba de rutina: Reiniciar el dispositivo para eliminar las memorias caché temporales.
- Gestor de almacenamiento: ir a Ajustes > Almacenamiento. Activar el gestor de espacio de almacenamiento.
- Actualización del software: comprobar si hay actualizaciones para el dispositivo en Ajustes > Sistema > Actualización del sistema.

Ejemplo: el smartphone se bloquea (se congela).

Soluciones propuestas:

- Cierra las aplicaciones: Si el dispositivo se congela, primero, intenta cerrar todas las aplicaciones abiertas haciendo clic en el cuadrado inferior derecho de la navegación del sistema y, luego, en BORRAR TODO. Segundo, intenta apagar o reiniciar el teléfono como lo haces usualmente.
- Reinicio forzado: pulsar simultáneamente los botones de encendido y de reducción del volumen hasta que el dispositivo se reinicie.
- Verificación de las aplicaciones recientes: encontrar y desinstalar las aplicaciones instaladas recientemente que puedan provocar el problema.
- Actualización del software: comprobar si hay actualizaciones para el dispositivo en Ajustes > Sistema > Actualización del sistema.

Ejemplo: mensaje de error fatal.

Solución propuesta:

- Reinicio forzado: pulsar simultáneamente los botones de encendido y de reducción del volumen hasta que el dispositivo se reinicie.
- Actualización del software: comprobar si hay actualizaciones para el dispositivo en Ajustes > Sistema > Actualización del sistema.

## Conectividad GPS

Ejemplo: señal GPS débil o GPS no funciona.

Soluciones propuestas:

- Reinicio del GPS: desactivar y volver a activar el GPS en Ajustes > Localización > Uso de la ubicación.
- Modo Mejora de la precisión de la localización: cambiar al modo de Mejora de la precisión en los ajustes GPS para mejorar la adquisición de la señal. (Ajustes > Ubicación > Servicios de ubicación > Precisión de la ubicación > Mejorar la precisión de la ubicación)
- Actualización del software: comprobar si hay actualizaciones para el dispositivo en Ajustes > Sistema > Actualización del sistema.

Ejemplo: dificultad para hacer/recibir llamadas.

Soluciones propuestas:

- Verificación de la red: asegúrate de que el teléfono se encuentra en una zona con suficiente cobertura de red. Si fuera necesario, desplázate unos metros para intentar conectarte a la red de tu operador.
- Verificación de la tarjeta SIM: asegurarse de que no esté desactivada. Para ello, ve a Ajustes > Red e Internet > Perfil SIM y eSIM.
- Bloqueo de un número: Si la función de bloqueo de llamadas está activada para el número de teléfono que estás marcando o para el número de teléfono de la persona que te llama, es necesario desactivarla. Para hacer esto, mantén pulsado el icono Teléfono y, luego, pulsa los tres puntos de la parte superior derecha de la interfaz > Ajustes > Números bloqueados.
- Modo avión: activar y, luego, desactivar el modo Avión para restablecer las conexiones.
- Actualización del software: comprobar si hay actualizaciones para el dispositivo en Ajustes > Sistema > Actualización del sistema.

## Sonido y notificaciones

Ejemplo: no oigo las llamadas entrantes o las notificaciones están silenciadas.

Soluciones propuestas:

- Prueba de rutina: asegurarse de que el volumen de las notificaciones, tonos de llamada y llamadas está correctamente ajustado en Ajustes > Sonido y vibración.
- Modo «No Molestar»: verificar si el modo No molestar está activado y, si fuera necesario, desactivarlo en Ajustes > Sonido y vibración > No molestar.
- Actualización del software: comprobar si hay actualizaciones para el dispositivo en Ajustes > Sistema > Actualización del sistema.

Ejemplo: no hay sonido durante las llamadas o la persona que llama no puede oírte.

Soluciones propuestas:

- Probar los auriculares y el altavoz: usar el altavoz o unos auriculares USB-C o Bluetooth para determinar si el problema es del micrófono interno.
- Actualización del software: comprobar si hay actualizaciones para el dispositivo en Ajustes > Sistema > Actualización del sistema.

## Archivos multimedia

Ejemplo: resulta imposible abrir algunos archivos de sonido, fotos, vídeo, etc.

Soluciones propuestas:

- Verificación del formato: asegurarse de que el formato del archivo es compatible con el smartphone.
- Verificación del almacenamiento: asegurarse de que los archivos no se hayan dañado al transferirlos a otro dispositivo.

## Sensor y funciones de hardware

Ejemplo: el lector de huellas ya no funciona.

Soluciones propuestas:

- Limpieza del sensor: asegúrate de que el lector de huellas esté limpio y seco.
- Volver a calibrar las huellas: eliminar las huellas dactilares almacenadas y volver a configurarlas en Ajustes > Seguridad y confidencialidad > Desbloqueo del dispositivo > Huella dactilar.
- Actualización del software: comprobar si hay actualizaciones para el dispositivo en Ajustes > Sistema > Actualización del sistema.

Ejemplo: el sensor de proximidad ya no funciona (la pantalla permanece encendida durante las llamadas).

Soluciones propuestas:

- Limpieza de la zona del sensor: asegurarse de que el sensor de la parte superior de la pantalla esté limpio pasándole un paño suave y seco.
- Actualización del software: comprobar si hay actualizaciones para el dispositivo en Ajustes > Sistema > Actualización del sistema.

Ejemplo: la NFC ya no funciona.

Soluciones propuestas:

- Reinicio de la función NFC: ir a Ajustes > Dispositivos conectados > Preferencias de conexión > NFC y desactivar y, luego, volver a activar la función.
- Prueba con otro dispositivo: intentar conectar otro dispositivo NFC para comprobar

si el problema es del smartphone o del otro dispositivo.

- Actualización del software: comprobar si hay actualizaciones para el dispositivo en Ajustes > Sistema > Actualización del sistema.

Ejemplo: La cámara de fotos ya no funciona.

Soluciones propuestas:

- Reinicio de la aplicación Cámara de fotos: cerrar y reiniciar la aplicación X-CAM.
- Borrar la caché de la aplicación: pulsar prolongadamente el icono de la aplicación X-CAM > Información de la aplicación > Espacio de almacenamiento y caché > Borrar caché.
- Actualización del software: comprobar si hay actualizaciones para el dispositivo en Ajustes > Sistema > Actualización del sistema.

## MEDIDAS DE SEGURIDAD

### Información general relativa a la seguridad

El incumplimiento de las instrucciones de seguridad siguientes puede provocar un incendio, una descarga eléctrica, lesiones físicas o dañar el móvil u otro objeto. Antes de usar el teléfono móvil, lea completamente las siguientes instrucciones de seguridad.

- Apague siempre el teléfono cuando se prohíba su uso, ya que este puede provocar interferencias o constituir un peligro.
- Evite cualquier exposición a campos magnéticos.
- Apague el teléfono en los aviones y aeropuertos cuando se le solicite.
- Apague el teléfono cuando se encuentre cerca de aparatos electrónicos de alta precisión. El teléfono puede afectar las prestaciones de este tipo de aparatos.
- No ponga el móvil ni sus accesorios en recipientes que produzcan un campo magnético potente.
- No deje soportes magnéticos de almacenamiento de datos cerca de su teléfono. La radiación que emite el teléfono puede borrar la información almacenada en ellos.
- Mantenga el teléfono móvil alejado de la luz directa del sol. No exponga su dispositivo a altas temperaturas ni lo use en presencia de gases inflamables (por ejemplo, en una gasolinera).
- Al hacer llamadas, mantenga el teléfono a una distancia mínima de 15 mm de su cuerpo.
- Las piezas pequeñas pueden representar un riesgo de asfixia.
- El teléfono puede emitir un sonido estridente.
- Evite golpear o dañar el teléfono.

- Algunas piezas del teléfono móvil son de cristal. Éste puede romperse si el teléfono móvil cae sobre una superficie dura o recibe un golpe. Si el cristal se rompe, no toque las partes de cristal del teléfono móvil y no intente quitar el cristal roto de éste. No use el teléfono mientras un técnico autorizado no haya sustituido el cristal.
- No intente desmontar el teléfono ni sus accesorios. El mantenimiento o la reparación de este teléfono debe efectuarlo/a únicamente personal cualificado.
- La toma de corriente debe situarse cerca del teléfono y quedar fácilmente accesible.
- Cumpla todas las leyes o reglamentaciones relativas al uso del teléfono móvil. Cuando use el dispositivo, respete la privacidad y los derechos de los demás.
- Siga las instrucciones de este manual en relación con el uso del cable USB. De lo contrario, su teléfono móvil o su ordenador pueden sufrir daños.
- Limpie el móvil con un paño suave y seco. A menos que respete las condiciones que se indican a continuación en el apartado de «Información relativa a la estanqueidad», no use agua, alcohol, jabón ni sustancias químicas.
- Procure hacer una copia de seguridad de los datos importantes, ya que una reparación u otros factores pueden conllevar la pérdida de los datos.
- No desconecte el teléfono cuando transfiera o formatee la memoria. De lo contrario, puede provocar el fallo del programa o dañar los archivos.
- Mantenga el teléfono y el cargador fuera del alcance de los niños. No deje que los niños usen el teléfono o el cargador sin vigilancia.
- Este dispositivo no está pensado para personas (incluyendo niños) cuyas capacidades físicas, sensoriales o mentales o cuya falta de experiencia o conocimientos les impida garantizar un uso seguro de los dispositivos, si no se encuentran bajo vigilancia o no han recibido instrucciones previas por parte de una persona responsable por su seguridad.
- Mantenga los accesorios pequeños del teléfono fuera del alcance de los niños para evitar cualquier riesgo de asfixia.
- No deje que los niños o mascotas mordisqueen o laman el dispositivo.
- No modifique ni reacondicione su móvil.
- No exponga el móvil a llamas, explosiones ni otras fuentes de peligro.
- Apague el teléfono cuando se encuentre cerca de materiales o líquidos explosivos.
- La temperatura de funcionamiento ideal se comprende entre 0 y 40 °C. La temperatura de almacenamiento ideal se comprende entre 20 y 50 °C.
- Deje de usar el dispositivo en caso de sobrecalentamiento o si una de las piezas se ha agrietado o roto.
- No apoye el dispositivo contra los ojos, las orejas ni otras partes de su cuerpo ni se

lo lleve a la boca.

- No utilice el flash cerca de los ojos de personas o animales.
- Use únicamente los accesorios originales de este teléfono y no instale la batería en otro móvil.

## **Información relativa a la estanqueidad**

- Acaba de adquirir un teléfono móvil con un índice de protección IP68. Para garantizar un uso y una estanqueidad óptimos, asegúrese de que todas las tapas y protecciones que cubren las aberturas y la carcasa estén cerradas correctamente.
- No abra las tapas ni la bandeja de la tarjeta SIM del dispositivo si este se encuentra en el agua o en un entorno muy húmedo.
- Cuando abra o cierre las tapas o la bandeja, asegúrese de que no estén dañadas. Asegúrese de que la junta no esté cubierta con ningún residuo, como polvo o arena, para evitar dañar el dispositivo.
- Las tapas que cubren las aberturas pueden soltarse en caso de caída o golpe.
- Asegúrese de que todas las tapas estén correctamente alineadas y perfectamente cerradas.
- Si el dispositivo se ha sumergido en el agua o el micrófono o el altavoz están mojados, es posible que el sonido no sea claro durante una llamada. Tras la inmersión del dispositivo, se recomienda apagarlo unos minutos para que recobre su calidad de audio inicial. Asegúrese de que el micrófono o el altavoz esté limpio y seco limpiándolo con un paño seco.
- Si el dispositivo se ha mojado con agua salada o clorada, aclárelo con agua del grifo y, luego, séquelo con un paño suave y seco. Seque minuciosamente las tapas y los conectores.
- La resistencia al agua del dispositivo puede conllevar ligeras vibraciones en ciertas condiciones. Estas vibraciones son normales, por ejemplo, cuando el volumen es alto, y no afectan el buen funcionamiento del dispositivo.
- No retire la membrana de estanqueidad que cubre el micrófono o los altavoces y no utilice ninguna herramienta que pueda dañarla (puntiaguda, cortante, etc.).
- No exponga el dispositivo a partículas metálicas, ya que estas pueden acumularse en el altavoz del teléfono debido al imán integrado en su componente. Dichas partículas pueden limpiarse con un paño suave. O bien, puede poner el dispositivo dentro de una bolsa plástica transparente.
- Las variaciones de temperatura pueden aumentar o reducir la presión, lo que puede alterar la calidad del sonido. Si fuera necesario, abra las tapas para retirar el aire.

## Dispositivos médicos

- Apague el dispositivo en los hospitales y otras infraestructuras sanitarias que lo soliciten así.
- El teléfono está equipado con antenas de radio que emiten campos electromagnéticos. Estos campos pueden interferir con los marcapasos y otros dispositivos médicos.
- Si tiene un marcapasos, mantenga una distancia de al menos 20 cm entre este y el teléfono móvil.
- Sostenga el dispositivo del lado opuesto al implante.
- Si piensa que el teléfono interfiere con su marcapasos o cualquier otro dispositivo médico, deje de usar el móvil y consulte con un médico para obtener información específica sobre su dispositivo médico.
- Al realizar actividades repetitivas, como entrar texto o jugar en el móvil, puede sentir una molestia ocasional en las manos, los brazos, las muñecas, los hombros, el cuello u otras partes del cuerpo. Si siente alguna molestia, deje de usar el teléfono y consulte con un médico.

## Seguridad vial

- Cuando conduzca, respete todas las medidas y normas de seguridad relativas al uso de este dispositivo.
- Cumpla todas las leyes locales. Cuando esté al volante, siempre mantenga las manos libres para conducir el vehículo. Al conducir, su principal preocupación debe ser la seguridad vial.
- Deténgase en el arcén y aparque el vehículo antes de contestar o realizar una llamada si las condiciones de circulación así lo exigen.
- Las señales de radiofrecuencia pueden afectar algunos sistemas electrónicos del vehículo, como el autorradio o el equipo de seguridad.
- Si su vehículo está equipado con un airbag, asegúrese de no bloquear su acceso poniendo un equipo inalámbrico portátil o fijo delante de él. De lo contrario, puede impedir el funcionamiento de dicho sistema y provocar lesiones físicas graves. Se prohíbe usar el teléfono móvil con la mano al conducir.
- Si escucha música, procure hacerlo a un volumen razonable con el fin de que pueda percibir lo que ocurre a su alrededor. Esto es particularmente importante cuando se encuentra cerca de una carretera.
- El hecho de usar su móvil en algunas circunstancias puede distraerle y ponerle en peligro. Respete todas las normas que prohíban o limiten el uso del teléfono o los auriculares (por ejemplo, evitando enviar mensajes mientras conduce o usar los auriculares al montar en bicicleta).

- Se prohíbe usar el teléfono móvil con la mano al conducir.

## **Alimentación y carga**

- No arroje el teléfono al fuego
- No provoque un cortocircuito
- No lo exponga a temperaturas superiores a 60 °C/140 °F
- Recicle la batería de conformidad con la normativa vigente.
- Cargue su teléfono móvil con el cable USB y el adaptador incluidos. El uso de un adaptador o un cable incompatible puede averiar el teléfono de manera irreversible.
- Se debe enchufar el adaptador cerca del teléfono y quedar accesible.
- El uso de cables o cargadores dañados o cargar el dispositivo en un entorno húmedo puede provocar una descarga eléctrica.
- El adaptador de corriente está destinado únicamente a un uso en interiores.
- La toma de corriente debe quedar fácilmente accesible. Durante el uso, la toma no debe quedar bloqueada.
- Para desconectar completamente el móvil de la red eléctrica, desenchufe el cargador de la toma de corriente de la pared.
- Los adaptadores de corriente pueden calentarse durante su uso en condiciones normales y un contacto prolongado con ellos puede provocar lesiones.
- Asegúrese siempre de que haya suficiente ventilación alrededor de los adaptadores durante su uso.
- No se debe obstaculizar la ventilación cubriendo las aberturas de ventilación con ningún objeto (por ejemplo, periódicos, manteles, cortinas, etc.) para evitar un sobrecalentamiento y un mal funcionamiento. Mantenga un espacio libre de al menos 10 cm alrededor del móvil.
- El teléfono debe usarse en zonas de clima templado.
- No conecte ni desconecte un puerto USB con las manos mojadas, ya que esto puede provocar una descarga eléctrica.
- El teléfono está equipado con una batería interna recargable, no exponga el producto al calor excesivo (sol, fuego, etc.).
- Evite usar el conector para realizar varias acciones al mismo tiempo y asegúrese de que los bornes de la batería no entren en contacto con ningún elemento conductor, como metales o líquidos.

## Protección auditiva



Este teléfono cumple la reglamentación vigentes sobre la limitación del volumen máximo de salida. Una escucha prolongada con auriculares a un volumen elevado puede provocar una pérdida de la audición.

- Si percibe un zumbido en los oídos, deje de usar el producto o disminuya el volumen.
- No suba el volumen al máximo, los profesionales sanitarios no recomiendan exponerse de manera prolongada a altos niveles sonoros.
- Use los auriculares con buen criterio, ya que una presión sonora excesiva provocada por estos últimos o cascos puede provocar la pérdida de la audición.
- Para evitar cualquier daño auditivo, evite una escucha a un volumen alto durante mucho tiempo.

## Protección del medio ambiente

- Cumpla la normativa local sobre la eliminación de residuos cuando deseche el embalaje, la batería y el teléfono usado. Llévelos a un punto limpio para que sean reciclados correctamente. No deseche los teléfonos ni las baterías usadas con la basura común.
- Lleve las baterías de litio usadas y que no desee conservar a un lugar previsto a estos efectos. No las tire al cubo de basura.

No deseche los teléfonos ni las baterías usadas con la basura común.



La batería puede explotar si se sustituye por un modelo inadecuado. Deseche las baterías usadas según las instrucciones.



Este símbolo que aparece en el producto significa que se trata de un dispositivo cuyo tratamiento al desecharlo está sujeto a la normativa sobre los Residuos de aparatos eléctricos y electrónicos (RAEE).

## Limpieza y mantenimiento

- Apague el teléfono antes de cualquier procedimiento de limpieza o mantenimiento. El cargador debe desenchufarse de la toma. El teléfono y el cargador deben estar desenchufados para evitar cualquier descarga eléctrica o cortocircuito de la batería o el cargador. Cierre las tapas.
- No limpie el teléfono ni el cargador con sustancias químicas (alcohol, benceno), agentes químicos o limpiadores abrasivos para no dañar las piezas ni producir problemas de funcionamiento. El dispositivo puede limpiarse con un paño suave antiestático y ligeramente húmedo o con agua del grifo siguiendo las instrucciones que se indican en la INFORMACIÓN RELATIVA A LA ESTANQUEIDAD en la página 136.
- No arañe ni altere el teléfono, ya que las sustancias que contiene la pintura pueden

provocar una reacción alérgica. Si esto ocurriera, deje inmediatamente de usar el móvil y consulte con un médico.

- Quite el polvo de la toma de corriente y mantenga esta última en un lugar seco para evitar cualquier riesgo de incendio.
- Si el teléfono o uno de sus accesorios no funciona correctamente, contacte con su servicio técnico local.
- No desmonte el dispositivo ni los accesorios usted mismo.

## Llamadas de emergencia

En caso de emergencia, si el teléfono está encendido y usted se sitúa en la zona de cobertura de la red, puede usarlo para realizar una llamada de emergencia. Sin embargo, puede ser que no sea posible acceder a los números para llamadas de emergencia a través de todas las redes. Nunca debe fiarse únicamente de su móvil para emitir llamadas de emergencia.

## Recomendaciones para disminuir la exposición del usuario a las radiaciones

- Con el fin de reducir la cantidad de radiación recibida, use el teléfono móvil en zonas con la cobertura móvil de su operador (en particular, en aparcamientos subterráneos o durante trayectos en tren o en coche).
- Utilice su teléfono en zonas con buena cobertura (es decir, con el número máximo de barras de cobertura).
- Use un kit manos libres.
- Durante las llamadas, aleje el teléfono del vientre de las mujeres embarazadas y del bajo vientre de los adolescentes.
- Los niños y adolescentes deben usar los teléfonos móviles de manera razonable, por ejemplo, evitando las llamadas nocturnas y limitando la frecuencia y duración de estas.

## INFORMACIÓN ADICIONAL

### Conformidad

CROSSCALL declara que este dispositivo cumple las recomendaciones fundamentales y otras disposiciones pertinentes de las directivas 2014/53/UE y 2014/30/UE. El texto íntegro de la Declaración de conformidad UE puede consultarse en la siguiente dirección: [https://docs.crosscall.com/public/CERTIFICAT/CORE-M6\\_CERTIFICATE-OF-CONFORMITY\\_INTERNATIONAL.pdf](https://docs.crosscall.com/public/CERTIFICAT/CORE-M6_CERTIFICATE-OF-CONFORMITY_INTERNATIONAL.pdf)

Restricciones relativas a la banda de 2,4 GHz: Noruega: este subapartado no se aplica a la zona geográfica situada en un radio de 20 km con respecto al centro de NyÅlesund.

Restricciones relativas a la banda de 5 GHz: de conformidad con el artículo 10, apartado 10, de la directiva 2014/53/UE, el envase indica que este equipo radioeléctrico se somete a ciertas restricciones al ser comercializado en Bélgica (BE), Bulgaria (BG), República Checa (CZ), Dinamarca (DK), Alemania (DE), Estonia (EE), Irlanda (IE), Grecia (EL), España, (ES), Francia (FR), Croacia (HR), Italia (IT), Chipre (CY), Letonia (LV), Lituania (LT), Luxemburgo (LU), Hungría (HU), Malta (MT), Países Bajos (NL), Austria (AT), Polonia (PL), Portugal (PT), Rumanía (RO), Eslovenia (SL), Eslovaquia (SK), Finlandia (FI), Suecia (SE), Reino Unido (UK), Turquía (TR), Noruega (NO), Suiza (CH), Islandia (IS) y Liechtenstein (LI).

## Bandas de frecuencia y potencia

- Banda de frecuencia que usa el equipo radioeléctrico: algunas bandas pueden no estar disponibles en todos los países o regiones. Contacte con el operador local para obtener mayor información.
- Frecuencia máxima de la señal de radio emitida en la banda de frecuencia en que funciona el equipo radioeléctrico: la potencia máxima para todas las bandas es inferior al valor límite más elevado que se indica en la norma armonizada relacionada. Los límites nominales de las bandas de frecuencia y la potencia de transmisión (radiada y/o por conducción) aplicables a este equipo radioeléctrico son los siguientes:

<b>Bandas</b>	<b>Frecuencia</b>	<b>Potencia máxima</b>
GSM850	824MHz-894MHz	33±2dBm
GSM900	880MHz-960MHz	33±2dBm
DCS1800	1710MHz-1880MHz	30±2dBm
PCS1900	1850MHz-1990MHz	30±2dBm
WCDMA Band1	1920MHz-2170MHz	23±2dBm
WCDMA Band2	1850MHz-1990MHz	23±2dBm
WCDMA Band4	1710MHz-2155MHz	23±2dBm
WCDMA Band5	824MHz-894MHz	23±2dBm
WCDMA Band8	880MHz-960MHz	23±2dBm
LTE Band1	1920MHz-2170MHz	23±2dBm
LTE Band2	1850MHz-1990MHz	23±2dBm
LTE Band3	1710MHz-1880MHz	23±2dBm
LTE Band5	824MHz-894MHz	23±2dBm
LTE Band7	2500MHz-2690MHz	23±2dBm
LTE Band8	880MHz-960MHz	23±2dBm
LTE Band20	791MHz-862MHz	23±2dBm
LTE Band28	703MHz-803MHz	23±2dBm
LTE Band38	2570MHz-2620MHz	22±2dBm
LTE Band41	2496MHz-2690MHz	23±2dBm
LTE Band42	3400MHz-3600MHz	23±2dBm
LTE Band43	3600MHz-3800MHz	23±2dBm
NR FDD Band n1	1920MHz-2170MHz	23±2dBm

NR FDD Band n3	1710MHz-1880MHz	23±2dBm
NR FDD Band n5	824MHz-894MHz	23±2dBm
NR FDD Band n7	2500MHz-2690MHz	23±2dBm
NR FDD Band n8	880MHz-960MHz	23±2dBm
NR FDD Band n20	791MHz-862MHz	23±2dBm
NR FDD Band n28	703MHz-803MHz	23±2dBm
NR TDD Band n38	2570MHz-2620MHz	23±2dBm
NR TDD Band n41	2496MHz-2690MHz	25±2dBm
NR TDD Band n77	3300MHz-4200MHz	23±2dBm
NR TDD Band n78	3300MHz-3800MHz	25±2dBm
Wi-Fi 2.4G	2412MHz-2472MHz	17±2dBm
Wi-Fi 5G	5150MHz-5725MHz	16±2dBm
Wi-Fi 5G	5725MHz-5850MHz	11±2dBm
BT	2402MHz-2480MHz	6±2dBm
NFC	13.56MHz	<42dBuA/m

## Información relativa a los accesorios y softwares

Le recomendamos que use los accesorios siguientes:

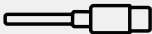
	Crosscall ref.: 1906200199327	X-BLOCKER
	Crosscall ref.: 1909140199976	USB-C/USB-C 1 m

La versión del software del producto es N2102X.XXX (o X=0 a 9, A a Z, que representan las actualizaciones relativas a la experiencia del usuario, las correcciones de seguridad Google, etc.). El fabricante publica actualizaciones del software para corregir los fallos o mejorar las funciones tras el lanzamiento del producto. Se han verificado todas las versiones del software que publica el fabricante y siempre cumplen la normativa aplicable.

El usuario no tiene acceso a ninguno de los parámetros de radiofrecuencia (por ejemplo, la banda de frecuencia y la potencia de salida) y, por lo tanto, no puede modificarlos. La información más reciente relativa a los accesorios y softwares se encuentra disponible en la Declaración de conformidad que se puede consultar en la página [https://www.crosscall.com/fr\\_FR/userguides](https://www.crosscall.com/fr_FR/userguides)

## Tasa de absorción específica (SAR)

Este dispositivo cumple las directivas relativas a la exposición a las radiofrecuencias cuando se usa cerca de la cabeza o a una distancia mínima de 5 mm del cuerpo. De conformidad con las directivas de la ICNIRP (Comisión internacional para la protección contra las radiaciones no ionizantes), el límite SAR de media es de 2 W/kg para la cabeza

y el tronco y de 4 W/kg para las extremidades en un tejido celular de 10 g que absorbe la mayoría de las frecuencias.

### **Valores máximos para este modelo:**

SAR Cabeza: 0.962 (W/kg) ==> valor límite permitido: 2 (W/kg)

SAR Cuerpo: 0.884 (W/kg) ==> valor límite permitido: 2 (W/kg)

SAR Extremidades: 1.652 (W/kg) ==> valor límite permitido: 4 (W/kg)

## **Propiedad intelectual**

Este equipo está reservado a un uso privado. El hecho de copiar discos compactos o descargar música, vídeos o fotos para venderlas o para cualquier otro propósito comercial puede constituir una infracción de la ley sobre la Propiedad intelectual. Puede ser necesario disponer de una autorización para copiar o grabar todo o parte de un documento, un libro y/o una presentación que estén sujetos a la ley de Propiedad intelectual. Infórmese sobre todas las leyes aplicables relativas a la grabación y el uso de dicho contenido en su país y jurisdicción.

## **ANEXO**

### **Información importante**

Para ofrecerle una experiencia óptima, el móvil se conecta con regularidad a servidores web y de correo electrónico. Esto, automática e inevitablemente, produce intercambios de datos susceptibles de facturarse de manera adicional a su tarifa habitual o descontarse de su tarifa de prepago.

Para evitar cualquier problema de facturación relacionado con servicios que necesitan Internet, le recomendamos encarecidamente que opte por un contrato adaptado que comprenda un acceso ilimitado a la internet y el correo electrónico. Asimismo, evite modificar los ajustes preestablecidos. Si lo desea, puede conectarse a una red de wifi para mejorar la velocidad y eficacia. Le recomendamos, en particular, que use una red wifi cuando vea vídeos o películas en streaming o descargue los juegos, los vídeos o las películas.

### **Eliminación de datos (configuración de fábrica)**

Para restablecer la configuración predeterminada, en el Menú del teléfono, haga clic en **Ajustes > Sistema > Opciones de restablecimiento > Eliminar todos los datos (restablecer a la configuración de fábrica)**.

Antes de restablecer el dispositivo, asegúrese de haber hecho una copia de seguridad de todos los datos importantes que contiene.



Este procedimiento eliminará todos los datos de la memoria interna del teléfono.

En este menú, también puede restablecer solo sus preferencias o la red wifi, los datos móviles y el Bluetooth®.



## Funciones de accesibilidad

Las funciones de accesibilidad en los smartphones están diseñadas para ayudar a los usuarios con necesidades específicas, como discapacidades visuales, auditivas o motoras. Estas funciones permiten un uso más sencillo y eficaz del dispositivo.

Puedes configurar tu dispositivo para mejorar su accesibilidad. Abre *Ajustes*, pulsa en *Accesibilidad* y selecciona las funciones que deseas activar.

### APLICACIONES INSTALADAS

#### 1. Notificaciones de sonido

Recibe avisos cuando se detecten sonidos importantes en tu casa, como la alarma de un detector de humo o el timbre de la puerta.

Más información en la página de [soporte de Android](#).

#### 2. Transcripción instantánea

Muestra en la pantalla el texto de lo que se dice, facilitando tu participación en las conversaciones.

Una vez activada, puedes iniciarla desde el botón flotante de accesibilidad o con opciones personalizables como:

- Ajustes rápidos
- Botones de volumen
- Deslizar hacia arriba con dos dedos

Más información en la página de [soporte de Android](#).

#### 3. Acceso por voz

Permite controlar el dispositivo sin usar las manos. Usa comandos de voz para abrir apps, pulsar botones, desplazarte por la pantalla o escribir texto.

### PANTALLA

#### 1. Seleccionar para escuchar

Permite seleccionar elementos de la pantalla para que se lean en voz alta.

Para usar esta función:

- Toca un elemento como texto o imagen
- Desliza el dedo para seleccionar varios
- Toca Reproducir para escuchar una descripción completa

Más información en la página de [soporte de Android](#).

#### 2. Tamaño de pantalla y texto

Permite cambiar el tamaño de la fuente, el texto en negrita o el contraste.

Más información en la página de [soporte de Android](#).

#### 3. COLOR Y MOVIMIENTO

#### a. Corrección de color

Ayuda a distinguir mejor los colores o a suprimirlos para mejorar la concentración.

#### b. Inversión de colores

Aplica la inversión a todo el dispositivo, incluyendo contenido multimedia (por ejemplo, el texto negro sobre fondo blanco se mostrará blanco sobre fondo negro). Puede afectar a la calidad o legibilidad.

Más información en la página de [soporte de Android](#).

#### c. Tema oscuro

Aplica una paleta oscura a la interfaz y a las apps compatibles. No cambia los colores de contenido multimedia como vídeos.

Más información en la página de [soporte de Android](#).

#### d. Eliminar animaciones

Reduce los movimientos en pantalla para favorecer la concentración.

#### e. Cursor grande

Aumenta el tamaño del cursor para mejorar su visibilidad.

### 4. Brillo extra bajo

Para mayor comodidad de lectura, puedes reducir el brillo por debajo del mínimo habitual del dispositivo.

### 5. Ampliación

Permite ampliar o hacer zoom sobre elementos en pantalla.

Más información en la página de [soporte de Android](#).

## CONTROLES DE INTERACCIÓN

### 1. Acceso con interruptores

Permite usar uno o varios interruptores en lugar de la pantalla táctil para interactuar con el dispositivo.

Más información en la página de [soporte de Android](#).

### 2. Control del tiempo de pulsación

Permite configurar la duración de una pulsación prolongada, el tiempo que se muestran los mensajes interactivos y el clic automático.

## 3. CONTROLES DEL SISTEMA

#### a. Modo de navegación

Permite activar la navegación por gestos o mediante los tres botones clásicos.

Más información en la página de [soporte de Android](#).

## SUBTÍTULOS

### 1. Subtítulos instantáneos

Genera subtítulos automáticos para contenidos de voz con un solo gesto. Funciona con vídeos, podcasts, llamadas y mensajes de voz.

Más información en la página de [soporte de Android](#).

## 2. Preferencias de subtítulos

Permite personalizar el tamaño y estilo de los subtítulos para facilitar su lectura.

### AUDIO

#### 1. Audiodescripción

Proporciona descripciones de lo que ocurre en pantalla en vídeos compatibles.

#### 2. Notificaciones con flash

Hace parpadear la pantalla o el flash al recibir notificaciones o alarmas.

**IMPORTANTE:** Si eres sensible a la luz, utiliza esta función con precaución.

#### 3. Audífonos

Permite usar audífonos con el teléfono.

#### 4. Configuración de sonido

Permite activar audio mono y ajustar el equilibrio entre canales izquierdo y derecho.

#### 5. Salida de texto a voz

Convierte el texto escrito en voz. Puedes elegir idioma, velocidad y tono de la voz.

### TEXTO EN TIEMPO REAL (según tu operador)

Esta función permite intercambiar mensajes de texto en tiempo real durante una llamada. Es útil para personas sordas, con discapacidad auditiva, con dificultades del habla o que necesitan transcripción además del audio.

Las llamadas con texto en tiempo real se guardan como transcripciones.

Más información en la página de [soporte de Android](#).

## Condiciones de la garantía

El teléfono y los accesorios que se encuentran en la caja están garantizados contra cualquier defecto o mal funcionamiento que pueda ocurrir debido a su diseño o fabricación o cualquier defecto del material, en condiciones normales de uso, durante el periodo de validez de la garantía (disponible junto con las condiciones generales de SPV en [www.crosscall.com](http://www.crosscall.com) > **Asistencia** > **Garantía**) válida a partir de la fecha de compra del teléfono, como figura en su factura original. La garantía comercial llega a su fin de pleno derecho una vez finalizado este plazo. El período de disponibilidad de los repuestos imprescindibles para el uso de los productos nuevos es de diez (10) años a partir de la fecha de finalización de la comercialización del producto.

Para obtener más información sobre las condiciones de garantía, visite [www.crosscall.com](http://www.crosscall.com) > **Asistencia** > **Garantía**.

Antes de contactar con el Servicio posventa, le recomendamos que siga las instrucciones siguientes:

- Cargue completamente la batería.
- Actualice el software o restaure la configuración de fábrica para formatear el teléfono.

**ADVERTENCIA:** se perderán definitivamente TODOS los datos del usuario del teléfono (contactos, fotos, mensajes, archivos y aplicaciones descargadas). Antes de proceder a restablecerlo, le recomendamos encarecidamente que realice una copia de seguridad completa de los datos del teléfono.

En caso de que el teléfono presente un problema que impida cualquier uso normal, debe confiarlo a nuestro Servicio posventa. El teléfono no será reparado ni sustituido si las marcas registradas o los números de serie (IMEI) se han retirado o modificado o si no se presenta el resguardo de la compra o este está ilegible.

Si se confirma la falta de conformidad o el vicio, se sustituirá o reparará el teléfono de manera integral o parcial. Esta garantía cubre los costes de los recambios y la mano de obra.

Antes de enviar su teléfono a nuestro Servicio posventa, le recomendamos que:

- apunte y conserve su IMEI en un lugar seguro (\*);
- retire la tarjeta SD y la tarjeta SIM;
- guarde todos los datos personales. El centro de reparaciones puede necesitar restablecer el teléfono.

(\*) El código IMEI es el número de serie que permite identificar el dispositivo y hacer el seguimiento del servicio posventa. Existen varias maneras de encontrar el código IMEI:

- Escribir **\*#06#** en el teclado de su teléfono;
- Verificar el envase del teléfono;
- En la parte trasera del teléfono y según el modelo, el IMEI puede figurar en una etiqueta o estar grabado en la bandeja de la tarjeta SIM del dispositivo.

Documentos e información que se debe adjuntar al envío de su teléfono a nuestro Servicio posventa:

- La copia de la factura o recibo, que indica la fecha de compra, el tipo de producto y el nombre del distribuidor;
- El número IMEI del teléfono;
- Una descripción del defecto del teléfono.

Le invitamos a consultar las condiciones generales de servicio disponibles en el sitio web de CROSSCALL en la dirección siguiente: **[www.crosscall.com](http://www.crosscall.com)**

El CORE-M6 ha sido fabricado en Francia y ensamblado en China

Creado e importado por:

CROSSCALL - 245 RUE Paul Langevin 13290 AIX EN Pce - FRANCIA.

# INHALTSVERZEICHNIS

DE

<b>DIE VORTEILE DES CORE-M6</b>	<b>151</b>
Leistungsstark	
Vernetzt	
Ergonomisch	
Langlebig	
<b>ALLGEMEINE BESCHREIBUNG TELEFONS</b>	<b>153</b>
Beschreibung des Geräts	
X-LINK™	
X-BLOCKER	
<b>INBETRIEBNAHME IHRES CORE-M6</b>	<b>155</b>
Einlegen der SIM-Karte	
Ein- und Ausschalten des Telefons	
Tipps und Vorsichtsmaßnahmen zum Laden Ihres Akkus und Informationen zu den Spezifikationen in Bezug auf die Ladekapazitäten und kompatible Ladegeräte	
<b>TAKTILES DISPLAY, SYSTEMSTEUERUNG UND TASTEN DES CORE-M6</b>	<b>158</b>
Gebrauch des Touchscreens	
Systemnavigation	
Tasten des Telefons	
<b>BEDIENUNG DES TELEFONS</b>	<b>163</b>
Telefonanrufe	
Kontakte	
Nachrichten	
Kamera und QR-Code-Leser	
Galerie	
Dateien übertragen: Von Telefon auf PC oder PC auf Telefon	
Dateien übertragen: Von Telefon auf telefon	
Verwaltung der SIM-Karten und der eSIM-Funktion	
Mobile Daten	
Navigator	
E-Mail	
Energiesparmodus	
Zurücksetzen des Telefons	
Systemaktualisierung	
<b>PERSONALISIERUNG DES TELEFONS</b>	<b>172</b>
Startbildschirm	
Shortcuts zu den Apps	
Ton	
Benachrichtigungen	
Datum & Uhrzeit	
Sprachen	

<b>TIPPS UND SHORTCUTS</b>	<b>174</b>
Verwenden Ihres CORE-M6 unter Wasser	
Die Nutzung Ihres CORE-M6 an Ihre Bedürfnisse anpassen	
Displayfunktionen	
NFC	
Teilen des Akkus	
Animation beim Laden	
Befestigung der Sicherheitsschleufe* (Leash)	
Taschenrechner	
<b>CROSSCALL-ANWENDUNGEN</b>	<b>178</b>
X-SENSORS	
X-STORY	
X-CAMP	
<b>STÖRUNGSBEHEBUNG</b>	<b>182</b>
<b>SICHERHEITSMASSNAHMEN</b>	<b>186</b>
Allgemeine Hinweise in Bezug auf die Sicherheit	
Informationen in Bezug auf die Wasserdichtigkeit	
Medizinische Geräte	
Verkehrssicherheit	
Stromzufuhr und Aufladen	
Gehörschutz	
Umweltschutz	
Reinigung und Wartung	
Notrufe	
Empfehlungen zur Reduzierung der Strahlenbelastung des Nutzers	
<b>ZUSATZINFORMATIONEN</b>	<b>193</b>
Konformität	
Frequenzbereiche und Leistung	
Informationen in Bezug auf Zubehör und Software	
Spezifische Absorptionsrate (SAR)	
Urheberrechte	
<b>ANHANG</b>	<b>195</b>
Wichtige Informationen	
Löschen der Daten (Werkseinstellungen)	
Barrierefreiheitsfunktionen	
Garantiebedingungen	

**Vielen Dank für Ihre Entscheidung für Crosscall und den Kauf dieses Smartphones.**

Das Nutzerhandbuch wird Ihnen helfen, sich mit Ihrem neuen Gerät vertraut zu machen.

## **DIE VORTEILE DES CORE-M6**

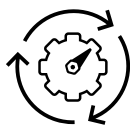

### **Flüssig und intelligent**

Schnell, flüssig und stets auf dem neuesten Stand passt sich das CORE-M6 Ihren beruflichen Anforderungen an, ohne langsamer zu werden. Es führt mehrere Aufgaben gleichzeitig aus, bleibt unterwegs verbunden und vereinfacht Ihren Alltag (5G, eSIM, NFC) mit intelligenten Funktionen, die mit nur einem Tastendruck zugänglich sind (Integration künstlicher Intelligenz). Ein zuverlässiges Werkzeug – heute und noch viele Jahre lang.

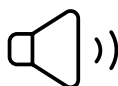

### **Überall kommunizieren**

Selbst in den lautesten Umgebungen bleiben Sie für Ihre Gesprächspartner erreichbar und klar verständlich. Der Klang bleibt klar (Frontlautsprecher: 2 W, 102,5 dB SPL), die Kommunikation ist effizient, und die Ergonomie des CORE-M6 ermöglicht sofortige Reaktionsfähigkeit – unter allen Bedingungen.





## Robust

Für alle, die im Außeneinsatz arbeiten, minimiert das CORE-M6 das Bruchrisiko. Es funktioniert weiter nach Stürzen, Stößen oder dem Kontakt mit jeglicher Art von Flüssigkeit, selbst in extremen Umgebungen (300 Stürze auf Beton, 1000 Stürze in einer Falltrommel). Weniger Unterbrechungen, weniger Austausch von Geräten – ein zuverlässiges Werkzeug, das bereit ist, Sie überallhin zu begleiten.

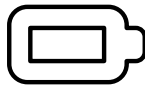

## Ausdauernd

Entwickelt, um lange und unvorhersehbare Arbeitstage zu begleiten, bleibt das CORE-M6 auch unter extremen Bedingungen einsatzbereit. Sie bleiben ohne Unterbrechung oder Ladezwang betriebsfähig (4950-mAh-Akku). Zuverlässige Ausdauer, die dem Rhythmus Ihres Arbeitstages standhält (2 Tage und 5 Stunden reale Akkulaufzeit).

\*Während der Garantiezeit übernimmt CROSSCALL den Austausch des defekten Akkus, wenn die folgenden 2 kumulativen Bedingungen erfüllt sind: Die Kapazität des Akkus ist kleiner oder gleich 70% und die Anzahl der vollständigen Ladezyklen ist kleiner oder gleich 850.

# ALLGEMEINE BESCHREIBUNG TELEFONS

## Beschreibung des Geräts

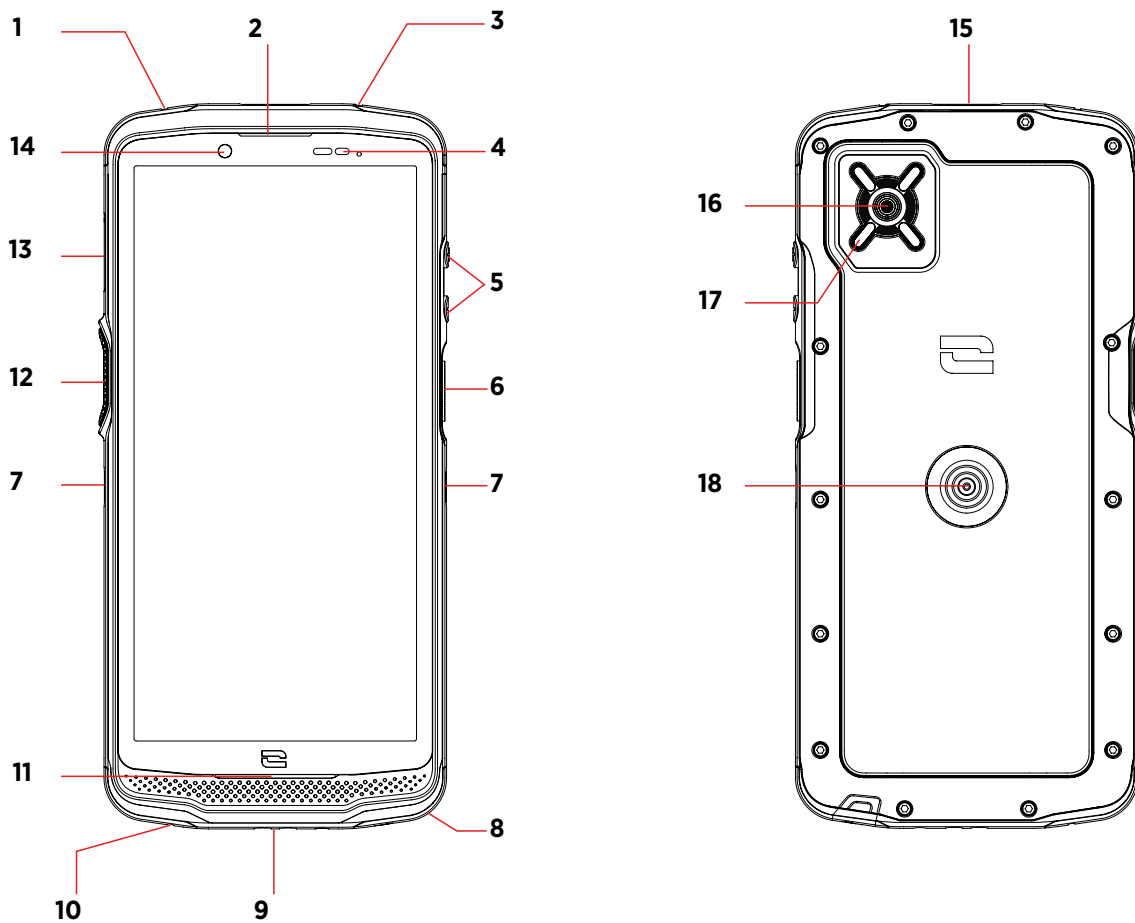

- |   |  |
|---|--|
| 1. Wasserdichtigkeitstestöffnung (nichts hineinstecken)     | 10. Mikrofon                                   |
| 2. Lautsprecher   | 11. Lautsprecher                               |
| 3. Mikrofon   | 12. Programmierbare Taste                      |
| 4. Helligkeits- & Näherungssensor                           | 13. SIM- und microSD-Kartenfach                |
| 5. Lautstärketasten +/-                                     | 14. 8-Mpx-Kamera                               |
| 6. Ein-/Ausschalter   | 15. SOS-Taste                                  |
| 7. X-Blocker-Aussparungen                                   | 16. 48-Mpx-Kamera                              |
| 8. USB-C-Anschluss (die Dichtkappe immer fest verschließen) | 17. Blitz / Taschenlampe                       |
| 9. Öffnung für Sicherheitsband                              | 18. X-LINK™* Befestigung, Laden, Datentransfer |
- \*Technologie SPS Inc.



**X-LINK™\***

DAS INTELLIGENTE MAGNETISCHE BEFESTIGUNGSSYSTEM

Dieser Magnetverbinder befindet sich auf der Rückseite Ihres Telefons und ermöglicht die Befestigung und Verbindung des Telefons mit dem exklusivem X-LINK™\*-Zubehör mit nur einem einzigen Handgriff.

Je nach verwendetem Zubehör können Sie Ihr Telefon mit X-LINK™\* zudem aufladen und/oder Daten übertragen.



**X-BLOCKER**

DAS VERSTÄRKTE MECHANISCHE BEFESTIGUNGSSYSTEM

In Situationen, die maximalen Halt erfordern, garantiert dieses mit Ihrem Mobiltelefon gelieferte Exklusiv-Zubehör die zuverlässige Befestigung Ihres Telefons an dem kompatiblen Zubehör (Abrisskraft 20 kg). Es lässt sich problemlos an den seitlichen Einkerbungen Ihres Smartphones befestigen.

Die Silikonbeschichtung reduziert Vibrationen, die durch Stöße verursacht werden können.

Vergewissern Sie sich vor jeder Aktivität, dass der X-BLOCKER ganz in die beiden Einkerbungen eingerastet ist.

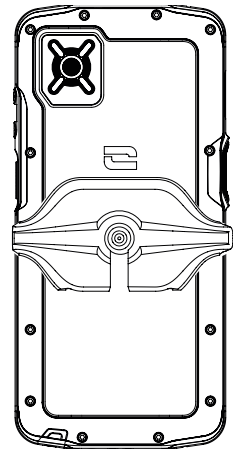
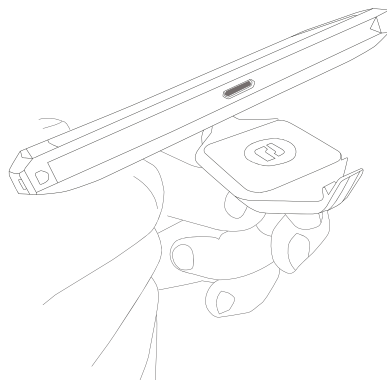
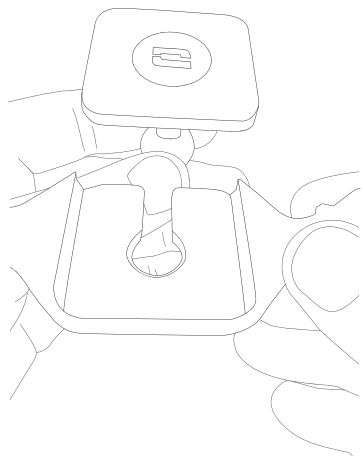

**Das komplette mit dem X-LINK™\* und dem X-BLOCKER kompatible  
Zubehörsortiment finden Sie auf [www.crosscall.com](http://www.crosscall.com)**

# INBETRIEBNAHME IHRES CORE-M6

## Einlegen der SIM-Karte

1. Vergewissern Sie sich, dass Ihr Gerät ausgeschaltet ist. Ist dies nicht der Fall, schalten Sie es mit der Ein-/Aus-Taste aus.
2. Öffnen Sie das SIM-Kartenschubfach mithilfe des im Lieferumfang enthaltenen SIM-Karten-Auswurfwerkzeugs, das sich in der Umschlagkappe der Anleitung befindet, indem Sie dieses in die dafür vorgesehene Öffnung einführen.

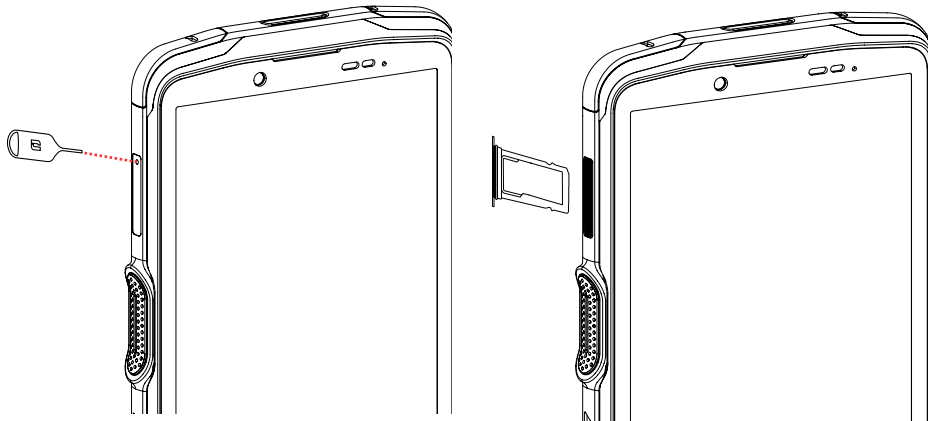

3. Das Kartenfach vollständig herausziehen.
4. Sie können 2 Nano SIM-Karten in Ihr Smartphone einzulegen.

Um eine optimale Kompatibilität mit den Diensten des Netzbetreibers zu gewährleisten, legen Sie Ihre erste SIM-Karte in das erste Fach ein, das Sie anhand der Bezeichnung „SIM 1“ identifizieren können.

**Achtung:** Achten Sie darauf, Ihre SIM-Karte mit der metallischen Seite nach obenweisend und der „abgeschnittenen“ Ecke Ihrer Karte in der oberen linken Ecke des Fachs zu positionieren.

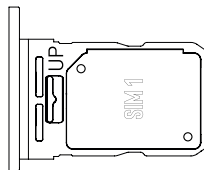

Legen Sie, wenn Sie möchten, eine zweite SIM-Karte in das zweite Fach auf der Rückseite des Kartenschubfaches ein, das Sie anhand der Bezeichnung „SIM 2“ identifizieren können.

**Achtung:** Achten Sie darauf, Ihre SIM-Karte mit der metallischen Seite nach obenweisend und der „abgeschnittenen“ Ecke Ihrer Karte in der oberen linken Ecke des Fachs zu positionieren.

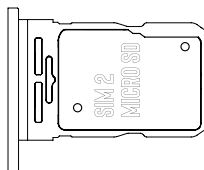

5. Führen Sie das Kartenschubfach wieder in das Telefon ein.
  - a. Prüfen Sie, dass die Karten korrekt ausgerichtet sind.

- b. Achten Sie beim Einschieben des Kartenschubfachs darauf, dass es korrekt mit dem Steckschlitz des Telefons ausgerichtet ist.
- c. Schieben sie das Schubach bis zum Anschlag ein.

**Achtung:** Um die Wasserdichtigkeit des Telefons zu gewährleisten, vergewissern Sie sich, dass das Kartenschubfach vollständig eingeführt und korrekt verriegelt ist.

## Ein-/Ausschalten des Telefons

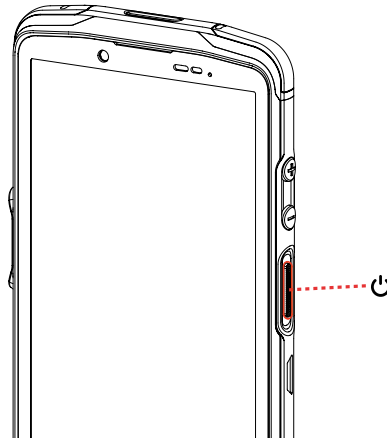



Halten Sie die **Ein-/Aus-Taste** des Telefons gedrückt und warten Sie einige Sekunden, bis sich das Display einschaltet.

Wenn Sie Ihr Telefon zum ersten Mal einschalten oder nach dem Zurücksetzen der Daten folgen Sie bitte den Anweisungen, die auf dem Display angezeigt werden, um Ihr Gerät zu konfigurieren.

Nach dem Einschalten des Telefons kann diese Taste auch für folgende Funktionen verwendet werden:

- Sperren/Entsperren des Touchscreens durch kurzes Drücken
- Aktivieren Sie die in Ihrem Produkt integrierte künstliche Intelligenz

Um Ihr Telefon auszuschalten, neu zu starten oder auf Notrufe zuzugreifen, müssen Sie standardmäßig die Ein/Aus-Taste und gleichzeitig die Lautstärketaste + gedrückt halten.

Wenn Sie nur die Ein-/Ausschalttaste halten möchten, um Ihr Telefon auszuschalten, gehen Sie zu **Einstellungen**  > **System**  > **Gesten und Bewegungen**  > Längeres Drücken der Ein-/Ausschalttaste

## Tipps und Vorsichtsmaßnahmen zum Laden Ihres Akkus und Informationen zu den Spezifikationen in Bezug auf die Ladekapazitäten und kompatible Ladegeräte

1. Schließen Sie das Kabel und das Netzteil über den USB-C-Anschluss an. Öffnen Sie dann den Dichtungspfropfen Ihres Telefons und stecken Sie das andere Ende des Kabels in den USB-C-Anschluss Ihres Telefons.
2. Das Netzteil an eine Steckdose anschließen.
3. Wenn der Akku vollständig geladen ist, das Telefon vom Ladegerät entfernen. Das

Ladegerät zuerst von dem Gerät und dann von der Wandsteckdose trennen. Um einen vorzeitigen Verschleiß des Akkus Ihres Smartphones zu vermeiden, wird empfohlen, bei jedem Ladezyklus die bekannten Nutzungsregeln zu beachten. Diesen Regeln entsprechend sollte der Akku aufgeladen werden, sobald der Ladestand 20 % erreicht hat, ein Aufladen des Akkus über 80 % und komplette Ladezyklen (von 0 bis 100 %) sollten hingegen vermieden werden.

Sie können den Ladevorgang automatisch bei 80% beenden, indem Sie die Option „Auf 80% begrenztes Laden“ wählen, die Sie im Menü „Einstellungen > Akku > Optimierung der Akkulebensdauer“ finden.



Die Leistung des Ladegeräts muss mindestens 5 Watt betragen, die für die Funkausrüstung erforderlich ist, und höchstens 18 Watt, um die maximale Ladegeschwindigkeit zu erreichen.



Zum Laden des Telefons die X-LINK™ Magnetverbindung und den USB-Anschluss niemals gleichzeitig benutzen, da dies zu einer Verkürzung der Lebensdauer des Zubehörs Ihres Telefons führen kann.



Der Akku ist in das Telefon integriert und kann nicht entnommen werden. Nehmen Sie den Akku nicht selbst aus dem Telefon.

- Verwenden Sie ausschließlich für Ihr Telefon zugelassene und mit ihm kompatible Ladegeräte und Kabel. Die Nutzung von nicht zugelassenen Ladegeräten oder Kabeln kann zur Explosion des Akkus oder zur Beschädigung des Telefons führen.
- Das Telefon während des Ladevorgangs nicht benutzen. Das Telefon und den Stromadapter nicht abdecken.
- Ein unsachgemäßer Anschluss des Ladegeräts kann zu schweren Schäden an Ihrem Telefon führen. Jede Beschädigung aufgrund einer unsachgemäßen Nutzung ist von der Garantie ausgeschlossen.
- Trennen Sie das Ladegerät von der Steckdose, wenn das Telefon nicht geladen wird.
- Das Telefon schaltet sich möglicherweise nicht sofort ein, wenn Sie einen leeren Akku aufladen. Nach einer gewissen Ladezeit schaltet sich das Telefon normal ein.
- Wenn die Wechselstromversorgung (CA) schwach ist, kann sich die Ladezeit verlängern.
- Wenn Sie andere Ladegeräte wie z. B. Computer verwenden, kann sich die Ladezeit verlängern.
- Die Ladezeit kann je nach Umgebungstemperatur und der verbleibenden Akkuladung variieren.
- Bei Temperaturen von 0°C bis 40°C lässt sich das Telefon sicher aufladen. Das Laden bei Temperaturen unter 0°C oder über 40°C kann die Akkuleistung beeinträchtigen und seine Lebensdauer verkürzen. Längeres Laden bei extremen Temperaturen schadet dem Akku.
- Während des Ladevorgangs können sich das Telefon und das Ladegerät erhitzen.

Dies ist normal und sollte der Lebensdauer bzw. den Leistungen des Telefons nicht schaden. Sollte sich der Akku stärker als gewöhnlich erwärmen, stoppen Sie den Ladevorgang. Legen Sie Ihr Telefon an einen kühlen Ort und lassen Sie es abkühlen. Vermeiden Sie den längeren Kontakt zur Oberfläche Ihres Telefons, wenn es sich erwärmt.

- i** Die Funktionen des Geräts variieren entsprechend Ihres Standorts, Ihrer Sprache, Ihres Anbieters und des Modells. Dieses Gerät unterstützt die OTG-Funktion. Bitte verwenden Sie ein Standard-OTG-Datenkabel.

## TAKTILES DISPLAY, SYSTEMSTEUERUNG UND TASTEN DES CORE-M6

Meistern Sie die Bedienung Ihres Telefons und seiner Anwendungen in wenigen einfachen Schritten.

### Verwendung des Touchscreens

#### Antippen

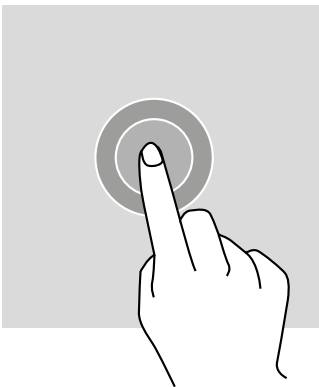

Um eine Anwendung zu öffnen, ein Menüelement auszuwählen, eine Touchscreen-Taste zu drücken oder ein Zeichen über die Bildschirmtastatur einzugeben, tippen Sie mit Ihrem Finger auf das Element.

#### Langes Drücken

Legen Sie Ihren Finger auf ein Element oder auf das Display und halten Sie ihn zwei Sekunden lang gedrückt, um die verfügbaren Optionen aufzurufen.

#### Wischen

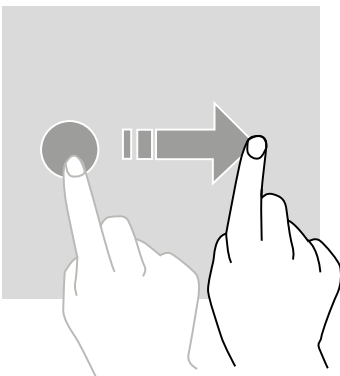

Wischen Sie auf dem Start- oder App-Bildschirm mit dem Finger nach links oder rechts, um weitere Seiten anzuzeigen.

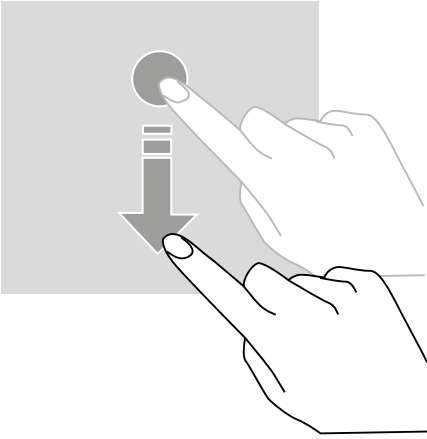

## Verschieben

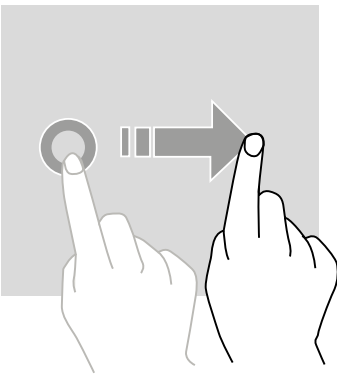

Um ein Element zu verschieben, legen Sie Ihren Finger darauf, halten Sie ihn gedrückt und verschieben Sie ihn an die gewünschte Stelle.

Wischen Sie mit dem Finger nach oben oder unten, um eine Webseite oder eine Liste von Elementen durchzuscrollen.

## Bewegungen mit zwei Fingern

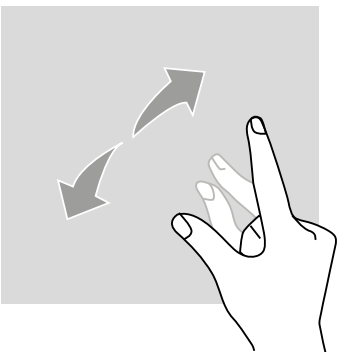

Führen Sie zunächst zwei Finger zusammen und bewegen Sie sie dann auseinander, um einen Teil einer Webseite, einer Karte oder eines Bildes zu vergrößern.

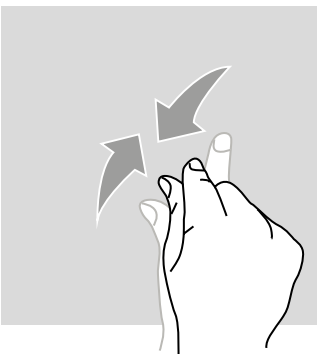



Bringen Sie sie zusammen, um herauszuzoomen.

## Systemnavigation

Ihr Smartphone bietet zwei Modi für die Systemsteuerung :

- Drei-Tasten-Navigation
- Navigation mit Gesten

Standardmäßig ist die Drei-Tasten-Navigation eingestellt. Um die Bedienung über Gesten einzurichten, gehen Sie auf:

Einstellungen  > System  > Gesten und Bewegungen  > Systemsteuerung > Bedienung über Gesten

### Startseite/Sprachassistent



Tippen Sie auf einer beliebigen Seite Ihres Smartphones auf den Kreis in der Mitte des Displays, um zum Startbildschirm zurückzukehren

Ein langer Druck auf diese Taste aktiviert den Google Sprachassistenten.

### Zurück



Tippen Sie auf einer beliebigen Seite Ihres Smartphones auf das Dreieck unten links auf dem Display, um zur vorherigen Seite zurückzukehren.

### Offene Anwendungen



Tippen Sie auf einer beliebigen Seite Ihres Smartphones auf das Quadrat unten rechts auf dem Display und navigieren Sie zu dem Ort, an dem alle offenen Anwendungen gespeichert sind.

### Menü der Telefonanwendungen

Alle auf Ihrem Telefon installierten Apps sind im Menü Ihres Geräts verfügbar. So greifen Sie von Ihrem Startbildschirm aus darauf zu:

1. Wischen Sie von unten nach oben über das Display.
2. Scrollen Sie durch die verfügbaren Apps, indem Sie mit dem Finger von unten nach oben über das Display wischen und auf die App tippen, auf die Sie zugreifen möchten.
3. Wischen Sie mit Ihrem Finger nach unten oder drücken Sie die Home-Taste (Kreis unten in der Mitte des Displays), um das Menü zu schließen.

### Benachrichtigungszentrale

Sie können von jeder Bildschirmansicht Ihres Tablets auf Ihre erhaltenen Benachrichtigungen zugreifen.

1. Um das Benachrichtigungsfenster zu öffnen, wischen Sie von oben nach unten über das Display. Die Liste Ihrer Benachrichtigungen wird angezeigt.
2. Scrollen Sie durch diese Liste, um alle Ihre Benachrichtigungen anzusehen und tippen Sie auf die erhaltenen Benachrichtigungen, um sie im Detail anzuzeigen. Sobald die Benachrichtigung gelesen wurde, verschwindet sie automatisch.
3. Sie können Benachrichtigungen auch löschen, ohne sie anzusehen. Ziehen Sie dazu die Benachrichtigung nach links oder rechts. Um alle Benachrichtigungen auf einmal zu löschen, wählen Sie **Alle löschen**.
4. Wischen Sie von unten nach oben über den Bildschirm oder drücken Sie die Wischen Sie von unten nach oben über den Bildschirm oder drücken Sie die Home-Taste (runder Kreis unten in der Mitte des Bildschirms), um das Schnellkonfigurationsfenster zu schließen.

## Schnellkonfigurationsfenster

Sie können von jeder Bildschirmansicht Ihres Telefons auf das Schnellkonfigurationsfenster zugreifen, das es Ihnen ermöglicht, die wichtigsten Einstellungen Ihres Telefons ganz einfach anzuzeigen und zu ändern.

1. Wischen Sie auf Ihrem Display von oben nach unten, um das Schnellkonfigurationsfenster zu öffnen. So gelangen Sie zu den ersten Einstellungen, die im Schnellkonfigurationsfenster Ihres Tablets verfügbar sind.
2. Wischen Sie erneut von oben nach unten über den Bildschirm, um alle in diesem Schnelleinstellungsfenster verfügbaren Einstellungen zu einzusehen.
3. Tippen Sie auf eine Einstellung, um sie zu aktivieren / deaktivieren. Die ausgegrauten Einstellungen sind deaktiviert. Wenn Sie mehr Optionen zu einer Einstellung anzeigen lassen möchten, halten Sie die Einstellung gedrückt.
4. Wischen Sie von unten nach oben über den Bildschirm oder drücken Sie die Home-Taste (runder Kreis unten in der Mitte des Bildschirms), um das Schnellkonfigurationsfenster zu schließen.

Sie können die gewünschten Einstellungen hinzufügen, löschen oder verschieben, indem Sie auf den kleinen Bleistift unten rechts im Schnellkonfigurationsfenster klicken. 

- Um eine Einstellung zu verschieben, halten Sie diese gedrückt und schieben Sie sie an die gewünschte Stelle.
- Um eine Einstellung hinzuzufügen, ziehen Sie sie aus dem Bereich nach oben. **«Wählen und verschieben Sie die Symbole, um sie hinzuzufügen».**
- Um eine Einstellung zu löschen, ziehen Sie diese nach unten in den Bereich. **«Ziehen Sie die Kacheln hierhin, um sie zu löschen».**

## Telefon-Tasten

### Ein-/Aus-Taste und Display sperren/entsperren

Diese Taste ermöglicht hauptsächlich:

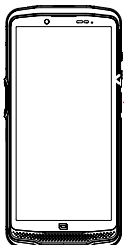



- den Sprachassistenten von Google zu aktivieren
- das Telefon mit einem kurzen Druck zu sperren/entsperren
- Ihr Telefon einzuschalten / auszuschalten / neu zu starten, wenn Sie

die Aktivierung dieser Funktionen durch langes Drücken einstellen

- Drücken Sie die **Ein-/Aus-Taste**, um das Display manuell zu sperren.
- Drücken Sie die **Ein-/Aus-Taste**, um das Display wieder einzuschalten, und wischen Sie mit dem Finger in eine beliebige Richtung über das Display, um es zu entsperren

Das Telefon wird automatisch gesperrt und schaltet nach einer bestimmten Zeit der Inaktivität in den Standby-Modus, um den Stromverbrauch zu senken und unbeabsichtigte Aktionen zu vermeiden.

Um die Zeit für den automatischen Standby-Modus einzustellen gehen Sie in: **Einstellungen**  > **Display**  > **Display automatisch ausschalten** und wählen Sie die gewünschte Zeit.

### Programmierbare Tasten

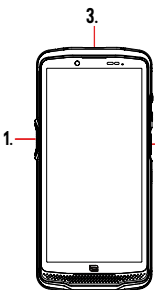



Ihr CORE-M6 verfügt über zwei programmierbare Tasten (Nr. 1 und Nr. 2) die auf zwei verschiedene Arten verwendet werden können:

- entweder durch LANGES Drücken
- oder durch 3-maliges KURZES Drücken hintereinander.

Diese Tasten sind standardmäßig voreingestellt, können aber nach Belieben geändert werden.

Gehen Sie dazu folgendermaßen vor:

- Gehen Sie in das Menü **Einstellungen**  > **Tasten**  > und wählen Sie die Aktion der Taste, die Sie konfigurieren möchten (dreimaliges Drücken oder langes Drücken).
- Für jede Aktion können Sie:
  - Eine bestimmte Rufnummer anrufen
  - Eine Anwendung auf Ihrem Telefon (X-TALK, X-SAFE, Kamera, Taschenlampe usw.) starten
  - Einen Modus aktivieren/deaktivieren (Handschuhmodus, "Bitte nicht stören"-Modus)

### Lautstärketasten +/-

Mit dieser Taste, die aus einer + und einer - Taste besteht, können Sie

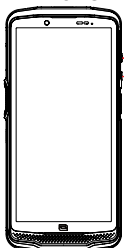

die Lautstärke Ihrer Anrufe und Benachrichtigungen durch einfaches Umschalten zwischen 3 Modi konfigurieren:

- Rufton-Modus
- Vibrationsmodus
- Stumm-Modus



Außerdem regeln Sie damit die Lautstärke von:

- Anrufen
- Klingeltönen/Benachrichtigungen
- Multimedia-Inhalten
- Benachrichtigungstönen



## BEDIENUNG IHRES TELEFONS

### Telefonanrufe



#### Wählen einer Nummer

1. Tippen Sie im Startbildschirm oder Menü Ihres Telefons auf .
2. Drücken Sie auf , um die Tastatur zu öffnen und eine Telefonnummer einzugeben.
3. Drücken Sie , um einen Anruf zu tätigen.

#### Aus der Anruf- oder der Kontaktliste



1. Tippen Sie im Startbildschirm oder Menü Ihres Telefons auf .
2. Drücken Sie auf , um auf Ihre Anrufliste zuzugreifen und tippen Sie auf die Nummer, die Sie anrufen möchten.
3. Drücken Sie auf , um auf Ihre Kontaktliste zuzugreifen und tippen Sie auf den Kontakt, den Sie anrufen möchten.

#### Internationale Anrufe tätigen

1. Tippen Sie im Startbildschirm oder Menü Ihres Telefons auf .
2. Tippen Sie auf , um die Tastatur zu öffnen.
3. Tippen Sie auf 0 und halten Sie den Finger gedrückt, bis das Zeichen „+“ erscheint.
4. Geben Sie die Ländervorwahl, die Ortsvorwahl und die Telefonnummer ein.
5. Tippen Sie auf , um die gewählte Nummer anzurufen.

#### 4G-Anrufe (VoLTE)/WIFI-Anrufe (VoWIFI)

So richten Sie Ihre 4G- und WIFI-Anrufe ein:

1. Gehen Sie zu: **Einstellungen**  > **Netzwerk & Internet**  > **SIM- & eSIM-Profile** 
2. Tippen Sie auf die SIM-Karte, die Sie einrichten möchten.



3. Sie können die Funktionen **4G-Anrufe** und **WIFI-Anrufe aktivieren/deaktivieren**.

## Anrufe empfangen





Wenn ein Anruf eingeht, wischen Sie nach oben, um den Anruf anzunehmen.  
Wenn ein Anruf eingeht, wischen Sie nach unten, um den Anruf abzulehnen.

## Kontakte





### Manuelle Erstellung eines Kontakts

1. Tippen auf die Anwendung Kontakte  im Menü Ihres Telefons.
2. Tippen Sie auf , um einen neuen Kontakt zu erstellen.
3. Geben Sie die Kontaktdaten ein.
4. Tippen Sie auf Speichern, um den neuen Kontakt zu speichern

### Erstellen/Bearbeiten eines Kontakts über die Tastatur



1. Tippen Sie auf , um die Tastatur Ihres Telefons zu öffnen .
2. Geben Sie die Nummer ein und tippen Sie auf:
  - a.  **Einen Kontakt erstellen**, um diese Nummer als neuen Kontakt zu speichern.
  - b.  **Zu einem Kontakt hinzufügen**, um diese Nummer zu einem bestehenden Kontakt hinzuzufügen.

### Erstellen/Bearbeiten eines Kontakts aus einem empfangenen Anruf

1. Tippen Sie auf , um Ihre Anrufliste aufzurufen .
2. Tippen Sie auf die Nummer, die Sie speichern möchten, und dann auf:
  - a.  **Einen Kontakt erstellen**, um diese Nummer als neuen Kontakt zu speichern.
  - b.  **Zu einem Kontakt hinzufügen**, um diese Nummer zu einem bestehenden Kontakt hinzuzufügen.

## Nachrichten

### Eine Nachricht senden

1. Tippen Sie auf die Anwendung Nachrichten  im Startbildschirm oder Menü Ihres Telefons.
2. Tippen Sie auf  **Démarrer une discussion**



3. Wählen Sie den/die Kontakt/e aus, an den/die Sie Ihre Nachricht senden möchten.
4. Verfassen Sie die Nachricht mit Hilfe der Touch-Tastatur.
5. Senden Sie die Nachricht durch Tippen auf  .

## Nachrichten anzeigen

1. Tippen Sie auf die Anwendung **Nachrichten**  im Startbildschirm oder Menü Ihres Telefons.
2. Wählen Sie einen Kontakt aus der Nachrichtenliste aus.
3. Zeigen Sie Ihre Unterhaltung an.

## Kamera und QR-Code-Leser Fotos/Videos aufnehmen

Sie können mit der Kamera Ihres CORE-M6 Fotos oder Videos aufnehmen. Gehen Sie dazu folgendermaßen vor:

1. Öffnen Sie die Anwendung **X-CAM**  über den Startbildschirm oder das Menü Ihres Telefons.
2. Tippen Sie auf die Leiste am unteren Rand der Anwendung, um zwischen dem Fotomodus **PHOTO** und dem Videomodus **VIDÉO** zu wechseln.
3. Zentrieren Sie Ihr Motiv auf dem Display und tippen Sie auf die Mitteltaste, um das Foto aufzunehmen oder die Videoaufnahme zu starten .
4. Ihr Foto/Video wird automatisch in der Anwendung **Fotos**  gespeichert.

## QR-Code-Leser

Ihre Kamera dient auch als QR-Code-Leser. Dieser ermöglicht es, die wichtigsten Arten von QR-Codes zu erkennen und zu entziffern (Website, Visitenkarte, WIFI-Hotspot, SMS-Versand, Anruf).

1. Tippen Sie im Startbildschirm oder Menü Ihres Telefons auf die Anwendung **X-CAM** .
2. Richten Sie den zu scannenden QR-Code in der Mitte der Kamera aus.
3. Tippen Sie auf die Benachrichtigung, die am unteren Rand Ihres Displays erscheint, um die mit dem QR-Code verbundene Aktion durchzuführen.



## Galerie

Bilder/Videos ansehen



1. Tippen Sie im Startbildschirm oder im Menü Ihres Telefons auf die Anwendung **Fotos** .

2. Wählen Sie ein Bild oder Video aus, um es anzuzeigen und weitere Optionen aufzurufen.

### Bilder/Videos löschen

1. Tippen Sie in der Anwendung **Fotos**  lange auf das Bild oder Video, das Sie löschen möchten. Sie können nun die anderen Fotos und/oder Videos, die Sie löschen möchten, mit einem Klick auswählen.
2. Wenn die Auswahl abgeschlossen ist, tippen Sie auf  und bestätigen Sie die Löschung durch Tippen auf OK.

### Bilder/Videos teilen

1. Tippen Sie in der Anwendung **Fotos**  lange auf das Bild oder Video, das Sie teilen möchten. Sie können nun die anderen Fotos und/oder Videos, die Sie freigeben möchten, mit einem Klick auswählen.
2. Wenn die Auswahl abgeschlossen ist, tippen Sie auf  und wählen Sie eine Freigabemethode.

## Dateien übertragen: Telefon zu PC oder PC zu Telefon

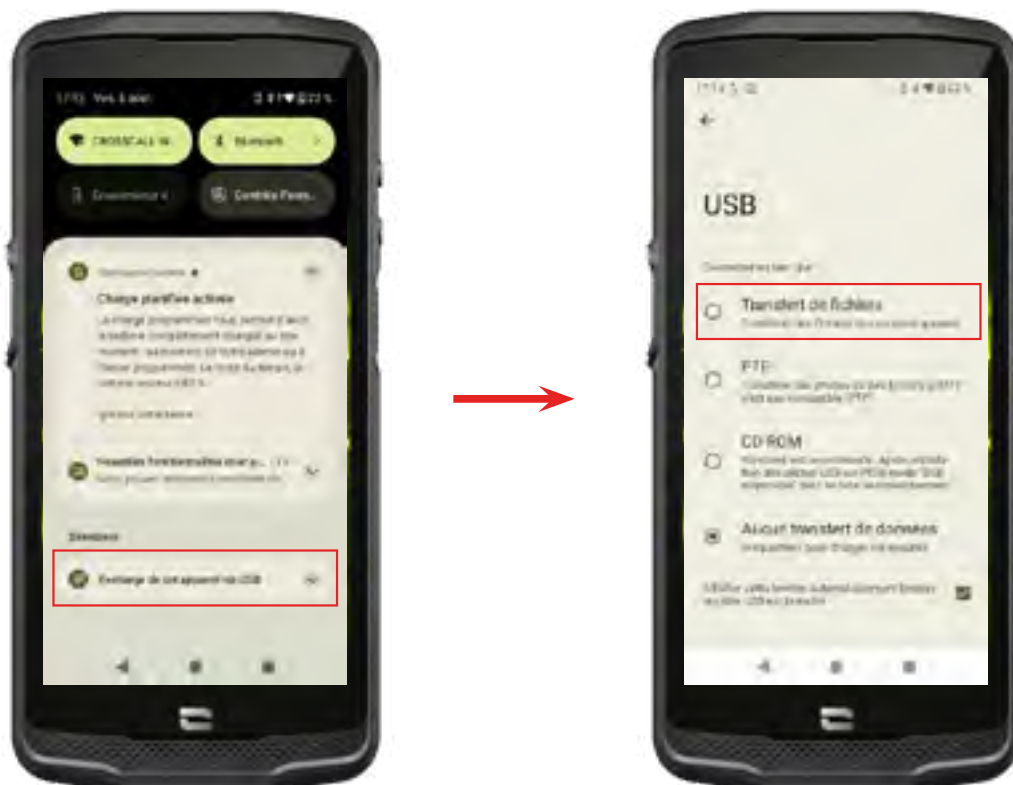

1. Wenn Sie Ihr Telefon über Ihr USB-C- oder X-LINK™-Kabel\* mit Ihrem Computer verbinden, wird automatische eine Benachrichtigung in der Benachrichtigungszentrale angezeigt.

2. Tippen Sie auf diese Benachrichtigung und wählen Sie **Dateiübertragung**, um von Ihrem Computer aus auf die Dateien auf Ihrem Telefon zuzugreifen.

Ihr Gerät wird auf Ihrem PC angezeigt. Um auf die darauf gespeicherten Dateien zuzugreifen:



1. Öffnen Sie den Datei-Explorer und klicken Sie auf Ihr Telefon CORE-M6.
2. Klicken Sie auf **Freigegebener interner Speicherplatz**.
3. Sie haben nun Zugriff auf die Dateien in Ihrem Telefon. Sie können diese Dateien auf Ihren PC kopieren oder Dateien von Ihrem PC auf das Telefon kopieren.

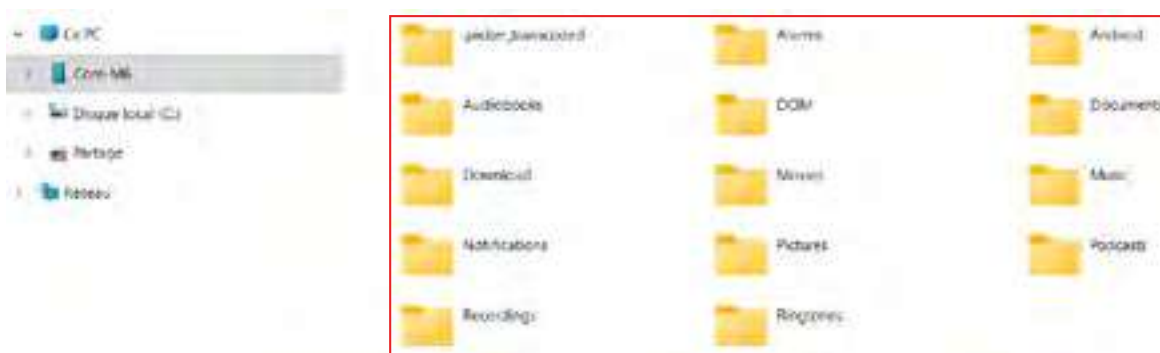

 Trennen Sie das USB-C- oder X-LINK™-Kabel\* nicht vom Gerät, wenn Sie Daten übertragen. Dadurch könnten Daten verloren gehen und/oder das Gerät kann beschädigt werden.

Spezieller Fall der Mac-Computer der Marke Apple

Auf Ihrem Mac muss die Anwendung "Android File Transfer" installiert sein, damit Android-Smartphones Dateien übertragen können.

## Dateien übertragen: Telefon zu Telefon

Wenn Sie Ihr neues Telefon starten und die ersten Schritte der Konfiguration durchführen, wird Ihnen automatisch der Schritt Datenübertragung angezeigt.

1. Schalten Sie Ihr neues Gerät ein, wählen Sie die gewünschte Sprache aus und klicken Sie auf Start, um mit den Schritten zur Konfiguration Ihres neuen Telefons zu beginnen.
2. Verbinden Sie bei diesen Schritten Ihr neues Telefon mit einem Mobilfunknetz oder WLAN. Sowohl Ihr altes als auch Ihr neues Telefon muss mit dem Internet verbunden sein.

3. Wenn das Fenster „Kopieren Ihrer Anwendungen und Daten“ angezeigt wird, klicken Sie auf „Weiter“. Die Option 1 zum Übertragen von Daten über ein älteres Gerät wird angezeigt. Klicken Sie auf Weiter und führen Sie die Schritte aus, die unter „Option 1: Verwenden Sie Ihr altes Gerät“ beschrieben sind.

Wenn Sie kein Kabel haben oder Ihre Daten über die Google-Anwendung übertragen möchten, wählen Sie „Sie haben kein Kabel?“, dann „Kopieren ohne Kabel“. Befolgen Sie dann den Anweisungen in „Option 2: Google-Anwendung verwenden“ folgen.

### **Option 1: Benutzen Sie Ihr altes Gerät**

1. Schalten Sie Ihr altes Gerät ein und halten Sie es entsperrt
2. Benutzen Sie ein für ihr altes Gerät geeignetes Kabel, wie z. B. ein Ladekabel
3. Verbinden Sie Ihr altes Gerät mit dem neuen über das Kabel
4. Kopieren Sie die Daten auf Ihr neues Gerät, indem Sie den Anweisungen auf dem Display des alten Geräts folgen.

### **Option 2: Verwenden Sie die Google Anwendung**

1. Öffnen Sie die Google-App auf Ihrem alten Gerät
2. Sagen Sie „OK Google, mein Gerät konfigurieren“ oder geben Sie „Mein Gerät konfigurieren“ in das Suchfeld ein.
3. Folgen Sie den Anweisungen und wählen Sie auf dem alten Gerät den Namen Ihres neuen Geräts aus.
4. Bestätigen Sie Formen und Werte auf Ihrem alten Gerät
5. Kopieren Sie die Daten auf Ihr neues Gerät, indem Sie den Anweisungen auf dem Display des alten Geräts folgen.





Weitere Informationen (Übertragung von einer auf einem iPhone erstellten Sicherung) finden Sie in der Benutzeranleitung, die auf der Produktseite [www.crosscall.com](http://www.crosscall.com) > CORE-M6 verfügbar ist

## **Verwaltung der SIM-Karten und der eSIM-Funktion**

Ihr Telefon bietet die Möglichkeit, zwei verschiedene SIM-Karten gleichzeitig zu verwenden.

Sie haben die Möglichkeit, jede dieser SIM-Karten individuell einzurichten.



1. Tippen Sie im Startbildschirm oder Menü Ihres Telefons auf **Einstellungen**  > **Netzwerk & Internet**  > **SIM- & eSIM-Profile** 
2. Tippen Sie auf die SIM-Karte, die Sie einrichten möchten.
3. Wenn Sie auf den Bleistift  in der oberen rechten Ecke des Displays tippen, haben Sie die Möglichkeit:
  - Den Namen der Karte zu ändern
  - Die Karte zu definieren, die für mobile Daten verwendet werden soll
  - Die SIM-Karte zu definieren, die für Anrufe bevorzugt werden soll
  - Die SIM-Karte zu definieren, die für SMS bevorzugt werden soll

Sie haben auch die Möglichkeit, ein eSIM-Profil zu verwenden. Öffnen Sie dazu die Einstellungen des Telefons, wählen Sie „Netzwerk & Internet“ und dann „SIM- und eSIM-Profile“. Unter den 2 Nano SIM-Karten haben Sie eine Option, mit der Sie ein eSIM-Profil hinzufügen können.

Flashen Sie den eSIM-QR-Code, der von Ihrem Netzbetreiber übermittelt wird. Wiederholen Sie den Flash-Schritt bei jedem neuen eSIM-Profil, das Sie installieren möchten.

**Achtung:** Sie haben die Möglichkeit, gleichzeitig die Nano SIM-Karte 1 und die Nano SIM-Karte 2 oder die Nano SIM-Karte 1 und das eSIM-Profil zu verwenden. Die Nano SIM-Karte 2 und das eSIM-Profil können nicht gleichzeitig verwendet werden. Es ist auch möglich, nur den SIM-Steckplatz 1 oder nur den SIM-Steckplatz 2 zu verwenden.



## Mobile Daten

Öffnen Sie auf dem Startbildschirm die Benachrichtigungszentrale und Einstellungsverknüpfungen, indem Sie mit dem Finger vom oberen zum unteren Bildschirmrand streichen und tippen Sie auf das Symbol für Mobile Daten,  um sie zu aktivieren/deaktivieren.

## Browser

Stellen Sie eine Verbindung zum Internet her, um nach Informationen zu suchen und

Webseiten für den schnellen Zugriff mit Lesezeichen zu versehen.

1. Tippen Sie im Startbildschirm oder Menü Ihres Telefons auf die Anwendung **Google Chrome** .
2. Geben Sie die Adresse in die Suchleiste ein und drücken Sie die Taste  auf Ihrer Tastatur. Auf diese Weise haben Sie Zugriff auf die Webseiten. Lesezeichen, Umschaltenzwischen Fenstern und andere Funktionen werden ebenfalls unterstützt.

## E-Mail

Einrichten Ihres E-Mail-Kontos

Richten Sie ein E-Mail-Konto ein, wenn Sie die E-Mail-Anwendung zum ersten Mal öffnen.

1. Drücken Sie im Menü Ihres Telefons auf die Anwendung **Gmail** .
2. Tippen Sie auf **+ E-Mail-Adresse hinzufügen** und wählen Sie Ihren E-Mail-Anbieter aus.
3. Folgen Sie den Anweisungen auf dem Display, um die Einrichtung vorzunehmen.

## Energiesparmodus

Ihr CORE-M6 verfügt über einen Energiesparmodus. Wenn Sie diesen Modus aktivieren, wird Ihr Telefon:

- In den dunklen Modus wechseln
- Hintergrundaktivitäten, bestimmte visuelle Effekte und andere Funktionen wie "Ok Google" einschränken oder deaktivieren.



Es gibt zwei Möglichkeiten, den Akkusparmodus zu aktivieren.

### OPTION 1:

1. Öffnen Sie die Benachrichtigungszentrale des Telefons, indem Sie mit dem Finger vom oberen Rand des Displays nach unten streichen.
2. Tippen Sie in der Leiste am oberen Rand des Displays auf das Symbol .
3. Tippen Sie auf dasselbe Symbol, um diesen Modus zu deaktivieren.

 Wenn Sie dieses Symbol einige Sekunden lang gedrückt halten, gelangen Sie direkt zum Akku-Menü Ihres Telefons.



### OPTION 2:

1. Tippen Sie im Startbildschirm auf die Anwendung **Einstellungen**  > **Akku**  > **Energiesparmodus**.
2. Tippen Sie auf **Energiesparmodus verwenden**, um diesen Modus zu aktivieren.
3. Tippen Sie erneut auf diese Option, um diesen Modus zu deaktivieren.



Vom Menü Energiesparmodus aus haben Sie die Möglichkeit, den Modus anzupassen. So können Sie:

- LED-Benachrichtigungen deaktivieren
- NFC deaktivieren ("Near Field Communication": kontaktloser Modus)
- Display aufwecken durch Anheben deaktivieren
- Die Helligkeit auf 25% senken
- Den Modus deaktivieren, wenn der Akku aufgeladen ist (über 90 % Ladung)

Gehen Sie dazu folgendermaßen vor:



1. Tippen Sie im Startbildschirm auf die Anwendung **Einstellungen**  > **Akku**  > **Energiesparmodus**.
2. Wählen Sie die gewünschten Optionen aus.

Im Menü des Energiesparmodus können Sie diesen Modus auch so einstellen, dass er automatisch aktiviert wird, wenn Ihr Telefon einen von Ihnen bestimmten Ladeschwellenwert des Akkus erreicht. Gehen Sie dazu folgendermaßen vor:

1. Klicken Sie im Startbildschirm auf die Anwendung **Einstellungen**  > **Akku**  > **Energiesparmodus** > **Zeitplan festlegen** und markieren Sie **Je nach Prozentsatz**.
2. Wählen Sie dann den gewünschten Akkuladestand.

## Zurücksetzen des Telefons

 Vergewissern Sie sich vor dem Zurücksetzen, dass Sie alle wichtigen auf dem Gerät gespeicherten Daten gesichert haben. Das Gerät wird automatisch neu gestartet.

Um Ihr Gerät auf die Werkseinstellungen zurückzusetzen, gehen Sie zu **Einstellungen**  > **System**  > **Rücksetzungsoptionen**  und tippen Sie auf **Alle Daten löschen (auf Werkseinstellungen zurücksetzen)**.

**Achtung:** Durch diese Aktion werden alle Daten aus dem internen Speicher des Telefons gelöscht.

In diesem Menü haben Sie auch die Möglichkeit, nur Ihre Einstellungen oder die des WIFI, der mobilen Daten und des Bluetooth® zurückzusetzen.

## Systemaktualisierung

Updates sind Änderungen, die an der ursprünglich auf Ihrem Telefon installierten Softwareversion vorgenommen werden, um mögliche Fehler zu beheben oder um Verbesserungen oder neue Funktionen bereitzustellen.

# PERSONALISIERUNG DES TELEFONS

## Start-Display

Das Start-Display ist der Ausgangspunkt für den Zugriff auf alle Funktionen Ihres Telefons. Es zeigt Widgets, Verknüpfungen zu den Apps und vieles mehr an.

 Das Start-Display kann je nach Region oder Dienstanbieter unterschiedlich aussehen.

## Hintergrund

1. Tippen Sie lange auf einen leeren Bereich des Startbildschirms, um den Editor des Startbildschirms aufzurufen.
2. Wählen Sie **Hintergrundbild und Stil**.
3. Sie können Ihr Hintergrundbild aus einer Auswahl von CROSSCALL-Bildern oder unter Ihren eigenen Fotos auswählen.

## Widgets

Widgets sind eigenständige Anwendungen, die bestimmte Anwendungsfunktionen starten, um einfachen Zugang und Informationen auf Ihrem Start-Display zu bieten.

So greifen Sie auf die von Ihrem Telefon angebotenen Widgets zu:

1. Tippen Sie lange auf einen leeren Bereich des Startbildschirms, um den Editor des Startbildschirms aufzurufen.
2. Wählen Sie **Widgets**.
3. Tippen Sie lange auf das Widget, das Sie Ihrem Startbildschirm hinzufügen möchten, und platzieren Sie es auf Ihrem Startbildschirm, indem Sie gegebenenfalls eine neue Seite erstellen. Lassen Sie den Finger los, um seine Position auf dem Display zu bestätigen.
4. Tippen Sie im Startbildschirm lange auf das Widget, das Sie verschieben oder löschen möchten. Ziehen Sie es in den Bereich **Löschen** oben auf dem Display, um es vom Startbildschirm zu entfernen.

## Shortcuts zu Anwendungen

Sie können die Shortcuts zu Anwendungen, die Sie auf Ihrem Start-Display anzeigen möchten, individuell anpassen.

1. Greifen Sie auf alle auf Ihrem Telefon installierten Anwendungen zu, die über das Menü Ihres Geräts verfügbar sind. Um von Ihrem Startbildschirm aus auf sie zuzugreifen, wischen Sie von unten nach oben über Ihr Display.

2. Tippen Sie lange auf die Anwendung, für die Sie eine Verknüpfung hinzufügen möchten. Halten Sie sie gedrückt und verschieben sie dabei ein wenig, damit Ihr Startbildschirm angezeigt wird.
3. Platzieren Sie die Anwendung an der gewünschten Stelle auf Ihrem Startbildschirm und lassen Sie dann los, um die Position zu bestätigen.

Um eine Anwendung von Ihrem Startbildschirm zu löschen oder zu verschieben, tippen Sie lange auf die Verknüpfung der Anwendung, die Sie verschieben oder löschen möchten, und ziehen Sie sie dann in den Bereich **X Löschen** oben auf dem Display.

## Ton

In **Einstellungen**  > **Ton und Vibrieren**  können Sie:

- Die verschiedenen Lautstärken Ihres Geräts für Multimedia, Anrufe, Klingeltöne, Benachrichtigungen und Wecktöne einzustellen.
- Den Klingelton Ihres Telefons für jede der SIM-Karten, den Ton für Ihre Benachrichtigungen und Ihren Weckton zu wählen.
- Die Vibration, den Tastaturton, den Tastenton usw. zu verwalten.

Denken Sie daran, dass einige dieser Einstellungen über die Lautstärketasten durchgeführt werden können. So können Sie die Lautstärke von Klingeltönen und Benachrichtigungen ganz einfach einstellen und vom Klingel- in den Vibrations- oder Stumm-Modus wechseln (oder umgekehrt).

## Benachrichtigungen

In **Einstellungen**  > **Benachrichtigungen**  können Sie:

- Die Einstellungen für die Anzeige Ihrer Benachrichtigungen zu wählen.
- Benachrichtigungen der auf dem Telefon installierten Anwendungen zu aktivieren/deaktivieren.

## Datum und Uhrzeit





In **Einstellungen**  > **System**  > **Datum & Uhrzeit**  können Sie:

- Die automatische Synchronisierung des Telefons, die Ihnen die Uhrzeit und das Datum automatisch entsprechend der Zeitzone Ihres Netzes anzeigt, aktivieren/deaktivieren.
- Uhrzeit und Datum manuell einstellen, wenn die automatische Synchronisierung deaktiviert ist
- Die Nutzung der Zeitzone Ihres Netzwerks aktivieren/deaktivieren oder manuell die gewünschte Zeitzone wählen.
- Das Format der Uhrzeit wählen (24 Stunden/12 Stunden)

## Sprachen

Um in mehr als einer Sprache zu chatten und Nachrichten zu senden, können Sie

mehrere Sprachen einrichten, so dass sich Ihre Tastatur an die gerade verwendete Sprache anpasst und diese korrigiert.

In **Einstellungen**  > **System**  > **Sprachen und Eingabe**  > **Sprachen**  > **+ Sprache hinzufügen** können Sie die Sprache(n) wählen, die Sie Ihrem Telefon hinzufügen möchten.

Wenn Sie eine Nachricht schreiben, drücken Sie einfach die Leertaste und wählen Sie die gewünschte Sprache.

## TIPPS UND SHORTCUTS

### Verwenden Ihres CORE-M6 im Regen oder unter Wasser

#### Sperrfunktion des taktilen Displays: für den Gebrauch im Regen und unter Wasser

Um zu verhindern, dass Ihr Display auf Regentropfen reagiert, können Sie die Sperrfunktion des taktilen Displays aktivieren, die Ihr Display im gerade verwendeten Menü oder der Anwendung fixiert. Rufen Sie von einer beliebigen Displayansicht Ihres Telefons das Fenster "Schnellkonfiguration" auf, indem Sie von oben nach unten über das Display wischen. Wischen Sie nochmals von oben nach unten über das Display, um alle verfügbaren Einstellungen zu sehen, und wischen Sie dann 2-mal von rechts nach links. Aktivieren Sie dann die Sperrfunktion des taktilen Displays.

Um diesen Modus zu deaktivieren, drücken Sie zweimal nacheinander auf die Einschalttaste des Telefons.

#### Touch-Lock-Funktion: zum Aufnehmen von Fotos/Videos unter Wasser



Um Fotos/Videos unter Wasser aufzunehmen, müssen Sie die Touch-Lock-Funktion aktivieren, die Ihr taktilen Display sperrt. Klicken Sie dazu im Foto- oder Videomodus auf das Wassertropfen-Symbol in der oberen rechten Ecke Ihres Displays. Anschließend können Sie eine der Lautstärkeregelungstaste oder eine der beiden programmierbaren Tasten drücken, um Fotos aufzunehmen oder die Aufnahme eines Videos zu starten/stoppen.

Um diese Funktion zu deaktivieren, drücken Sie dreimal nacheinander auf die Einschalttaste des Telefons.

#### **Nach dem Eintauchen in Wasser**

Spülen Sie Ihr Mobiltelefon nach dem Eintauchen in Meerwasser mit Süßwasser ab. Die Abdeckungen und Anschlüsse gründlich abtrocknen.

Möglicherweise sind die Lautsprecher- und Mikrofonschlitz durch Wasser blockiert. Warten Sie ein einige Minuten ab, bevor Sie einen Anruf tätigen, um den optimalen Betrieb wieder zu ermöglichen.

Sie können auch die Funktion „Lautsprecher reinigen“ verwenden. Sie sorgt dafür, dass durch die Abgabe eines Tons (halten Sie das Smartphone während der Aktivierung dieser Funktion nicht in die Nähe Ihres Ohrs) das in den Lautsprechern des Telefons eingedrungene Wasser herausgedrückt wird.

Um sie zu aktivieren, rufen Sie das Schnelleinstellungsfenster auf, indem Sie von oben

nach unten über Ihr Display wischen. Um alle verfügbaren Einstellungen zu sehen, wischen Sie erneut von oben nach unten über Ihr Display. Aktivieren Sie dann die Funktion.

## **Passen Sie die Nutzung Ihres CORE-M6 an Ihre Bedürfnisse an**



### **Feierabendmodus**

Wenn Sie Ihren Arbeitstag beendet haben, haben Sie die Möglichkeit, alle Benachrichtigungen Ihrer beruflichen Anwendungen auf einen Schlag zu deaktivieren. Mit dem Feierabendmodus haben Sie die Möglichkeit, die Einstellung dieses Modus nach Belieben anzupassen: wählen Sie aus, welche SIM-Karten und Anwendungen deaktiviert werden sollen, welche aktiv bleiben sollen, für welchen Kontakt und in welchem Zeitfenster...

Um ihn zu aktivieren, rufen Sie das Schnelleinstellungsfenster auf, indem Sie von oben nach unten über Ihr Display wischen. Um alle verfügbaren Einstellungen zu sehen, wischen Sie erneut von oben nach unten über Ihr Display. Aktivieren Sie dann die Funktion.



### **upHear-Modus**

Um überall eine klare Kommunikation zu gewährleisten, können Sie den upHear-Modus von Fraunhofer aktivieren. Diese Technologie zur Geräuschunterdrückung, die bisher nur in Konferenzräumen eingesetzt wurde, erfasst und analysiert die Schallwellen der Umgebung und filtert auf intelligente Weise störende Geräusche heraus.

Damit ist das CORE-M6 ein sowohl für private als auch berufliche Zwecke optimales Smartphone, egal ob Sie in einem Großraumbüro einen Anruf nach dem anderen tätigen oder auf einer Baustelle oder der Straße telefonieren müssen.

Um diesen Modus zu aktivieren, rufen Sie das Schnelleinstellungsfenster auf, indem Sie von oben nach unten über Ihr Display wischen. Um alle verfügbaren Einstellungen zu sehen, wischen Sie erneut von oben nach unten über Ihr Display. Aktivieren Sie dann die Funktion.



### **Taschenlampenmodus**

Um einen dunklen Bereich zu beleuchten, steht Ihnen der Taschenlampenmodus zur Verfügung. Dieser bietet die Möglichkeit, die Helligkeit in fünf Stufen einzustellen, um die Beleuchtung an Ihre Bedürfnisse anzupassen und die Auswirkungen auf den Akkuverbrauch zu begrenzen. Wenn Sie sehr viel Helligkeit benötigen, können Sie für eine Dauer von 30 Sekunden den Helligkeit-Booster aktivieren. Nach Ablauf dieser Zeit ist der Modus 30 Sekunden lang nicht verfügbar. Dadurch wird eine Überhitzung der LED verhindert.

Um diesen Modus zu aktivieren, rufen Sie das Schnelleinstellungsfenster auf, indem Sie von oben nach unten über Ihr Display wischen. Um alle verfügbaren Einstellungen zu sehen, wischen Sie erneut von oben nach unten über Ihr Display. Aktivieren Sie dann die Funktion.

## Displayfunktionen



### Anschluss an ein Display (mobile Lösung als Computerersatz)

Die Leistung des CORE-M6 wird insbesondere für eine der aktuellen großen Innovationen von Crosscall genutzt: Die Funktion als Ersatz eines Computers dank der Lösung X-SPACE.

Ob im Büro, zu Hause, unterwegs in öffentlichen Verkehrsmitteln oder im Außendienst - schließen Sie das CORE-M6 an ein beliebiges Display an und arbeiten Sie auf X-SPACE mit der gleichen Ergonomie wie an einem Computer.

Um diese Lösung zu nutzen, schließen Sie Ihr Smartphone an ein Display und an Steuergeräte (Tastatur, Maus) an. Sobald der Bildschirm angeschlossen ist, wird die X-SPACE-Schnittstelle automatisch gestartet. Jedes später angeschlossene Eingabegeräten wird sofort berücksichtigt. Je nachdem, welches Material Ihnen zur Verfügung stehen, stehen Ihnen mehrere Möglichkeiten zur Verfügung, um Ihre Arbeitsumgebung einrichten: Die vollständige Anleitung finden Sie unter: [https://docs.crosscall.com/public/USERGUIDE/X-SPACE\\_USER\\_MANUAL\\_INTERNATIONAL.pdf](https://docs.crosscall.com/public/USERGUIDE/X-SPACE_USER_MANUAL_INTERNATIONAL.pdf)

### Geteilter Display-Modus

Dieser ermöglicht es, Ihr Display in zwei Teile zu teilen, so dass Sie zwei verschiedene Anwendungsfenster gleichzeitig auf Ihrem Display sehen können

1. Sobald Ihre Anwendung geöffnet ist, tippen Sie auf das Quadrat unten rechts auf dem Display, um die zuletzt geöffneten Anwendungen aufzurufen.
2. Tippen Sie auf das Symbol der Anwendung, das sich oben auf jeder Seite einer geöffneten Anwendung befindet.
3. Tippen Sie auf „Oben anzeigen“ und wählen Sie die zweite Anwendung aus, die dann automatisch unter der ersten positioniert wird.



Nicht alle Anwendungen sind mit dem Modus des geteilten Displays kompatibel

4. Um zu einem nicht geteilten Display zurückzukehren, ziehen Sie den schwarzen Balken, der die beiden Displays trennt, nach oben oder unten, je nachdem, welches Display Sie aktiv halten möchten.

### Screenshot

Um einen Screenshot zu erstellen, klicken Sie gleichzeitig auf die Ein-/Aus-Taste und die Lautstärketaste.

Es gibt noch eine weitere Möglichkeit: Tippen Sie auf das Quadrat in der unteren rechten Ecke Ihres Displays, um alle geöffneten Anwendungen anzuzeigen, und tippen Sie dann auf die Taste „Screenshot“ der Anwendung.

### Automatisches Drehen des Displays



1. Öffnen Sie die Benachrichtigungszentrale des Telefons, indem Sie mit dem Finger vom oberen Rand des Displays nach unten streichen.

2. Tippen Sie im Schnelleinstellungsfenster (wischen Sie von oben nach unten über Ihr Display) auf das Symbol , um die automatische Displaydrehung ein- und auszuschalten, mit der Ihr Display (Hochformat/Querformat) je nach Ausrichtung Ihres Smartphones, gedreht wird.

### Aufwecken des Displays

Es ist nicht notwendig, die Ein/Aus-Taste des Smartphones zu drücken, um das Display aufzuwecken. Sie können dies auch durch wiederholtes doppeltes Tippen auf das schwarze Display tun, oder indem Sie das Telefon vor sich halten.

Diese Funktion ist besonders praktisch in Situationen, in denen die Ein-/Aus-Taste schwer erreichbar ist: auf einem X-BIKE, einem X-CAR PRO...

Um diese Funktion zu aktivieren / deaktivieren, gehen Sie in **Einstellungen**  > **Display**  > **Display aufwecken**.

### Handschuhmodus

Wenn Sie diesen Modus aktivieren, wird die Empfindlichkeit des Displays erhöht, so dass Sie Ihr Smartphone auch mit Handschuhen bedienen können.

1. Öffnen Sie die Benachrichtigungszentrale des Telefons, indem Sie mit dem Finger vom oberen Rand des Displays nach unten streichen.
2. Tippen Sie im Schnelleinstellungsfenster (wischen Sie von oben nach unten über Ihr Display) auf das Symbol , um den Handschuhmodus ein- und auszuschalten, mit dem Sie die Berührungsempfindlichkeit des Displays auch dann beibehalten, wenn Sie Handschuhe tragen, um Ihr Smartphone bedienen zu können.

### NFC



Die NFC-Antenne Ihres CORE-M6 befindet sich auf der Oberseite rechts auf der Rückseite Ihres Telefons.

Achten Sie auf eine korrekte Positionierung dieses Bereichs des Telefons auf kontaktlosen Lesegeräten (Zahlungsterminals, Transportterminals, Zugangsleser...), um die optimale Funktionsweise zu gewährleisten.

### Teilen des Akkus

Das CORE-M6 bietet Ihnen die Möglichkeit, ein anderes Gerät oder Zubehör mittels der Energie in Ihrem Akku aufzuladen.

Diese Funktion wird automatisch aktiviert, wenn Sie ein anderes Gerät oder Zubehör über ein USB-C-Kabel anschließen.



Das Symbol **Akku teilen**  in Ihrem Benachrichtigungszentrum ermöglicht:

- eine Bestätigung zu erhalten, dass der Ladevorgang läuft
- die Laderichtung gegebenenfalls umzukehren (bei 2 Telefonen)

## Animation beim Laden

Wenn Ihr Telefon aufgeladen wird, haben Sie jetzt die Möglichkeit, den Namen des Telefons und den Akkustand mithilfe des Näherungssensors, der Ihre Hand erkennt, anzuzeigen.

Diese Funktion ist vor allem dann sinnvoll, wenn ein Unternehmen eine Flotte von Telefonen besitzt und die POWER STATION zum Aufladen der Telefone der Flotte verwendet: mit einer einfachen Geste können Sie Ihr Telefon leicht wiederfinden.

Um diese Funktion zu aktivieren, gehen Sie zu **Einstellungen**  > **Display**  > **Aktivieren/Deaktivieren der Benachrichtigungen während des Ladens**

## Befestigung der Sicherheitsschleife\*

\* Sicherheitsschleife nicht im Lieferumfang inbegriffen

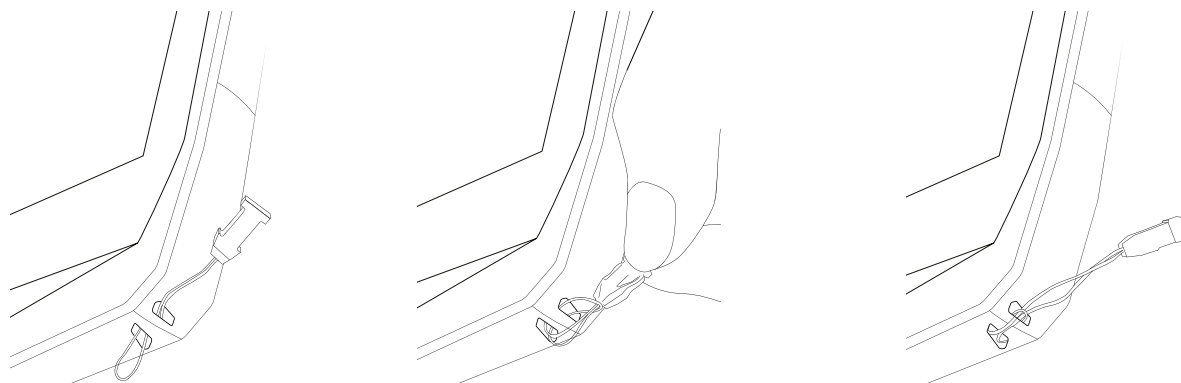

## Taschenrechner

Mit der Anwendung "Rechner" können Sie einfache oder komplexe Berechnungen durchführen.

1. Tippen Sie auf  im Menü Ihres Telefons.
2. Ändern Sie die Ausrichtung des Displays, um zwischen dem Standardrechner und dem wissenschaftlichen Rechner zu wechseln.

## CROSSCALL-ANWENDUNGEN



### X-SENSORS

X-SENSORS ist eine Anwendung, die Sie mit Informationen über die in Ihrem CROSSCALL-Mobiltelefon eingebauten Sensoren versorgt.

Wenn Sie die Anwendung zum ersten Mal öffnen und bevor Sie sie nutzen, lesen und akzeptieren Sie bitte die Nutzungsbedingungen, indem Sie auf "Akzeptieren" tippen.

**Magnetometer**

Es fungiert als Kompass und misst die Ausrichtung des Telefons in Bezug auf den magnetischen Norden. Kalibrieren Sie den Kompass, indem Sie den Anweisungen auf dem Display folgen.

**Beschleunigungsmesser**

Er ermöglicht es, die Beschleunigung des Telefons im Raum entlang von 3 Achsen zu messen und zu beobachten. Er nutzt die Integralrechnung, um die Geschwindigkeit der Bewegung des Geräts zu messen und gleichzeitig seine Position zu verfolgen.

**GPS**

Das GPS-System gibt die Position des Geräts sowie die Präzision des GPS-Signals an. Sie können sehen, wie viele Satelliten in Reichweite sind und auf welcher Höhe Sie sich befinden.

**Näherungssensor**

Mit dieser Funktion kann das Display während eines Telefonats ausgeschaltet werden, wenn das Telefon nahe am Ohr gehalten wird.

**Helligkeitssensor**

Er misst die Intensität des auf dem Telefondisplay projizierten Lichts. Mithilfe dieses Sensors kann die Helligkeit Ihres Displays in Abhängigkeit vom umgebenden Licht optimiert werden, um Akkuleistung einzusparen bzw. optimale Lesbarkeit zu erzielen.

**Bluetooth® (5.2), Wifi (6/6E) und zellulare Netzwerke (2G, 3G, 4G und 5G)**

Sie zeigen das Vorhandensein und die Stärke von Kommunikationsnetzen an.

**Akkustatus**

Diese Funktion bietet eine sofortige visuelle Anzeige der Lade-/Entladerate des Akkus.



Die X-STORY-Anwendung ist die von CROSSCALL entwickelte Bearbeitungsanwendung für Ihre Fotos und Videos. Diese Anwendung ermöglicht es Ihnen:

- Ausschneiden
  - Montieren/Umstellen
  - Einen Musiktitel hinzufügen
  - Verlangsamen/Beschleunigen
- 
- Weitere Informationen zu dieser Anwendung finden Sie unter: [https://www.crosscall.com/fr\\_FR/x-story.html](https://www.crosscall.com/fr_FR/x-story.html)
  - Das Tutorial zur Anwendung finden Sie auch auf unserem YouTube-Kanal unter folgendem Link: <https://www.youtube.com/watch?v=2IVsk7BHN7I>



Die Anwendung X-CAMP ist die von CROSSCALL entwickelte Anwendung, die alle Ihre Fragen beantwortet. Diese Anwendung ermöglicht es Ihnen:

- Stellen Sie alle Ihre Fragen an die Community und die CROSSCALL-Experten
  - Eine zuverlässige und schnelle Antwort zu erhalten
  - Den Zugang zu allen CROSSCALL-Informationen und -Dienstleistungen über das Orientierungsmenü.
  - CROSSCALL Second-Hand-Produkte zu kaufen oder weiterzuverkaufen
- Weitere Informationen zu dieser Anwendung finden Sie unter: [https://www.crosscall.com/fr\\_FR/x-camp.html](https://www.crosscall.com/fr_FR/x-camp.html)
  - Das Tutorial zur Anwendung finden Sie auch auf unserem YouTube-Kanal unter folgendem Link: <https://www.youtube.com/watch?v=2IVsk7BHN7I>

# STÖRUNGSBEHEBUNG

Falls Sie Schwierigkeiten mit Ihrem Smartphone haben, finden Sie im Folgenden einige einfache Lösungen, die Sie praktisch anwenden können, um eventuell auftretende Probleme zu lösen.

Bevor Sie sich an den Crosscall-Kundendienst wenden, können Sie sich auch in die Crosscall X-CAMP-Anwendung einloggen, um sich mit anderen Crosscall-Benutzern und -Experten auszutauschen, die Ihnen bei Problemen mit Ihrem Gerät helfen können.

## Anzeige

Beispiel: Das Display schaltet sich nicht mehr ein und/oder zeigt keine Informationen mehr an.

Vorgeschlagene Lösungen:

- Routinetest: Drücken Sie die Sperrtaste (Ein/Aus), um sicherzugehen, dass sich das Gerät nicht im Standby-Modus befindet oder ausgeschaltet ist.
- Laden Sie Ihr Smartphone auf: Etwa 15 Minuten reichen aus, um einen Neustart durchzuführen.
- Erzwungener Neustart: Wenn das Display schwarz bleibt, führen Sie einen erzwungenen Neustart durch, indem Sie die Ein/Aus-Taste und die Taste zum Verringern der Lautstärke 10 Sekunden lang gleichzeitig drücken.
- Erkennen eines defekten Displays: Wenn das Problem weiterhin besteht, testen Sie das Display, indem Sie das Smartphone anrufen, um zu sehen, ob es einen Ton von sich gibt, ohne ein Bild anzuzeigen.

## Displayreaktivität

Beispiel: Fehlerhafte Reaktionen des Touchscreens.

Vorgeschlagene Lösungen:

- Reinigung des Displays: Reinigen Sie das Display mit einem weichen, trockenen Tuch und achten Sie darauf, dass es sauber und trocken ist.
- Neustart: Starten Sie das Gerät neu, um zu sehen, ob das Problem weiterhin besteht.
- Aktivieren des „Handschuhmodus“: Um den Touchscreen des Displays optimal zu nutzen, wenn Sie Handschuhe tragen, können Sie den „Handschuhmodus“ aktivieren, der die Empfindlichkeit des Displays erhöht.
- Displayschutz: Einige Displayschutzfolien können die Empfindlichkeit des Touchscreens beeinträchtigen. Wenn Sie einen Displayschutz hinzufügen sollten, empfehlen wir Ihnen den X-GLASS Displayschutz, der von Crosscall vertrieben wird.
- Software-Updates: Überprüfen Sie unter Einstellungen > System > Systemupdate, ob es Updates für das Gerät gibt.

## Verbindung zum Wi-Fi-Netzwerk

Beispiel: Das Smartphone verbindet sich nicht mit dem Wi-Fi oder verliert häufig die Verbindung.

Vorgeschlagene Lösungen:

- Routinetest: Aktivieren und deaktivieren Sie den Flugmodus, um die Verbindungen zurückzusetzen. Netzwerkeinstellungen:
- Netzwerkeinstellungen: Gehen Sie zu Einstellungen > Netzwerk und Internet > Internet > Wi-Fi, wählen Sie das Wi-Fi-Netzwerk aus, löschen Sie es, führen Sie eine

erneute Suche durch und wählen Sie es erneut aus. Verbinden Sie Ihr Smartphone erneut mit dem Router, indem Sie das Passwort erneut eingeben.

- Software-Updates: Überprüfen Sie unter Einstellungen > System > Systemupdate, ob es Updates für das Gerät gibt.

## Akku und Akkulaufzeit

Beispiel: Das Smartphone entlädt sich ohne ersichtlichen Grund schnell.

Vorgeschlagene Lösungen:

- Routinetest: Identifizieren Sie energieintensive Anwendungen über Einstellungen > Akku > Akkuverbrauch. Schließen Sie Anwendungen, die Sie nicht mehr benötigen.
- Einstellungen für den Energiesparmodus: Aktivieren Sie den Energiesparmodus über Einstellungen > Akku > Energiesparmodus Akku.
- Einstellen von Benachrichtigungen: Deaktivieren Sie unnötige Benachrichtigungen, die den Akku übermäßig beanspruchen können. (Einstellungen > Benachrichtigungen).
- Software-Updates: Überprüfen Sie unter Einstellungen > System > Systemupdate, ob es Updates für das Gerät gibt.

## Akku und Laden

Beispiel: Das Smartphone wird nicht mehr geladen.

Vorgeschlagene Lösungen:

- Überprüfen des Kabels und des Netzteils: Verwenden Sie ein anderes Kabel und ein anderes Ladegerät, das mit Ihrem Smartphone kompatibel ist, um zu überprüfen, ob es sich um ein Problem mit dem Ladegerät handelt. Stellen Sie sicher, dass das Ladegerät ordnungsgemäß angeschlossen ist und dass sich das Smartphone in der richtigen Position auf dem X-LINK™-Zubehör befindet, mit dem Ihr Gerät aufgeladen werden kann (X-CABLE, X-DOCK usw.).
- Neustart des Geräts: Manchmal kann ein einfacher Neustart das Ladeproblem lösen.
- Software-Updates: Überprüfen Sie unter Einstellungen > System > Systemupdate, ob es Updates für das Gerät gibt.

## Start

Beispiel: Das Smartphone schaltet sich nicht ein.

Vorgeschlagene Lösungen:

- Das Smartphone laden: Laden Sie das Smartphone mindestens 15 Minuten lang auf und versuchen Sie dann, es einzuschalten, indem Sie die Ein/Aus-Taste einige Sekunden lang gedrückt halten.
- Erzwungener Neustart: Halten Sie die Ein-/ Aus-Taste und die Taste zum Verringern der Lautstärke 10 bis 20 Sekunden lang gedrückt.
- Überprüfen des Ladegeräts und des Kabels: Verwenden Sie ein anderes Kabel oder Ladegerät, das mit Ihrem Smartphone kompatibel ist, um zu überprüfen, ob es sich um ein Ladeproblem handelt.
- Software-Updates: Überprüfen Sie unter Einstellungen > System > Systemupdate, ob es Updates für das Gerät gibt.

## Leistung

Beispiel: Das Smartphone ist langsam oder es treten Verzögerungen auf.

Vorgeschlagene Lösungen:

- Routinetest: Starten Sie das Gerät neu, um die temporären Caches zu löschen.
- Speichermanager: Gehen Sie zu Einstellungen > Speicher. Aktivieren Sie den Speichermanager.
- Software-Updates: Überprüfen Sie unter Einstellungen > System > Systemupdate, ob es Updates für das Gerät gibt.

Beispiel: Das Smartphone hängt sich auf (Freeze).

Vorgeschlagene Lösungen:

- Schließen Sie alle Anwendungen: Wenn Ihr Gerät sich aufhängt, versuchen Sie zunächst, alle geöffneten Anwendungen zu schließen, indem Sie auf das Quadrat in der unteren rechten Ecke Ihrer Systemnavigation und dann auf ALLE LÖSCHEN klicken. Versuchen Sie im zweiten Schritt, Ihr Gerät wie gewohnt auszuschalten oder neu zu starten.
- Erzwungener Neustart: Drücken Sie gleichzeitig die Ein/Aus-Taste und die Taste zum Verringern der Lautstärke, bis das Gerät neu startet.
- Überprüfen der zuletzt installierten Anwendungen : Identifizieren und deinstallieren Sie kürzlich installierte Anwendungen, die das Problem verursachen könnten.
- Software-Updates: Überprüfen Sie unter Einstellungen > System > Systemupdate, ob es Updates für das Gerät gibt.

Beispiel: Nachricht über einen schwerwiegenden Fehler.

Vorgeschlagene Lösung:

- Erzwungener Neustart: Drücken Sie gleichzeitig die Ein/Aus-Taste und die Taste zum Verringern der Lautstärke, bis das Gerät neu startet.
- Software-Updates: Überprüfen Sie unter Einstellungen > System > Systemupdate, ob es Updates für das Gerät gibt.

## GPS-Konnektivität

Beispiel: Schwaches GPS-Signal oder nicht funktionierendes GPS

Vorgeschlagene Lösungen:

- Neustart des GPS: Schalten Sie das GPS unter Einstellungen > Standort > Standort verwenden aus und wieder ein.
- Modus Standortgenauigkeit verbessern: Wechseln Sie in den GPS-Einstellungen in den Modus „Standortgenauigkeit verbessern“, um die Signalerfassung zu optimieren. (Einstellungen > Standort > Standortdienste > Standortgenauigkeit > Standortgenauigkeit verbessern)
- Software-Updates: Überprüfen Sie unter Einstellungen > System > Systemupdate, ob es Updates für das Gerät gibt.

Beispiel: Probleme beim Tätigen / Empfangen von Anrufen.

Vorgeschlagene Lösungen:

- Überprüfung des Netzwerks Überprüfen Sie, ob sich das Telefon in einem Bereich mit ausreichender Netzabdeckung befindet. Bewegen Sie sich ggf. einige Meter weiter, um zu versuchen, sich in das Netz Ihres Netzbetreibers einzuklinken.
- Überprüfung der SIM-Karte: Stellen Sie sicher, dass die SIM-Karte nicht deaktiviert ist. Gehen Sie dazu zu Einstellungen > Netzwerk und Internet > SIM- & eSIM-Profil.
- Anruf Sperre: Wenn die Anruf Sperre für die Telefonnummer, die Sie wählen, oder für die Telefonnummer des Anrufers aktiviert ist, müssen Sie sie entfernen. Tippen Sie dazu lange auf das Telefonsymbol und dann auf die drei Punkte in der oberen rechten

Ecke der Benutzeroberfläche > Einstellungen > Gesperrte Nummern.

- Flugzeugmodus: Aktivieren und deaktivieren Sie den Flugzeugmodus, um die Verbindungen zurückzusetzen.
- Software-Updates: Überprüfen Sie unter Einstellungen > System > Systemupdate, ob es Updates für das Gerät gibt.

## Ton und Benachrichtigungen

Beispiel: Ich höre eingehenden Anrufe nicht oder die Benachrichtigungen sind lautlos.  
Vorgeschlagene Lösungen:

- Routinetest: Stellen Sie sicher, dass die Lautstärke für Benachrichtigungen, Klingeltöne und Anrufe unter Einstellungen > Ton und Vibration richtig eingestellt ist.
- Modus „Nicht stören“: Überprüfen Sie, ob der Modus „Nicht stören“ aktiviert ist, und deaktivieren Sie ihn ggf. unter Einstellungen > Ton und Vibration > Nicht stören.
- Software-Updates: Überprüfen Sie unter Einstellungen > System > Systemupdate, ob es Updates für das Gerät gibt.

Beispiel: Beim Telefonieren ist kein Ton zu hören oder der Gesprächspartner kann Sie nicht hören. Vorgeschlagene Lösungen:

- Test der Kopfhörer und des Lautsprechers: Verwenden Sie den Lautsprecher oder ein USB-C-Headset oder Bluetooth-Kopfhörer, um festzustellen, ob das Problem am Innenmikrofon liegt.
- Software-Updates: Überprüfen Sie unter Einstellungen > System > Systemupdate, ob es Updates für das Gerät gibt.

## Multimedia-Dateien

Beispiel: Bestimmte Ton-, Foto- und Videodateien können nicht geöffnet werden usw.  
Vorgeschlagene Lösungen:

- Überprüfung des Formats : Überprüfen Sie, ob das Dateiformat vom Smartphone unterstützt wird.
- Überprüfung der Speicherung: Stellen Sie sicher, dass die Dateien nicht beschädigt sind, indem Sie sie auf ein anderes Gerät übertragen.

## Sensor und Funktionen

Beispiel: Der Fingerabdruckleser funktioniert nicht mehr.

Vorgeschlagene Lösungen:

- Reinigung des Sensors Achten Sie darauf, dass der Fingerabdruckleser sauber und trocken ist.
- Neukalibrierung der Fingerabdrücke: Löschen Sie die gespeicherten Fingerabdrücke und konfigurieren Sie sie neu unter Einstellungen > Sicherheit und Datenschutz > Geräteentsperrung > Fingerabdruck.
- Software-Updates: Überprüfen Sie unter Einstellungen > System > Systemupdate, ob es Updates für das Gerät gibt.

Beispiel: Der Näherungssensor funktioniert nicht mehr (das Display bleibt während eines Anrufs eingeschaltet).

Vorgeschlagene Lösungen:

- Reinigung des Sensorbereichs : Stellen Sie sicher, dass der Sensorbereich, der sich oberhalb des Displays befindet, sauber ist, indem Sie ihn mit einem weichen, trockenen Tuch reinigen.
- Software-Updates: Überprüfen Sie unter Einstellungen > System > Systemupdate, ob es Updates für das Gerät gibt.

Beispiel: NFC funktioniert nicht mehr.

Vorgeschlagene Lösungen:

- Neustart der NFC-Funktion: Gehen Sie zu Einstellungen > Verbundene Geräte > Verbindungspräferenzen > NFC und schalten Sie die Funktion aus und wieder ein.
- Test mit einem anderen Gerät: Versuchen Sie, ein anderes NFC-Gerät anzuschließen, um zu prüfen, ob das Problem am Smartphone oder dem anderen Gerät liegt.
- Software-Updates: Überprüfen Sie unter Einstellungen > System > Systemupdate, ob es Updates für das Gerät gibt.

Beispiel: Die Kamera funktioniert nicht mehr.

Vorgeschlagene Lösungen:

- Neustart der Kamera-Anwendung: Schließen und Neustart der X-CAM-Anwendung
- Leeren des Caches der Anwendung: Langer Druck auf das X-CAM Anwendungssymbol > Anwendungsinfo > Speicherplatz und Cache > Cache löschen.
- Software-Updates: Überprüfen Sie unter Einstellungen > System > Systemupdate, ob es Updates für das Gerät gibt.

## SICHERHEITSMASSNAHMEN

### Allgemeine Sicherheitshinweise

Die Nichteinhaltung der folgenden Sicherheitsanweisungen könnte Brände, Stromstöße, Verletzungen oder Beschädigungen am Telefon oder an anderen Gegenständen verursachen. Lesen Sie die nachstehenden Sicherheitsanweisungen sorgfältig durch, bevor sie Ihr Telefon benutzen.

- Schalten Sie Ihr Telefon immer aus, wenn dessen Benutzung untersagt ist, es Störungen verursachen oder eine Gefahr darstellen kann.
- Vermeiden Sie die Exposition gegenüber elektromagnetischen Feldern.
- Bitte schalten Sie Ihr Telefon in Flugzeugen und Flughäfen aus, wenn Sie dazu aufgefordert werden.
- Schalten Sie Ihr Telefon aus, wenn Sie sich in der Nähe von Hochpräzisionselektrogeräten befinden. Das Telefon könnte die Leistung solcher Geräte beeinträchtigen.
- Legen Sie Ihr Telefon und sein Zubehör nicht in Behälter mit einem starkem Magnetfeld.
- Halten Sie das Telefon von magnetischen Datenträgern fern. Die vom Telefon ausgehende Strahlung könnte die darauf gespeicherten Informationen löschen.

- Schützen Sie Ihr Telefon vor direkter Sonneneinstrahlung. Schützen Sie Ihr Telefon vor hohen Temperaturen und benutzen Sie es nicht in der Nähe von brennbaren Gasen (z. B. an einer Tankstelle).
- Halten Sie Ihr Telefon beim Telefonieren mindestens 15 mm von Ihrem Körper entfernt.
- Die Kleinteile können eine Erstickungsgefahr darstellen.
- Ihr Telefon kann hohe Töne von sich geben.
- Vermeiden Sie Stöße oder Beschädigungen an Ihrem Smartphone.
- Einige Teile des Telefons sind aus Glas. Das Glas kann brechen, wenn das Telefon auf eine harte Oberfläche fällt oder wenn es einen Schlag erleidet. Wenn das Glas bricht, berühren Sie die Glasteile des Telefons nicht und versuchen Sie nicht, das zerbrochene Glas aus dem Telefon zu entfernen. Benutzen Sie Ihr Telefon nicht, bevor das Glas von einem autorisierten Fachmann ausgetauscht wurde.
- Versuchen Sie nicht, das Telefon oder sein Zubehör zu zerlegen. Die Wartung oder Reparatur des Telefons dürfen nur von qualifiziertem Personal durchgeführt werden.
- Die Steckdose sollte sich in der Nähe des Telefons befinden und ungehindert zugänglich sein.
- Halten Sie sich an die Gesetze und Vorschriften für die Nutzung von Telefonen. Respektieren Sie beim Gebrauch Ihres Telefons stets die Privatsphäre und Rechte anderer.
- Befolgen Sie die Anweisungen in diesem Handbuch zur Verwendung des USB-Kabels. Andernfalls besteht das Risiko der Beschädigung Ihres Telefons oder PCs.
- Reinigen Sie Ihr Telefon mit einem weichen trockenen Tuch. Verwenden Sie keinesfalls Wasser, Alkohol, Seife oder chemische Produkte, es sei denn, die unten in den "Informationen zur Dichtigkeit" genannten Bedingungen sind erfüllt.
- Denken Sie daran, Ihre wichtigen Daten zu sichern. Eine Reparatur und andere Faktoren können zu Datenverlusten führen.
- Trennen Sie das Telefon nicht vom Stromnetz, wenn Sie Dateien übertragen oder den Speicher formatieren. Dies könnte dazu führen, dass das Programm nicht funktioniert oder Dateien beschädigt werden.
- Bewahren Sie Telefon und das Ladegerät außerhalb der Reichweite von Kindern auf. Lassen Sie Kinder das Telefon oder das Ladegerät nicht unbeaufsichtigt nutzen.
- Dieses Gerät ist nicht für Personen (einschließlich Kinder) bestimmt, die aufgrund ihrer physischen, sensorischen oder geistigen Fähigkeiten oder ihrer Unerfahrenheit oder Unkenntnis nicht in der Lage sind, das Gerät sicher zu benutzen, sofern sie nicht von einer für ihre Sicherheit verantwortlichen Person beaufsichtigt werden oder in die Benutzung des Geräts unterwiesen wurden.
- Bewahren Sie die kleinen Zubehöerteile des Telefons außerhalb der Reichweite von Kindern auf, um jegliche Erstickungsgefahr zu vermeiden.

- Lassen Sie nicht zu, dass Kinder oder Haustiere an dem Gerät kauen oder lecken.
- Nehmen Sie keine Änderung oder Instandsetzung Ihres Telefons vor.
- Schützen Sie das Telefon vor offenen Flammen, Explosionen oder sonstigen Gefahrenquellen.
- Schalten Sie Ihr Telefon aus, wenn Sie sich in der Nähe von explosiven Stoffen oder Flüssigkeiten befinden.
- Die ideale Betriebstemperatur liegt zwischen 0 °C und 40 °C. Die ideale Lagerungstemperatur liegt zwischen 20 °C und 50 °C.
- Benutzen Sie das Gerät nicht, wenn es sich überhitzt oder wenn Teile des Geräts gesprungen oder beschädigt sind.
- Das Gerät nicht gegen Augen, Ohren oder andere Körperteile drücken und nicht in den Mund nehmen.
- Verwenden Sie den Flash nicht in Augennähe von Menschen oder Tieren.
- Verwenden Sie nur das Originalzubehör dieses Telefons und legen Sie den Akku nicht in ein anderes Telefon ein.

## Informationen zur Dichtigkeit

- Sie haben soeben ein Mobiltelefon erworben, das der Schutzklasse IP68 entspricht. Um Ihnen einen optimalen Gebrauch und eine optimale Dichtigkeit zu garantieren, achten Sie darauf, dass die Abdeckungen und Schutzkappen der Öffnungen und des Gehäuses ordnungsgemäß geschlossen sind.
- Die Abdeckungen oder das SIM-Kartenfach des Geräts nicht öffnen, wenn es sich im Wasser oder in einer sehr feuchten Umgebung befindet.
- Achten Sie darauf, die Abdeckungen beim Öffnen und Schließen nicht zu beschädigen. Vergewissern Sie sich, dass die Dichtung frei von Rückständen wie Sand oder Staub ist, um das Gerät nicht zu beschädigen.
- Die Abdeckungen der Öffnungen können sich bei Stürzen oder Stößen lösen.
- Vergewissern Sie sich, dass alle Schutzkappen ordnungsgemäß bündig abschließen und vollständig geschlossen sind.
- Wenn das Gerät in Wasser getaucht wird oder das Mikrofon oder der Lautsprecher nass werden, kann der Ton während eines Telefonats undeutlich sein. Es wird empfohlen, nach dem Eintauchen des Geräts einige Minuten zu warten, um die ursprüngliche Audioqualität wiederherzustellen. Halten Sie Mikrofon und Lautsprecher stets sauber und trocken, indem Sie sie mit einem trockenen Tuch abwischen.
- Wenn das Gerät mit Salz- oder Chlorwasser in Kontakt gekommen ist, spülen Sie es mit Leitungswasser ab und trocknen Sie es anschließend mit einem weichen, sauberen Tuch. Wischen Sie die Abdeckungen und Anschlüsse vorsichtig ab.

- Die Wasserbeständigkeit des Geräts kann unter bestimmten Bedingungen zu leichten Vibrationen führen. Derartige Vibrationen, z. B. bei hoher Lautstärke, sind vollkommen normal und haben keinerlei Auswirkung auf die ordnungsgemäße Leistung des Geräts.
- Entfernen Sie keinesfalls die wasserdichte Membran, die das Mikrofon oder die Lautsprecher bedeckt, und verwenden Sie keine Werkzeuge, die sie beschädigen könnten (scharfe, spitze Gegenstände usw.).
- Setzen Sie das Gerät keinen metallischen Partikeln aus: Diese könnten sich aufgrund des Magneten, der in die Komponente des Lautsprechers Ihres Telefons eingebaut ist, auf diesem ansammeln. Metallpartikel können mit einem weichen Tuch entfernt werden. Ansonsten können Sie das Gerät auch in eine durchsichtige Plastiktüte stecken.
- Temperaturschwankungen können den Druck erhöhen oder verringern, was die Klangqualität beeinträchtigen kann. Öffnen Sie gegebenenfalls die Abdeckungen, damit die Luft entweichen kann.

## Medizinische Geräte

- Bitte schalten Sie Ihr Telefon in Krankenhäusern und anderen medizinischen Einrichtungen falls erforderlich aus.
- Ihr Telefon verfügt über Funkantennen, die elektromagnetische Felder erzeugen. Diese elektromagnetischen Felder können bei Herzschrittmachern oder anderen medizinischen Geräten Störungen verursachen.
- Wenn Sie einen Herzschrittmacher haben, achten Sie stets darauf, einen Abstand von mindestens 20 cm zwischen dem Telefon und dem Herzschrittmacher einzuhalten.
- Halten Sie das Gerät auf der dem Implantat gegenüber liegenden Seite.
- Wenn Sie das Gefühl haben, dass Ihr Telefon Ihren Herzschrittmacher oder ein anderes medizinisches Gerät beeinflusst, stellen Sie die Nutzung ein und wenden Sie sich an einen Arzt, um spezifische Informationen über Ihr medizinisches Gerät zu erhalten.
- Wenn Sie bestimmte Handlungen wiederholt durchführen, z.B. Texte eingeben oder Videospiele spielen, können Sie gelegentlich Verspannungen im Bereich Ihrer Hände, Arme, Handgelenke und Schultern, am Hals oder an anderen Körperteilen spüren. Beim Auftreten derartiger Beschwerden benutzen Sie Ihr Telefon nicht mehr und konsultieren Sie einen Arzt.

## Verkehrssicherheit

- Beachten Sie beim Fahren sämtliche Sicherheitsvorschriften und Sicherheitsmaßnahmen zur Benutzung Ihres Geräts.
- Halten Sie sich an die lokalen Gesetze. Benutzen Sie am Steuer eines Fahrzeugs stets ein Freihandsprechset. Am Steuer muss die Sicherheit im Straßenverkehr an erster Stelle stehen.

- Wenn es die Verkehrsverhältnisse erfordern, halten Sie auf dem Seitenstreifen und parken Sie, bevor Sie einen Anruf tätigen oder entgegennehmen.
- Hochfrequenzsignale können einige elektrische Anlagen in Ihrem Fahrzeug stören, z. B. das Autoradio oder Sicherheitsvorrichtungen.
- Wenn Ihr Fahrzeug mit einem Airbag ausgestattet ist, achten Sie darauf, dass er nicht durch davor platzierte tragbare oder fest installierte drahtlose Geräte behindert wird. Ansonsten riskieren Sie, dass die Öffnung des Airbags behindert wird und es zu schweren Körperverletzungen kommt. Während des Fahrens ist es strengstens verboten, das Mobiltelefon bei der Nutzung in der Hand zu halten.
- Wenn Sie Musik hören, so tun Sie dies mit angemessener Lautstärke, damit Sie wahrnehmen können, was um Sie herum passiert. Dies ist insbesondere wichtig, wenn Sie sich in der Nähe einer Straße befinden.
- In manchen Fällen kann Sie die Beschäftigung mit Ihrem Telefon ablenken und in Gefahr bringen. Befolgen Sie alle Regeln, die die Benutzung von Telefonen oder Kopfhörern verbieten oder einschränken (schreiben Sie z. B. keine SMS beim Autofahren und benutzen Sie keine Kopfhörer beim Radfahren).
- Während des Fahrens ist es strengstens verboten, das Mobiltelefon bei der Nutzung in der Hand zu halten.

## **Stromversorgung und Laden**

- Werfen Sie das Telefon nicht ins Feuer
- Verursachen Sie keinen Kurzschluss
- Schützen Sie das Gerät vor Temperaturen von über 60 °C / 140 °F aus
- Recyceln Sie den Akku gemäß den geltenden Bestimmungen.
- Laden Sie Ihr Telefon ausschließlich mit dem mitgelieferten USB-Kabel und mitgelieferten Netzteil auf. Die Verwendung eines inkompatiblen Netzteils oder Kabels kann Ihr Telefon dauerhaft beschädigen.
- Das Netzteil muss in der Nähe des Telefons angeschlossen werden und ungehindert zugänglich sein.
- Die Verwendung von beschädigten Kabeln oder Ladegeräten oder das Aufladen bei Feuchtigkeit kann zu einem Stromschlag führen.
- Der Netzadapter ist nur für die Benutzung in Innenräumen bestimmt.
- Die Steckdose muss stets ungehindert zugänglich sein. Sie darf während der Nutzung nicht blockiert sein.
- Um das Telefon vollständig vom Stromnetz zu trennen, den Stecker des Ladegeräts aus der Wandsteckdose ziehen.

- Netzteile können schon beim normalem Gebrauch sehr heiß werden und bei verlängertem Gebrauch Verletzungen hervorrufen.
- Achten Sie während des Gebrauchs eines Netzteils immer auf eine ausreichende Belüftung um das Gerät herum.
- Die Belüftung darf nicht durch verdeckte Belüftungsöffnungen behindert werden (z.B. durch Zeitungen, Servietten, Vorhänge usw.), um eine Überhitzung und Funktionsstörung zu vermeiden. Sorgen Sie für einen Freiraum von mindestens 10 cm um das Telefon herum.
- Das Telefon darf nur in temperierten Klimazonen verwendet werden.
- USB-Sticks niemals mit feuchten Händen einführen oder herausziehen, da dies zur Gefahr eines Stromschlags führen kann.
- Da das Telefon mit einem integriertem aufladbarem Akku ausgestattet ist, das Telefon vor übermäßiger Hitze schützen (Sonne, Feuer usw.).
- Benutzen Sie den Stecker nicht gleichzeitig für mehrere Aktionen und achten Sie darauf, dass die Anschlüsse des Akkus keine leitenden Elemente wie Metalle oder Flüssigkeiten berühren.

## Gehörschutz



Dieses Telefon entspricht den aktuellen Vorschriften zur Begrenzung der maximalen Ausgangslautstärke. Längeres Hören mit Kopfhörern bei erhöhter Lautstärke kann zu Gehörschäden führen!

- Unterbrechen Sie die Benutzung des Produkts oder verringern Sie die Lautstärke, wenn Sie ein Rauschen in den Ohren empfinden.
- Drehen Sie die Lautstärke nicht voll auf, Gesundheitsfachleute raten davon ab, sich über einen längeren Zeitraum einem hohen Lärmpegel auszusetzen.
- Nutzen Sie die Kopfhörer mit Vernunft, da ein übermäßiger Schalldruck aus Kopfhörern oder Headsets zum Hörverlust führen kann.
- Um Gehörschäden zu vermeiden, nicht über einen längeren Zeitraum bei hoher Lautstärke hören.

## Umweltschutz

- Beachten Sie bei der Entsorgung der Verpackung, des Akkus und des gebrauchten Telefons die lokalen Vorschriften zur Abfallentsorgung. Bringen Sie sie zu einer entsprechenden Sammelstelle, damit sie der ordnungsgemäßen Wiederverwertung zugeführt werden. Entsorgen Sie gebrauchte Telefone und Akkus nicht in normalen Abfallbehältern.
- Geben Sie gebrauchte Lithium-Akkus, die Sie nicht behalten möchten, bitte an den entsprechenden Sammelstellen ab. Werfen Sie sie nicht in die Mülltonne. Entsorgen Sie gebrauchte Telefone und Akkus nicht in normalen Abfallbehältern.



Der Akku stellt eine Explosionsgefahr dar, wenn Sie ihn durch ein nicht geeignetes Modell ersetzen. Entsorgen Sie gebrauchte Akkus gemäß den Anweisungen.



Dieses auf dem Produkt angebrachte Symbol bedeutet, dass es sich um ein Gerät handelt, dessen Entsorgung der Richtlinie zur Entsorgung von Elektro- und Elektronik-Altgeräten (WEEE) unterliegt.

## Reinigung und Wartung

- Schalten Sie das Telefon aus, bevor Sie es reinigen oder warten. Das Ladegerät muss von der Steckdose getrennt sein. Telefon und Ladegerät müssen ausgeschaltet sein, um etwaige Stromschläge oder Kurzschlüsse des Akkus oder des Ladegeräts zu vermeiden. Schließen Sie die Abdeckungen.
- Reinigen Sie das Telefon oder das Ladegerät nicht mit Chemikalien (Alkohol, Benzol), chemischen Mitteln oder Scheuermitteln, um eine Beschädigung der Teile oder eine Funktionsstörung zu vermeiden. Das Gerät kann mit einem weichen, antistatischen, leicht feuchten Tuch oder mit Leitungswasser gereinigt werden, wobei die Anweisungen im Abschnitt INFORMATIONEN ZUR DICHTIGKEIT auf Seite 187 zu beachten sind.
- Zerkratzen und verändern Sie das Telefon nicht, da die in der Farbe enthaltenen Substanzen eine allergische Reaktion hervorrufen können. Wenn eine solche Reaktion entsteht, benutzen Sie das Telefon nicht mehr und konsultieren Sie einen Arzt.
- Entfernen Sie Staub von der Steckdose und halten Sie diese stets trocken, um jegliche Brandgefahr zu vermeiden.
- Wenn das Telefon oder eines seiner Zubehöerteile nicht ordnungsgemäß funktioniert, wenden Sie sich an Ihren Dienstleister vor Ort.
- Zerlegen Sie das Telefon oder sein Zubehör nicht selbst.

## Notrufe

In einer Notfallsituation können Sie, wenn Ihr Telefon eingeschaltet ist und Netzempfang hat, einen Notruf absetzen. Allerdings sind die Notrufnummern möglicherweise nicht in allen Netzen verfügbar. Verlassen Sie sich nicht nur auf Ihr Telefon, um einen Notruf abzusetzen.

## Empfehlungen zur Verringerung der Strahlenbelastung des Nutzers

- Benutzen Sie Ihr Mobiltelefon in Bereichen, die von Ihrem Netz abgedeckt sind, um die Strahlenbelastung zu verringern (z. B. in Tiefgaragen oder bei Reisen mit dem Zug und dem Auto).
- Benutzen Sie Ihr Tablet bei guten Empfangsbedingungen (d.h. die maximale Anzahl von Balken für das Netz wird angezeigt).
- Benutzen Sie eine Freisprechanlage.

- Halten Sie das Telefon beim Telefonieren vom Bauch von Schwangeren und vom Unterleib bei Heranwachsenden fern.
- Kinder und Jugendliche sollten Mobiltelefone in vernünftigem Umfang nutzen und nächtliche Kommunikationen vermeiden und die Häufigkeit und Dauer von Anrufen begrenzen.

## ZUSATZINFORMATIONEN

### Konformität

CROSSCALL erklärt, dass dieses Gerät den grundlegenden Anforderungen und den anderen geltenden Bestimmungen der Richtlinien 2014/53/EU und 2014/30/EU entspricht. Der vollständige Text der EU-Konformitätserklärung ist unter folgender Internetadresse verfügbar: [https://docs.crosscall.com/public/CERTIFICAT/CORE-M6\\_CERTIFICATE-OF-CONFORMITY\\_INTERNATIONAL.pdf](https://docs.crosscall.com/public/CERTIFICAT/CORE-M6_CERTIFICATE-OF-CONFORMITY_INTERNATIONAL.pdf)

Einschränkungen auf die Funkfrequenz von 2,4 GHz: Norwegen: Dieser Unterabsatz gilt nicht für das geografische Gebiet im Umfeld von 20 km ausgehend vom Zentrum von Ny-Ålesund. Einschränkungen in Bezug auf die Funkfrequenz 5 GHz: Gemäß Artikel 10 Absatz 10 der Richtlinie 2014/53/EU ist auf der Verpackung angegeben, dass diese Funkanlage bestimmten Beschränkungen unterliegt, wenn sie in Belgien (BE), Bulgarien (BG), der Tschechischen Republik (CZ), Dänemark (DK), Deutschland (DE), Estland (EE), Irland (IE), Griechenland (EL), Spanien, (ES), Frankreich (FR), Kroatien (HR), Italien (IT), Zypern (CY), Lettland (LV), Litauen (LT), Luxemburg (LU), Ungarn (HU), Malta (MT), die Niederlande (NL), Österreich (AT), Polen (PL), Portugal (PT) Rumänien (RO), Slowenien (SL), Slowakei (SK), Finnland (FI), Schweden (SE), Vereinigtes Königreich (UK (NI)), Türkei (TR), Norwegen (NO), Schweiz (CH), Island (IS) und Liechtenstein (LI) in Verkehr gebracht wird.

### Frequenzbänder und Leistung

- Von der Funkanlage verwendete Frequenzbereiche: Es kann sein, dass gewisse Frequenzbänder nicht in allen Ländern oder Regionen verfügbar sind. Bitte wenden Sie sich für weitere Informationen an den lokalen Netzanbieter.
- Maximale Frequenz des Funksignals, das in dem Frequenzbereich ausgestrahlt wird, in dem die Funkanlage betrieben wird: Die maximale Leistung für alle Bänder liegt unter dem höchsten Grenzwert, der in der zugehörigen harmonisierten Norm angegeben ist. Die für diese Funkanlage geltenden Nenngrenzwerte für die Frequenzbänder und die Sendeleistung (durch Strahlung und/oder Leitung) sind wie folgt:

<b>Bands</b>	<b>Frequency</b>	<b>Maximum power</b>
GSM850	824MHz-894MHz	33±2dBm
GSM900	880MHz-960MHz	33±2dBm
DCS1800	1710MHz-1880MHz	30±2dBm
PCS1900	1850MHz-1990MHz	30±2dBm
WCDMA Band1	1920MHz-2170MHz	23±2dBm



<b>Bands</b>	<b>Frequency</b>	<b>Maximum power</b>
WCDMA Band2	1850MHz-1990MHz	23±2dBm
WCDMA Band4	1710MHz-2155MHz	23±2dBm
WCDMA Band5	824MHz-894MHz	23±2dBm
WCDMA Band8	880MHz-960MHz	23±2dBm
LTE Band1	1920MHz-2170MHz	23±2dBm
LTE Band2	1850MHz-1990MHz	23±2dBm
LTE Band3	1710MHz-1880MHz	23±2dBm
LTE Band5	824MHz-894MHz	23±2dBm
LTE Band7	2500MHz-2690MHz	23±2dBm
LTE Band8	880MHz-960MHz	23±2dBm
LTE Band20	791MHz-862MHz	23±2dBm
LTE Band28	703MHz-803MHz	23±2dBm
LTE Band38	2570MHz-2620MHz	22±2dBm
LTE Band41	2496MHz-2690MHz	23±2dBm
LTE Band42	3400MHz-3600MHz	23±2dBm
LTE Band43	3600MHz-3800MHz	23±2dBm
NR FDD Band n1	1920MHz-2170MHz	23±2dBm
NR FDD Band n3	1710MHz-1880MHz	23±2dBm
NR FDD Band n5	824MHz-894MHz	23±2dBm
NR FDD Band n7	2500MHz-2690MHz	23±2dBm
NR FDD Band n8	880MHz-960MHz	23±2dBm
NR FDD Band n20	791MHz-862MHz	23±2dBm
NR FDD Band n28	703MHz-803MHz	23±2dBm
NR TDD Band n38	2570MHz-2620MHz	23±2dBm
NR TDD Band n41	2496MHz-2690MHz	25±2dBm
NR TDD Band n77	3300MHz-4200MHz	23±2dBm
NR TDD Band n78	3300MHz-3800MHz	25±2dBm
Wi-Fi 2.4G	2412MHz-2472MHz	17±2dBm
Wi-Fi 5G	5150MHz-5725MHz	16±2dBm
Wi-Fi 5G	5725MHz-5850MHz	11±2dBm
BT	2402MHz-2480MHz	6±2dBm
NFC	13.56MHz	<42dBuA/m

## Informationen über Zubehör und Software

Wir empfehlen Ihnen die Verwendung folgenden Zubehörs:

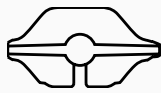

Crosscall ref.:  
1906200199327

X-BLOCKER

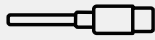

Crosscall ref.:  
1909140199976

USB-C/USB-C  
1 m

Die Softwareversion des Produkts ist N2102X.XXX (oder X=0 bis 9, A bis Z, die für Benutzerfahrungsaktualisierungen, die Google-Sicherheitspatches usw. stehen). Die Softwareaktualisierungen werden vom Hersteller veröffentlicht, um Programmfehler zu beheben bzw. die Funktionen des Geräts nach der Markteinführung zu verbessern. Alle vom Hersteller freigegebenen Software-Versionen wurden überprüft und entsprechen den geltenden Vorschriften.

Alle Radiofrequenz-Parameter (zum Beispiel Frequenzbereich und Ausgangsleistung) sind nicht für den Nutzer zugänglich und können nicht vom Nutzer geändert werden. Aktuelle Informationen zu Zubehör und Software finden Sie in der Konformitätserklärung, die auf der Website eingesehen werden kann

[https://www.crosscall.com/fr\\_FR/userguides](https://www.crosscall.com/fr_FR/userguides)

## SPEZIFISCHE ABSORPTIONSRATE (SAR)

Dieses Gerät entspricht den Richtlinien zur Abschirmung hochfrequenter elektromagnetischer Felder, wenn vom Kopf oder dem Körper ein Mindestabstand von 5 mm eingehalten wird. Nach den Richtlinien der ICNIRP (International Commission on Non-Ionizing Radiation Protection) liegt der durchschnittliche SAR-Grenzwert bei 2 W/kg für Kopf und Rumpf und bei 4 W/kg für die Gliedmaßen auf 10 Gramm Körpergewebe, das die meisten Frequenzen absorbiert.

### Maximalwerte für dieses Modell:

SAR Kopf: 0.962 (W/kg) ==> zulässiger Höchstwert: 2 (W/kg)

SAR Körper: 0.884 (W/kg) ==> zulässiger Höchstwert: 2 (W/kg)

SAR-Gliedmaße: 1.652 (W/kg) ==> zulässiger Höchstwert: 4 (W/kg)

## Urheberrechte

Dieses Gerät ist ausschließlich für den privaten Gebrauch bestimmt. Das Kopieren von CDs oder Herunterladen von Musik, Videos oder Fotos zwecks Weiterverkauf oder zu anderen kommerziellen Zwecken kann gegen das Urheberrechtsgesetz verstoßen. Das teilweise oder vollständige Kopieren oder Aufzeichnen von Dokumenten, Büchern und/oder Präsentationen, die dem Urheberrechtsgesetz unterliegen, erfordert möglicherweise eine Genehmigung. Informieren Sie sich über die in Ihrem Land geltenden Gesetze über die Aufzeichnung und Nutzung der genannten Inhalte.

## ANHANG

### Wichtige Informationen

Für eine optimale Benutzererfahrung verbindet sich das Telefon regelmäßig mit

Internet- und Messaging-Servern. Dadurch kommt es automatisch und unvermeidbar zu einem Datenaustausch, der Ihnen zusätzlich zu Ihrem bestehenden Abonnement in Rechnung gestellt oder von Ihrem Prepaid-Abo abgezogen werden kann.

Um etwaige Zusatzkosten für Internetdienste zu vermeiden, empfehlen wir, unbedingt ein geeignetes Paket mit unbegrenztem Internet- und E-Mail-Zugang zu wählen. Zudem sollten Sie es vermeiden, die vorkonfigurierten Standardeinstellungen zu verändern. Bei Bedarf können Sie eine Verbindung zu einem WLAN-Netzwerk herstellen, um den Datenfluss und die Effizienz zu verbessern. Wir empfehlen Ihnen, insbesondere für das Streamen und Herunterladen von Spielen, Videos oder Filmen ein WLAN-Netzwerk zu nutzen.

## Daten löschen (Werkseinstellungen)

Um Ihr Telefon auf die Standardeinstellungen zurückzusetzen, wählen Sie im Menü Ihres Telefons **Einstellungen > System > Rücksetzoptionen > Alle Daten löschen (auf Werkseinstellungen zurücksetzen)**.

Vergewissern Sie sich vor dem Zurücksetzen, dass Sie Ihre wichtigen auf dem Gerät gespeicherten Daten gesichert haben.



Durch diese Aktion werden alle Daten aus dem internen Speicher des Telefons gelöscht.

In diesem Menü haben Sie auch die Möglichkeit, nur Ihre Einstellungen oder WIFI, mobile Daten und Bluetooth zurückzusetzen®



## Barrierefreiheitsfunktionen

Die Barrierefreiheitsfunktionen auf Smartphones sind dafür gedacht, Nutzer mit besonderen Bedürfnissen zu unterstützen, wie z. B. bei Seh-, Hör- oder motorischen Einschränkungen. Diese Funktionen ermöglichen eine einfachere und effizientere Nutzung des Geräts.

Du kannst dein Gerät so konfigurieren, dass es besser zugänglich wird. Öffne *Einstellungen*, tippe auf *Barrierefreiheit* und wähle die gewünschten Funktionen aus.

### INSTALLIERTE APPS

#### 1. Tonbenachrichtigungen

Erhalte Benachrichtigungen, wenn wichtige Geräusche in deiner Umgebung erkannt werden, etwa ein Rauchmelder oder eine Türklingel.

Mehr Informationen findest du auf der [Android-Supportseite](#).

#### 2. Live-Transkription

Live-Transkription zeigt das Gesprochene als Text auf dem Bildschirm an, um Gespräche leichter mitverfolgen zu können.

Nach der Aktivierung kannst du die Funktion über die schwebende Barrierefreiheitstaste oder mit anpassbaren Optionen starten:

- Schnelleinstellungen

- Lautstärketasten
- Mit zwei Fingern nach oben wischen

Mehr Informationen findest du auf der [Android-Supportseite](#).

### 3. Voice Access

Ermöglicht die freihändige Steuerung des Geräts mit Sprachbefehlen. Damit kannst du Apps öffnen, Tasten drücken, scrollen und Text eingeben.

## BILDSCHIRMLESEFUNKTION

### 1. TalkBack

TalkBack ist eine Funktion für sehbehinderte oder blinde Personen, die mithilfe gesprochener Rückmeldungen und Berührungsgesten mit dem Gerät interagieren können.

Mehr Informationen findest du auf der [Android-Supportseite](#).

## ANZEIGE

### 1. Zum Vorlesen auswählen

Ermöglicht es dir, Elemente auf dem Bildschirm auszuwählen, damit sie laut vorgelesen oder beschrieben werden.

So funktioniert es:

- Tippe auf ein Element (z. B. Text oder Bild)
- Streiche mit dem Finger über den Bildschirm, um mehrere Elemente zu hören
- Tippe auf Wiedergabe, um alles vorlesen zu lassen

Mehr Informationen findest du auf der [Android-Supportseite](#).

### 2. Anzeigegröße und Text

Hier kannst du die Schriftgröße, Anzeigegröße, Textstärke und den Kontrast ändern.

Mehr Informationen findest du auf der [Android-Supportseite](#).

## 3. FARBE UND BEWEGUNG

### a. Farbkorrektur

Hilft, Farben besser zu unterscheiden oder sie zu entfernen, um die Konzentration zu verbessern.

### b. Farbumkehrung

Kehrt alle Farben auf dem Gerät um, auch in Medieninhalten (z. B. wird schwarzer Text auf weißem Hintergrund zu weißem Text auf schwarzem Hintergrund). Die Lesbarkeit kann beeinträchtigt werden.

Mehr Informationen findest du auf der [Android-Supportseite](#).

### c. Dunkles Design

Das dunkle Design wird auf die Benutzeroberfläche von Android und kompatible Apps angewendet. Farben in Medieninhalten (z. B. Videos) bleiben unverändert.

Mehr Informationen findest du auf der [Android-Supportseite](#).

### d. Animationen entfernen

Reduziert Bewegungen auf dem Bildschirm und fördert die Konzentration.

e. **Cursor vergrößern**

Erhöht die Größe des Mauszeigers zur besseren Sichtbarkeit.

#### **4. Extra dunkel**

Für komfortableres Lesen kann die Helligkeit unter das übliche Minimum gesenkt werden.

#### **5. Vergrößerung**

Ermöglicht das Zoomen und Vergrößern von Elementen auf dem Bildschirm.

Mehr Informationen findest du auf der [Android-Supportseite](#).

### **INTERAKTIONSKONTROLLEN**

#### **1. Switch Access**

Mit Switch Access kannst du einen oder mehrere physische Schalter statt des Touchscreens verwenden, um mit dem Gerät zu interagieren.

Mehr Informationen findest du auf der [Android-Supportseite](#).

#### **2. Verzögerung bei gedrücktem Halten**

Hier kannst du die Dauer für langes Drücken, die Anzeigedauer von Interaktionen und automatisches Klicken einstellen.

### **3. SYSTEMSTEUERUNGEN**

a. **Navigationsmodus**

Erlaubt die Wahl zwischen Gestensteuerung oder der Navigation mit drei Tasten.

Mehr Informationen findest du auf der [Android-Supportseite](#).

### **UNTERTITEL**

#### **1. Live-Untertitel**

Generiert automatisch Untertitel für gesprochene Inhalte per einfachem Befehl. Funktioniert mit Videos, Podcasts, Anrufen und Sprachnachrichten.

Mehr Informationen findest du auf der [Android-Supportseite](#).

#### **2. Untertiteleinstellungen**

Erlaubt die Anpassung von Schriftgröße und Stil der Untertitel für bessere Lesbarkeit.

### **AUDIO**

#### **1. Audiobeschreibungen**

Gibt gesprochene Beschreibungen zu Bildschirminhalten in unterstützten Videos wieder.

#### **2. Benachrichtigungen mit Blitz**

Lässt den Bildschirm oder die Kamera blinken, wenn Benachrichtigungen oder Alarme eingeht.

WICHTIG: Bei Lichtempfindlichkeit diese Funktion mit Vorsicht nutzen.

### 3. Hörgeräte

Unterstützt die Verwendung von Hörgeräten mit deinem Smartphone.

### 4. Audioeinstellungen

Ermöglicht Mono-Audio und Anpassung der Balance zwischen links und rechts.

### 5. Text-in-Sprache-Ausgabe

Wandelt eingegebenen Text in gesprochene Sprache um. Du kannst Sprache, Sprechgeschwindigkeit und Tonhöhe auswählen.

#### **TEXT IN ECHTZEIT** (abhängig vom Anbieter)

Diese Funktion erlaubt den Austausch von Textnachrichten während eines Anrufs in Echtzeit. Sie unterstützt Menschen mit Hörbehinderungen, Sprachstörungen oder wenn eine Transkription zusätzlich zur Stimme benötigt wird.

Echtzeit-Textanrufe werden als Transkription gespeichert.

- a. Mehr Informationen findest du auf der [Android-Supportseite](#).

## Garantiebedingungen

Für das Telefon und das in der Packung enthaltene Zubehör gilt bei normalem Gebrauch für die Dauer der Garantie (siehe unsere Allgemeinen Geschäftsbedingungen für den Kundendienst unter [www.crosscall.com](http://www.crosscall.com) > **Support** > **Garantie**) eine Garantie gegen alle Defekte oder Funktionsstörungen, die aufgrund ihrer Konzeption oder Herstellung oder aufgrund eines Materialfehlers auftreten können. Diese Garantie gilt ab dem auf der Originalrechnung angegebenen Kaufdatum des Telefons. Nach Ablauf dieser Frist endet die gewerbliche Garantie von Rechts wegen. Die Dauer der Verfügbarkeit von für die Nutzung neuer Produkte unerlässlichen Ersatzteilen beträgt zehn (10) Jahre ab dem Ende der Vermarktung des Produkts.

Weitere Einzelheiten zu den Garantiebedingungen finden Sie auf [www.crosscall.com](http://www.crosscall.com) > **Support** > **Garantie**.

Bevor Sie unseren Kundendienst kontaktieren, empfehlen wir Ihnen, die folgenden Anweisungen zu befolgen:

- Laden Sie den Akku vollständig auf;
- Aktualisieren Sie die Software oder stellen Sie die Werkseinstellungen wieder her, um das Telefon zu formatieren.

**WARNUNG:** ALLE Benutzerdaten des Telefons (Kontakte, Fotos, Nachrichten, Dateien und heruntergeladene Apps) gehen dabei endgültig verloren. Wir empfehlen Ihnen dringend, vor dem Formatieren eine vollständige Sicherung der Daten Ihres Telefons durchzuführen.

Wenn Ihr Telefon einen Defekt aufweist, der eine normale Nutzung beeinträchtigt, übergeben Sie das Gerät bitte unserem Kundendienst. Die Reparatur oder ein Umtausch Ihres Telefons ist nicht möglich, wenn die Marke oder Seriennummer (IMEI) entfernt oder verändert wurden oder wenn Ihr Kaufbeleg nicht vorliegt oder unleserlich ist.

Wenn sich der Konformitätsmangel oder Defekt bestätigt, wird Ihr Telefon ersetzt oder teilweise oder vollständig repariert. Diese Garantie deckt die Kosten für Ersatzteile und

Arbeitskosten.

Bevor Sie Ihr Telefon an unseren Kundendienst schicken, empfehlen wir Ihnen:

- Ihre IMEI zu notieren und sicher aufzubewahren (\*);
- Die SD-Karte sowie die SIM-Karte aus dem Gerät zu nehmen;
- Ihre persönlichen Daten zu sichern. Möglicherweise muss Ihr Telefon in unserem Reparaturzentrum neu formatiert werden.

(\*) Ihr IMEI-Code ist die Seriennummer, die die Identifikation Ihres Geräts und die Nachverfolgung des Kundendiensts ermöglicht. Es gibt mehrere Möglichkeiten, Ihren IMEI-Code zu ermitteln:

- Geben Sie **\*#06#** auf der Tastatur Ihres Mobiltelefons ein;
- Überprüfen Sie die Verpackung Ihres Telefons;
- Die IMEI-Nummer kann auf der Rückseite Ihres Telefons oder je nach Modell auf dem Etikett angegeben sein, oder sie befindet sich eingebrannt auf dem SIM-Schubfach Ihres Telefons.

Bitte fügen Sie bei der Einsendung Ihres Telefons an unseren Kundendienst folgende Dokumente und Informationen bei:

- Eine Kopie der Rechnung oder Quittung, aus der das Kaufdatum, der Produkttyp und der Name des Händlers hervorgehen ;
- Den IMEI-Code des Telefons;
- Eine Beschreibung des Defekts des Telefons.

Bitte lesen Sie die allgemeinen Geschäftsbedingungen auf der Crosscall-Website unter folgender Adresse: **[www.crosscall.com](http://www.crosscall.com)**

Das CORE-M6 wurde in Frankreich entwickelt und in China hergestellt

Entwickelt und importiert durch:

CROSSCALL - 245 RUE Paul Langevin 13290 Aix-en-Provence - Frankreich.

# INDICE

<b>I VANTAGGI DELLO CORE-M6</b>	<b>203</b>
Potente	
Connesso	
Ergonomico	
Durevole	
<b>PRESENTAZIONE GENERALE DEL TELEFONO</b>	<b>205</b>
Presentazione del dispositivo	
X-LINK™	
X-BLOCKER	
<b>MESSA IN FUNZIONE DELLO CORE-M6</b>	<b>207</b>
Installazione della scheda SIM	
Accensione e spegnimento del telefono	
Consigli e precauzioni da adottare per ricaricare la batteria e informazioni sulle specifiche relative alle capacità di caricamento e alle disposizioni di ricarica compatibili	
<b>TOUCH SCREEN, NAVIGAZIONE DI SISTEMA E PULSANTI DELLO CORE-M6</b>	<b>210</b>
Utilizzo del touch screen	
Navigazione di sistema	
Pulsanti del telefono	
<b>UTILIZZO DEL TELEFONO</b>	<b>214</b>
Chiamate telefoniche	
Contatti	
Messaggi	
Fotocamera e lettore QR Code	
Galleria	
Trasferire dei file: da telefono a PC o da PC a telefono	
Trasferire dei file: da telefono a telefono	
Gestione delle schede SIM e della funzione eSIM	
Dati mobili	
Browser	
E-mail	
Risparmio batteria	
Ripristinare il telefono	
Aggiornamento del sistema	
<b>PERSONALIZZAZIONE DEL TELEFONO</b>	<b>223</b>
Schermata Home	
Collegamenti alle applicazioni	
Suono	
Notifiche	
Data e ora	
Lingue	



## **SUGGERIMENTI E COLLEGAMENTI**

**225**

Utilizzare lo CORE-M6 sotto l'acqua  
Adattare l'uso dello CORE-M6 alle proprie esigenze  
Funzionalità dello schermo  
NFC  
Condivisione della batteria  
Animazione di ricarica  
Installazione del cordoncino di sicurezza\* (leash)  
Calcolatrice

## **LE APPLICAZIONI CROSSCALL**

**229**

X-SENSORS  
X-STORY  
X-CAMP

## **GUIDA ALLA RISOLUZIONE DEI PROBLEMI**

**232**

## **MISURE DI SICUREZZA**

**236**

Informazioni generali relative alla sicurezza  
Informazioni sull'impermeabilità  
Dispositivi medici  
Sicurezza stradale  
Alimentazione e ricarica  
Protezione dell'udito  
Protezione dell'ambiente  
Pulizia e manutenzione  
Chiamate d'emergenza  
Raccomandazioni per ridurre l'esposizione dell'utilizzatore alle radiazioni

## **INFORMAZIONI COMPLEMENTARI**

**242**

Conformità  
Bande di frequenza e potenza  
Informazioni sugli accessori e i software  
Tasso specifico di assorbimento (SAR)  
Diritti d'autore

## **ALLEGATO**

**245**

Informazioni importanti  
Eliminazione dei dati (impostazioni di fabbrica)  
Funzioni di accessibilità  
Condizioni di garanzia



**Grazie per aver scelto CROSSCALL e aver acquistato questo smart-phone.**

Il manuale di istruzioni permetterà di familiarizzare con il nuovo dispositivo.

## **I VANTAGGI DELLO CORE-M6**

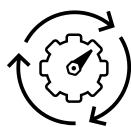

### **Fluido e intelligente**

Veloce, fluido e sempre aggiornato, il CORE-M6 si adatta alle vostre esigenze professionali senza rallentare. Esegue più attività contemporaneamente, rimane connesso in movimento e semplifica la vostra quotidianità (5G, eSIM, NFC) con funzioni intelligenti accessibili con una sola pressione (integrazione dell'intelligenza artificiale). Uno strumento affidabile, oggi come negli anni a venire.

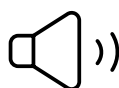

### **Comunicare ovunque**

Anche negli ambienti più rumorosi, rimanete raggiungibili e chiaramente comprensibili dai vostri interlocutori. Il suono rimane nitido (altoparlante frontale: 2 W, 102,5 dB SPL), le conversazioni sono efficaci e l'ergonomia del CORE-M6 consente una reattività immediata, in qualsiasi condizione.





## Resistente

Per chi lavora sul campo, il CORE-M6 riduce il rischio di rottura. Continua a funzionare dopo cadute, urti o esposizione a qualsiasi tipo di liquido, anche in ambienti estremi (300 cadute su cemento, 1000 cadute in tamburo di prova). Meno interruzioni, meno apparecchiature da sostituire: uno strumento affidabile, pronto ad accompagnarvi ovunque andiate.



## Duraturo

Progettato per affrontare giornate lunghe e imprevedibili, il CORE-M6 rimane autonomo anche in condizioni estreme. Restate operativi senza interruzioni né necessità di ricarica (batteria da 4950 mAh). Un'autonomia affidabile, pensata per tenere il passo delle vostre giornate (2 giorni e 5 ore di autonomia reale).

\*Durante il periodo di garanzia, CROSSCALL sostituirà la batteria difettosa se si verificano le seguenti 2 condizioni cumulative: la capacità della batteria è inferiore o uguale al 70% e il numero di cicli di ricarica completa è inferiore o uguale a 850.

# PRESENTAZIONE GENERALE DEL TELEFONO

## Presentazione del dispositivo

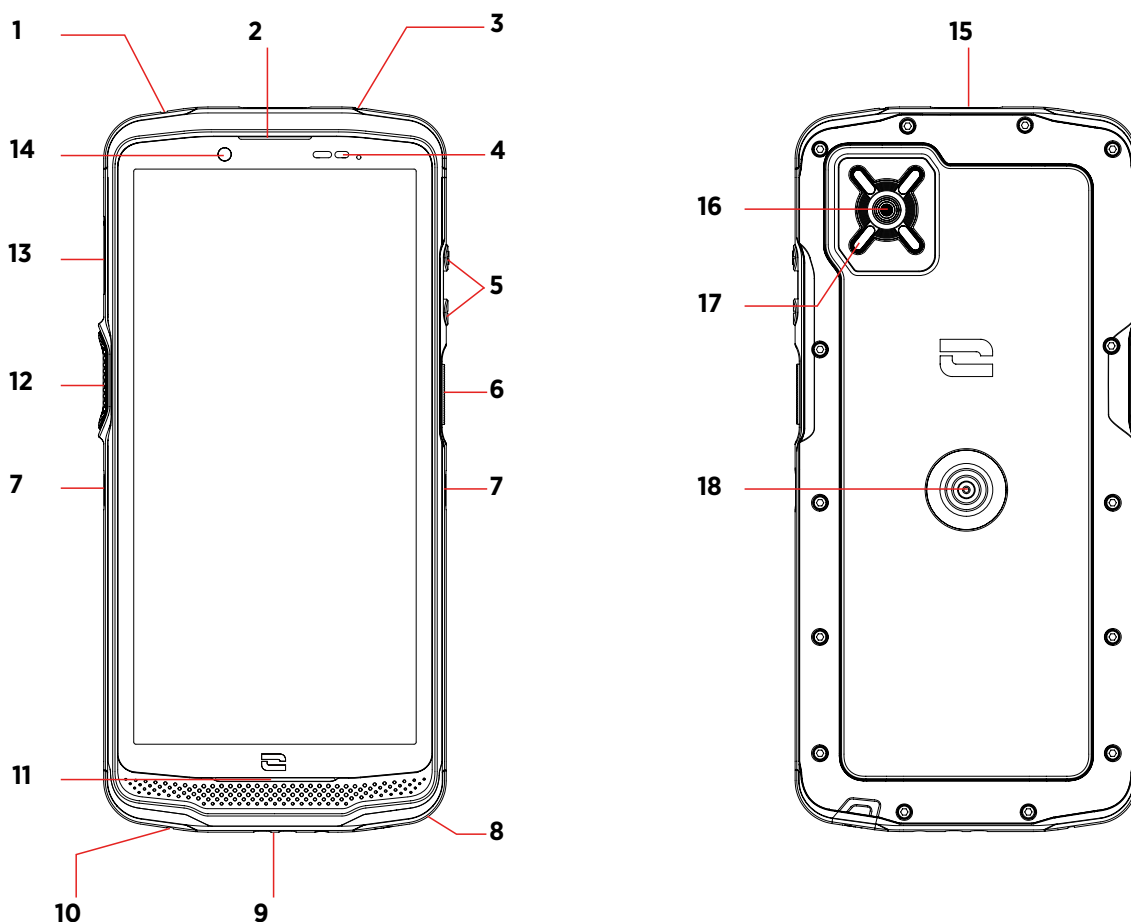

- 1. Foro di controllo impermeabilità (non inserire nulla all'interno)
- 2. Altoparlante
- 3. Microfono
- 4. Sensore di luminosità e prossimità
- 5. Pulsanti volume +/-
- 6. Pulsante di accensione/spegnimento
- 7. Scanalature X-Blocker
- 8. Porta USB-C (chiudere sempre bene il tappo di tenuta)
- 9. Foro per cordino di sicurezza
- 10. Microfono

- 11. Altoparlante
- 12. Pulsante programmabile
- 13. Vassoio per SIM e microSD
- 14. Fotocamera 8 Mpx
- 15. Pulsante SOS
- 16. Fotocamera 48 Mpx
- 17. Flash / torcia
- 18. X-LINK™\\* Fissaggio, ricarica, trasferimento dati  
 \\*Tecnologia SPS Inc.

\*Tecnologia Magconn



**X-LINK™\***

IL SISTEMA INTELLIGENTE DI CONNESSIONE MAGNETICA

Questo connettore magnetico, posto dietro il telefono, permette in un gesto di fissarlo e di connetterlo agli accessori esclusivi X-LINK™\*.

A seconda degli accessori utilizzati, l'X-LINK™\* può anche permettere di ricaricare il telefono e/o trasferire dati.



**X-BLOCKER**

IL SISTEMA DI FISSAGGIO MECCANICO RINFORZATO

Nelle situazioni che richiedono il massimo sostegno, questo accessorio esclusivo fornito con il telefono cellulare assicura il fissaggio del telefono agli accessori compatibili (forza di strappo 20 kg). Si fissa facilmente alle tacche laterali dello smartphone. Il suo rivestimento in silicone riduce le vibrazioni causate dagli urti.

Prima di iniziare qualsiasi attività, verificare che l'X-BLOCKER sia perfettamente inserito nelle due tacche del telefono.

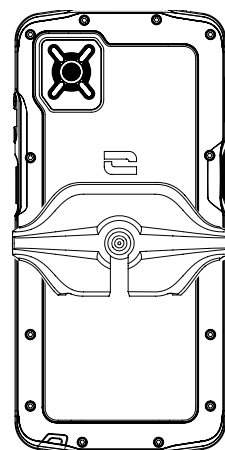
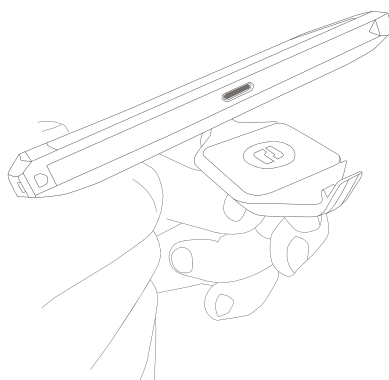
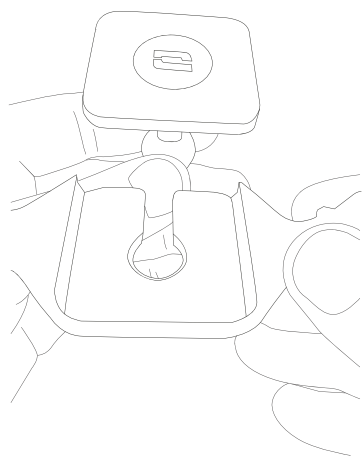

**La linea completa di accessori compatibili con X-LINK™\* e X-BLOCKER è disponibile su [www.crosscall.com](http://www.crosscall.com)**

# MESSA IN FUNZIONE DELLO CORE-M6



## Installazione della scheda SIM

1. Assicurarsi che il dispositivo sia spento. In caso contrario, spegnerlo premendo il tasto On/Off.
2. Estrarre il cassetto scheda SIM con l'apposito strumento di estrazione posto nella falda del manuale, inserendolo nel foro previsto a tale scopo.

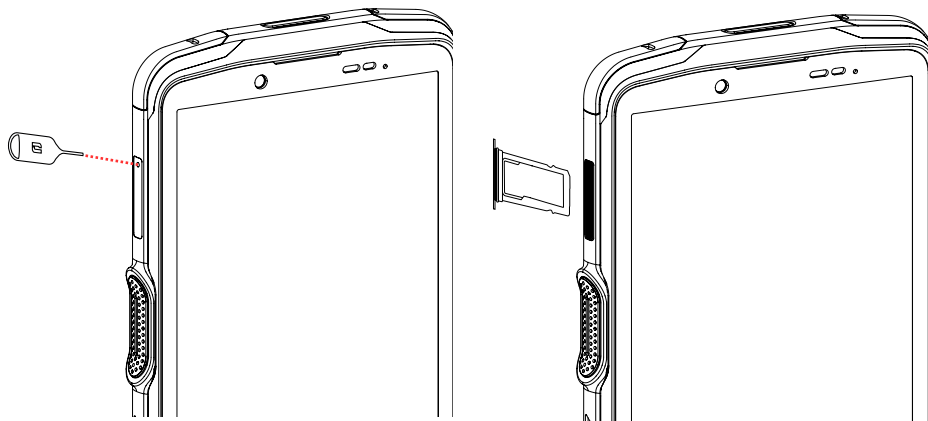

3. Rimuovere completamente il cassetto.
4. È possibile installare 2 schede nano SIM nello smartphone.

Per assicurare una compatibilità ottimale con i servizi dell'operatore telefonico, inserire la prima scheda SIM nel primo scomparto identificabile grazie alla scritta "SIM 1".

**Attenzione:** Posizionare la scheda SIM lato metallico verso di sé, collocando l'angolo "tagliato" della scheda in alto a sinistra dello scomparto.

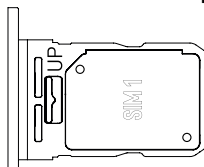

Se lo si desidera, inserire una seconda scheda SIM nel secondo scomparto situato sul retro del cassetto, identificabile dalla scritta "SIM 2".

**Attenzione:** Posizionare la scheda SIM lato metallico verso di sé, collocando l'angolo "tagliato" della scheda in alto a sinistra dello scomparto.

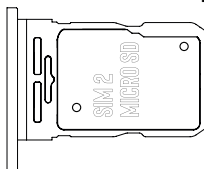

5. Riposizionare il cassetto nel telefono.
  - a. Verificare che le schede siano allineate correttamente.
  - b. Verificare che il cassetto sia allineato correttamente allo slot del telefono quando lo si inserisce.
  - c. Inserire il cassetto e premerlo.

**Attenzione:** Per garantire l'impermeabilità del telefono, assicurarsi che il cassetto sia completamente inserito e ben bloccato.

## Accensione e spegnimento del telefono

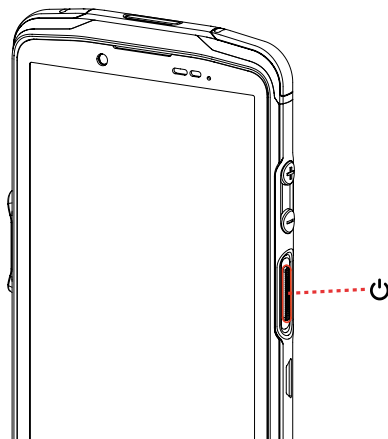



Premere il pulsante **On/Off** del telefono e attendere alcuni secondi affinché lo schermo si illumini.

Quando si accende il telefono per la prima volta o dopo aver effettuato un ripristino dei dati, seguire le istruzioni visualizzate sullo schermo per configurarlo.

Una volta acceso il telefono, questo pulsante può servire anche per:

- Bloccare / Sbloccare il touch screen con una breve pressione
- Attiva l'intelligenza artificiale integrata nel tuo prodotto

Per spegnere il telefono, riavviarlo o accedere alle chiamate d'emergenza, per impostazione predefinita è necessario premere simultaneamente il pulsante On/Off e il pulsante Volume +.

Se si desidera utilizzare solamente il pulsante On/Off per spegnere il telefono, andare su **Impostazioni**  > **Sistema**  > **Gesti**  > **Pressione prolungata sul pulsante On/Off**

### **Consigli e precauzioni da adottare per caricare la batteria e informazioni sulle specifiche relative alle capacità di caricamento e alle disposizioni di ricarica compatibili**

1. Collegare il cavo e l'adattatore di corrente tramite la porta USB-C. Aprire poi la protezione impermeabile del telefono e collegare l'altra estremità del cavo nella porta USB-C del telefono.
2. Collegare l'adattatore a una presa elettrica.
3. Quando la batteria è completamente carica, scollegare il telefono dal caricabatteria. Scollegare prima il caricabatteria dal dispositivo e poi questo dalla presa elettrica a parete.

Per non usurare prematuramente la batteria dello smartphone, si raccomanda di rispettare le buone regole d'uso a ogni ciclo di ricarica. Per questo è preferibile ricaricare la batteria non appena questa raggiunge il 20% ed evitare di caricarla oltre l'80%, invece di effettuare cicli di ricarica completi (dallo 0 al 100%).

È possibile arrestare automaticamente la ricarica all'80% grazie all'opzione "ricarica

limitata all'80%" disponibile nel menu "Impostazioni > Batteria > Ottimizzazione della durata di vita della batteria".



La potenza fornita dal caricabatteria deve essere almeno di 5 Watt richiesti dall'apparecchiatura radioelettrica e al massimo di 18 Watt per raggiungere la velocità di ricarica massima.

 Non ricaricare mai il telefono utilizzando la connessione magnetica X-LINK™\* e la connessione USB insieme, per evitare di abbreviare la durata delle apparecchiature del telefono.

 La batteria è integrata al telefono e non è amovibile. Non rimuovere la batteria autonomamente.

- Utilizzare esclusivamente un caricabatteria e un cavo approvato e compatibile con il telefono. L'utilizzo di caricabatterie o cavi non approvati può causare l'esplosione della batteria o danneggiare il telefono.
- Evitare di utilizzare il telefono mentre si sta ricaricando. Non coprire il telefono o l'adattatore elettrico.
- Un collegamento non corretto del caricabatteria potrebbe danneggiare gravemente il telefono. Qualsiasi danno causato da un utilizzo non corretto non è coperto dalla garanzia.
- Rimuovere il caricabatteria dalla presa elettrica quando il telefono non è in carica.
- È possibile che il telefono non si accenda immediatamente se si sta ricaricando una batteria completamente scarica. Dopo un po' di ricarica, il telefono si avvierà normalmente.
- Se l'alimentazione CA è più bassa, il tempo di ricarica rischia di essere più lungo.
- Se si utilizzano caricabatterie non convenzionali come i computer, il tempo di ricarica rischia di essere più lungo.
- Il tempo di ricarica può variare a seconda della temperatura ambiente e del livello residuo della batteria.
- Il telefono può essere ricaricato in sicurezza a una temperatura compresa tra 0 e 40 °C. Qualsiasi ricarica effettuata a temperature inferiori a 0 °C o superiori a 40 °C può compromettere le prestazioni della batteria e ridurre la durata. Una ricarica prolungata a temperature estreme danneggerà la batteria.
- Durante la ricarica il telefono e il caricabatteria possono riscaldarsi. Questo fenomeno è normale e non dovrebbe ridurre la durata o le prestazioni del telefono. Se la batteria si riscalda più del normale, interrompere la ricarica. Mettere il telefono in un luogo fresco e attendere che si raffreddi. Evitare il contatto prolungato con la superficie del telefono se questa è calda.

 Le funzionalità del dispositivo variano a seconda della posizione, della lingua, dell'operatore e del modello. Questo dispositivo è compatibile con la funzione OTG. Utilizzare un cavo OTG standard.

# TOUCH SCREEN, NAVIGAZIONE DI SISTEMA E PULSANTI DELLO CORE-M6

Conoscere il funzionamento del telefono e delle sue applicazioni in pochi e semplici gesti.

## Utilizzo del touch screen

### Tocco

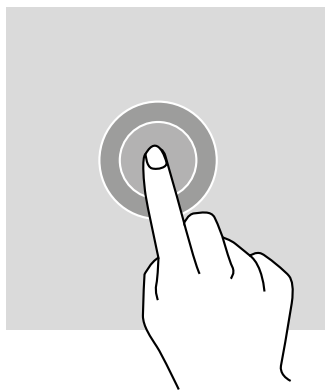

Per aprire un'applicazione, selezionare un elemento del menu, premere un tasto del touch screen o inserire un carattere con la tastiera sullo schermo, toccare l'elemento con il dito.

### Pressione prolungata

Appoggiare il dito su un elemento o sullo schermo e mantenerlo premuto per 2 secondi per accedere alle opzioni disponibili.

### Trascinamento

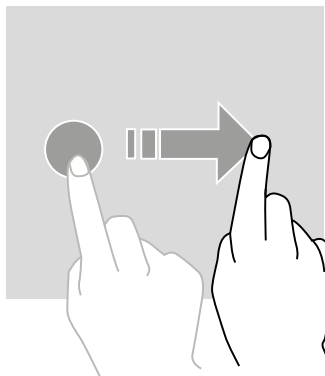

Trascinare verso sinistra o verso destra sulla schermata Home o quella delle applicazioni per visualizzare altre pagine.

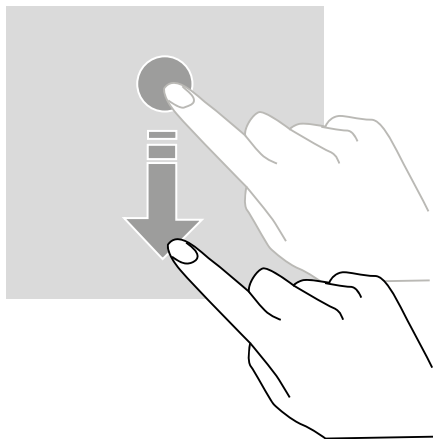

## Spostamento

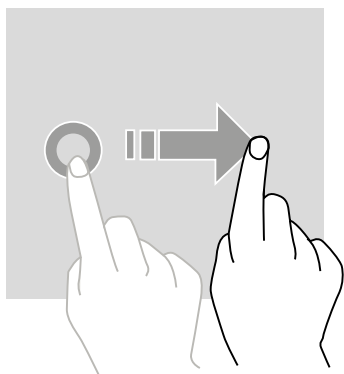

Per spostare un elemento, appoggiare il dito su di esso, tenerlo e trascinarlo verso la posizione desiderata.

## Azioni con due dita

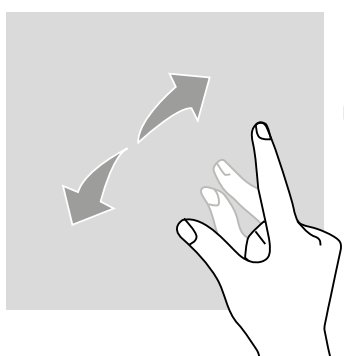

Iniziare avvicinando due dita e poi allontanarle per ingrandire una parte di una pagina web, una mappa o un'immagine.

Trascinare verso l'alto o verso il basso per far scorrere una pagina Web o un elenco di elementi.

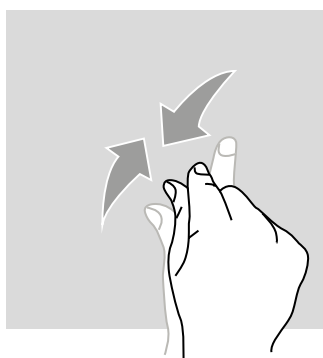

Avvicinarle per rimpicciolire.

## Navigazione di sistema

Lo smartphone propone due modalità di navigazione di sistema:

- La navigazione con tre pulsanti
- La navigazione tramite gesti

Per impostazione predefinita, è impostata la navigazione a tre pulsanti. Per impostare la navigazione tramite gesti, andare su:

**Impostazioni**  > **Sistema**  > **Gesti**  > **Navigazione di sistema** > **Navigazione tramite gesti**

## Home / Assistente vocale



Da qualsiasi pagina dello smartphone, premere il tondo al centro dello schermo per tornare alla schermata Home

Una pressione prolungata di questo tasto attiverà l'assistente vocale di Google.

## Indietro

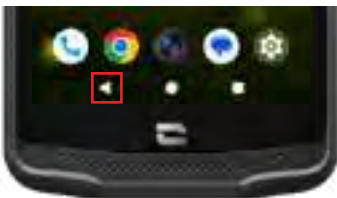

Da qualsiasi pagina dello smartphone, premere il triangolo in basso a sinistra dello schermo per tornare alla pagina precedente.

## Applicazioni aperte

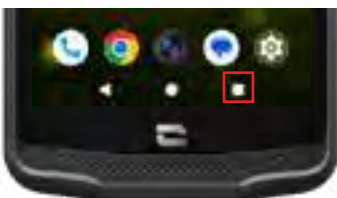

Da qualsiasi pagina dello smartphone, premere il quadrato in basso a destra dello schermo e accedere alla posizione dove sono memorizzate tutte le applicazioni aperte.

## Menu delle applicazioni del telefono

Tutte le applicazioni installate sul telefono sono disponibili nel menu del dispositivo. Per accedervi dalla schermata Home:

1. Scorrere lo schermo dal basso verso l'alto.
2. Far scorrere le applicazioni disponibili, trascinando il dito dal basso verso l'alto dello schermo, facendo clic sull'applicazione cui si desidera accedere.
3. Scorrere lo schermo verso il basso o premere il pulsante Home (tondo in basso al centro dello schermo) per chiudere il menu del telefono.

## Centro notifiche

Da qualsiasi schermata del telefono, è possibile accedere alle notifiche ricevute.

1. Per aprire la finestra delle notifiche, scorrere lo schermo dall'alto verso il basso. Viene visualizzato l'elenco delle notifiche.
2. Far scorrere l'elenco per consultare tutte le notifiche, quindi fare clic sulle notifiche ricevute per consultarle nel dettaglio. Una volta letta, la notifica scomparirà automaticamente.
3. È anche possibile eliminare le notifiche senza consultarle. Per farlo, trascinare la notifica verso sinistra o verso destra. Per eliminare tutte le notifiche contemporaneamente, fare clic su **Cancella tutto**.
4. Scorrere lo schermo dal basso verso l'alto o premere il pulsante Home (tondo in basso al centro dello schermo) per chiudere il centro notifiche.

## Finestra di configurazione rapida

Da qualsiasi schermata del telefono, è possibile accedere alla finestra di configurazione

rapida che permette di vedere e modificare le impostazioni principali del telefono in modo semplice.

1. Per aprire la finestra di configurazione rapida, scorrere lo schermo dall'alto verso il basso. In questo modo si avrà accesso alle prime impostazioni disponibili sulla finestra di configurazione rapida del telefono.
2. Scorrere nuovamente lo schermo dall'alto verso il basso per consultare tutte le impostazioni disponibili in questa finestra di configurazione rapida.
3. Premere un'impostazione per attivarla/disattivarla. Le impostazioni in grigio sono disattivate. Se si desidera visualizzare più opzioni relative a una impostazione, effettuare una pressione prolungata sulla stessa.
4. Scorrere lo schermo dal basso verso l'alto o premere il pulsante Home (tondo in basso al centro dello schermo) per chiudere la finestra di configurazione rapida.

È possibile aggiungere, eliminare o spostare le impostazioni desiderate facendo clic sulla matitina in basso a sinistra della finestra di configurazione rapida. 

- Per spostare una impostazione, effettuare una pressione prolungata su di essa e trascinarla sul punto desiderato.
- Per aggiungere una impostazione, farla scorrere verso l'alto dalla zona "Trascina i blocchi per aggiungerli".
- Per eliminare una impostazione, trascinarla verso il basso fino alla zona "Trascina i riquadri qui per eliminarli".

## Pulsanti del telefono

### Pulsante On/Off e blocco/sblocco dello schermo

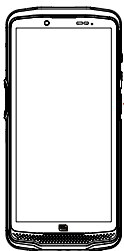



Questo pulsante permette principalmente di:

- attivare l'assistente vocale di Google
- bloccare/sbloccare il telefono con una pressione breve
- accendere/spegnere/riavviare il telefono se si imposta l'attivazione di queste funzioni tramite una pressione prolungata

- Premere il pulsante **On/Off** per bloccare manualmente lo schermo.
- Premere il pulsante **On/Off** per riaccendere lo schermo e trascinare il dito verso l'alto sullo schermo per sbloccarlo

Lo schermo si blocca automaticamente e passa in modalità sospensione dopo un certo periodo di inattività, per ridurre il consumo di energia e impedire azioni involontarie.

Per impostare il tempo di sospensione automatica, andare su:

**Impostazioni**  > **Schermo**  > **Tempo di sospensione dello schermo** e selezionare la durata desiderata.

## Pulsanti programmabili

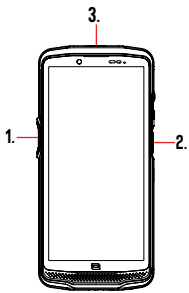



Lo CORE-M6 è dotato di due pulsanti programmabili (n° 1 e n° 2) che possono essere utilizzati in due modi diversi:

- mediante una pressione PROLUNGATA
- mediante 3 BREVI pressioni ripetute in maniera ravvicinata.

Questa configurazione permette di impostare a propria scelta due funzioni per pulsante, ossia 4 in totale.

Questi pulsanti sono impostati in modo predefinito, ma possono essere modificati secondo i propri desideri.

Per farlo:

- Accedere al menu **Impostazioni**  > **Pulsanti**  > e quindi selezionare l'azione del pulsante che si desidera configurare (tripla pressione o pressione prolungata).
- Per ogni azione è possibile:
  - Chiamare un numero di telefono specifico
  - Lanciare un'applicazione del telefono (X-TALK, X-SAFE, Fotocamera, Torcia...)
  - Attivare / Disattivare una modalità (modalità guanti, modalità "Non disturbare").

## Pulsante volume +/-

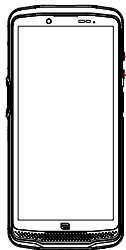

Questo pulsante, composto da un tasto + e un tasto -, consentirà di configurare il volume delle chiamate e le notifiche passando facilmente tra 3 modalità:

- Suoneria
- Vibrazione
- Silenzioso



Permetterà anche di regolare facilmente il volume:

- delle chiamate
- delle suonerie / notifiche
- dei contenuti multimediali
- degli allarmi

# UTILIZZO DEL TELEFONO



## Chiamate telefoniche

### Comporre un numero



1. Premere  dalla schermata Home o dal menu del telefono.
2. Premere  per aprire la tastiera e inserire un numero di telefono.

3. Premere  per effettuare una chiamata.

### **Dal registro chiamate o dalla rubrica contatti**



1. Premere  dalla schermata Home o dal menu del telefono.
2. Premere  per accedere al registro chiamate e fare clic sul numero che si desidera chiamare.
3. Premere  per accedere alla rubrica contatti e fare clic sul contatto che si desidera chiamare.

### **Effettuare una chiamata internazionale**

1. Premere  dalla schermata Home o dal menu del telefono.
2. Premere  per aprire la tastiera.
3. Premere 0 e tenere premuto il dito fino alla visualizzazione del segno +.
4. Inserire il prefisso internazionale, il prefisso della zona e il numero di telefono.
5. Premere  per chiamare il numero composto.

### **Chiamate 4G (VoLTE) /Chiamate WIFI (VoWIFI)**

Per impostare le chiamate in 4G e WIFI:

1. Andare su: **Impostazioni**  > **Rete e Internet**  > **Profili SIM ed eSIM** 
2. Fare clic sulla scheda SIM che si desidera configurare.
3. È possibile attivare / disattivare la funzione **Chiamata in 4G** e **Chiamate WIFI**.



### **Ricevere delle chiamate**

Quando arriva una chiamata, scorrere rapidamente lo schermo verso l'alto per rispondere alla chiamata.

Quando arriva una chiamata, scorrere rapidamente lo schermo verso il basso per rifiutare la chiamata.





## **Contatti**

### **Creazione manuale di un contatto**





1. Premere l'applicazione Contatti  dal menu del telefono.
2. Premere  per creare un nuovo contatto.

- 
3. Inserire i dati del contatto.
  4. Fare clic su Salva per salvare il nuovo contatto

### Creazione/Modifica di un contatto tramite la tastiera



1. Premere  per aprire la tastiera del telefono .
2. Inserire il numero e fare clic su:
  - a.  Crea un contatto, per salvare il numero come nuovo contatto.
  - b.  Aggiungi a un contatto, per aggiungere questo numero a un contatto già esistente.

### Creazione/Modifica di un contatto da una chiamata ricevuta

1. Premere  per visualizzare il registro chiamate .
2. Fare clic sul numero che si desidera salvare e fare clic su:
  - a.  Crea un contatto, per salvare il numero come nuovo contatto.
  - b.  Aggiungi a un contatto, per aggiungere questo numero a un contatto già esistente.

## Messaggi

### Inviare un messaggio

1. Premere l'applicazione Messaggi  dalla schermata Home o dal menu del telefono.
2. Fare clic su  Démarrer une discussion
3. Seleziona il contatto/i contatti cui si desidera inviare il messaggio.
4. Scrivere il messaggio grazie alla tastiera virtuale.
5. Inviare il messaggio facendo clic su .

### Visualizzare i messaggi



1. Premere l'applicazione Messaggi  dalla schermata Home o dal menu del telefono.
2. Selezionare un contatto nell'elenco dei messaggi.
3. Visualizzare la conversazione.

## Fotocamera e lettore QR code

### Scattare foto/Realizzare video



Con la fotocamera dello CORE-M6, è possibile scattare foto o registrare video. Per farlo:

1. Premere l'applicazione **X-CAM**  dalla schermata Home o dal menu del telefono.
2. Fare clic sul banner sul fondo dell'applicazione per passare dalla modalità foto **PHOTO** alla modalità video **VIDÉO** .
3. Inquadrare il soggetto sullo schermo e premere il tasto centrale per scattare la foto o avviare il video .
4. La foto/il video sarà automaticamente salvato nell' applicazione **Galleria** .

### Letture QR code

La fotocamera funge anche da lettore QR code. Permette di riconoscere e decifrare i principali tipi di QR code (siti web, biglietti da visita, hotspot WIFI, invio di SMS, chiamata).



1. Premere l'applicazione **X-CAM**  dalla schermata Home o dal menu del telefono.
2. Inquadrare il QR code da leggere al centro della fotocamera.
3. Fare clic sulla notifica visualizzata in basso sullo schermo per effettuare l'azione legata al QR Code.

### Galleria



Visualizzare immagini / video

1. Premere l'applicazione **Galleria**  dalla schermata Home o dal menu del telefono.
2. Selezionare un'immagine o un video per visionarlo e accedere ad altre opzioni.

Eliminare immagini / video

1. Dall'applicazione **Galleria** , premere a lungo sulla foto o sul video che si desidera eliminare. Ora è anche possibile selezionare con un clic le altre foto e/o gli altri video che si vogliono eliminare.
2. A selezione terminata, fare clic su  e confermare l'eliminazione facendo clic su OK.

Condividere immagini / video

1. Dall'applicazione **Galleria** , premere a lungo sulla foto o sul video che si desidera condividere. Ora è anche possibile selezionare con un clic le altre foto e/o gli altri video che si vogliono condividere.
2. A selezione terminata, fare clic su  e selezionare un metodo di condivisione.

## Trasferire dei file: da telefono a PC o da PC a telefono



1. Quando si collega il telefono al computer grazie al cavo USB-C o all'X-LINK™\*, viene visualizzata automaticamente una notifica nel centro notifiche.
2. Fare clic sulla notifica e selezionare **Trasferimento file** per poi poter accedere dal computer ai file contenuti nel telefono.

Il dispositivo viene visualizzato sul proprio PC. Per accedere ai file che contiene:



1. Aprire esplora file e fare clic sul telefono CORE-M6.
2. Fai clic su **Spazio di archiviazione interno condiviso**.
3. Ora si ha accesso ai file contenuti nel proprio telefono. È possibile copiare questi file sul PC o copiare dei file dal PC al telefono.

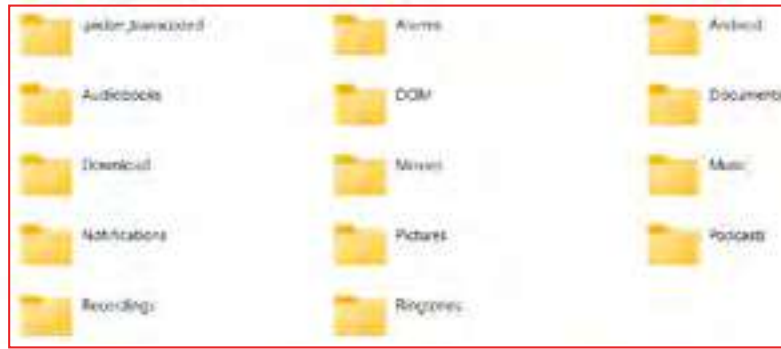

Non scollegare il cavo USB o l'X-LINK™\* dal dispositivo quando si trasferiscono dei dati. Questo potrebbe causare la perdita di dati o il danneggiamento del dispositivo.

Caso specifico per i computer Mac di marca Apple

L'applicazione "Android File Transfer" deve essere installata sul proprio Mac per permettere agli smartphone Android di trasferire dei file.

## Trasferire dei file: da telefono a telefono

Al momento dell'accensione del nuovo telefono e delle prime tappe di configurazione, la fase di trasferimento dati sarà automaticamente proposta.

1. Accendere il nuovo dispositivo, selezionare la lingua desiderata e fare clic su Inizia per iniziare le tappe di configurazione del nuovo telefono.
2. Durante queste tappe, connettere il nuovo telefono a una rete mobile o WIFI. È necessario che il vecchio e il nuovo telefono siano connessi a Internet.
3. Quando viene visualizzata la finestra "Copia le tue applicazioni e i tuoi dati", fare clic su Avanti.

Viene visualizzata l'opzione 1 di trasferimento dei dati attraverso un vecchio dispositivo, fare clic su Avanti e seguire i passaggi descritti in "Opzione 1: Utilizza il tuo vecchio dispositivo".

Se non si dispone di un cavo o se si desidera trasferire i dati tramite l'applicazione Google, selezionare "Non hai un cavo?" quindi "copia senza cavo". Si possono allora seguire le istruzioni descritte nell'"Opzione 2: Utilizza l'applicazione Google".

### Opzione 1: Utilizza il tuo vecchio dispositivo

1. Accendere e tenere sbloccato il vecchio dispositivo
2. Utilizza un cavo adatto al vecchio dispositivo, come un cavo di ricarica
3. Collegare il vecchio dispositivo a quello nuovo con il cavo
4. Copia i dati sul nuovo dispositivo seguendo le istruzioni visualizzate sullo schermo del vecchio dispositivo

### Opzione 2: Utilizza l'applicazione Google

1. Aprire l'applicazione Google sul vecchio dispositivo
2. Di "OK Google, Configura il mio dispositivo" o scrivi "Configura il mio dispositivo" nel

campo di ricerca





3. Segui le istruzioni e seleziona il "nome del nuovo dispositivo" sullo schermo del vecchio.
4. Confermare le forme e i valori sul vecchio dispositivo
5. Copia i dati sul nuovo dispositivo seguendo le istruzioni visualizzate sullo schermo del vecchio dispositivo

Per maggiori informazioni (trasferimento da un backup effettuato su un iPhone), consultare la guida utente disponibile sulla pagina del prodotto [www.crosscall.com](http://www.crosscall.com) > CORE-M6

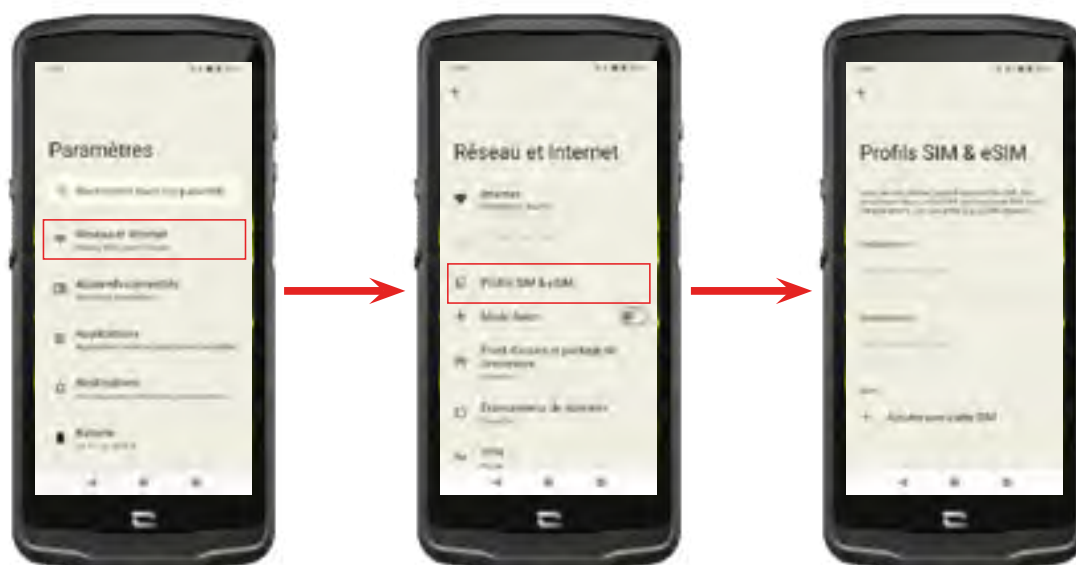
## Gestione delle schede SIM e della funzione eSIM

Il telefono consente di utilizzare due schede SIM diverse in simultanea. È possibile configurare ciascuna di queste schede SIM.



1. Dalla schermata Home o dal menu de telefono, fare clic su Impostazioni  > Rete e Internet  > Profili SIM ed eSIM 
2. Fare clic sulla scheda SIM che si desidera configurare.
3. Facendo clic sulla matita  in alto a destra dello schermo, si potrà:
  - Cambiare il nome della scheda
  - Definire la scheda che sarà utilizzata per i dati mobili
  - Definire la scheda SIM che sarà privilegiata nelle chiamate
  - Definire la scheda SIM che sarà privilegiata per gli SMS

Si ha anche la possibilità di utilizzare un profilo eSIM. Per farlo, aprire le impostazioni del telefono, selezionare "Rete e Internet", quindi "Profili SIM ed eSIM". Sotto le due schede nano SIM, si dispone di un'opzione che permette di aggiungere un profilo eSIM. Inquadrare il codice QR eSIM trasmesso dal proprio operatore. Ripetere la procedura di inquadratura a ogni nuovi profilo eSIM che si desidera installare.

**Attenzione:** si ha la possibilità di utilizzare simultaneamente le schede nano SIM 1 e





nano SIM 2 o la scheda nano SIM 1 e il profilo eSIM. La scheda nano SIM 2 e il profilo eSIM non possono essere utilizzati simultaneamente. Naturalmente è possibile utilizzare solamente lo slot SIM 1 o lo slot SIM2.

## Dati mobili

Dalla schermata Home, aprire il centro notifiche e collegamenti impostazioni trascinando il dito dall'alto verso il basso dello schermo e fare clic sull'icona Dati mobili  per attivarli/disattivarli.

## Browser

Accedere a Internet per cercare informazioni e aggiungere pagine web ai preferiti per consultarli rapidamente.

1. Premere l'applicazione **Google Chrome**  dalla schermata Home o dal menu del telefono.
2. Digitare l'indirizzo nella barra di ricerca e premere il tasto  della tastiera. È possibile accedere alle pagine web. È anche possibile accedere ai preferiti, passare tra più finestre e accedere ad altre funzioni.

## E-mail

Configurare l'account di posta elettronica

Configurare un account di posta elettronica quando si apre la funzione E-mail per la prima volta.

1. Premere l'applicazione **Gmail**  dal menu del telefono.
2. Fare clic + **Aggiungi un indirizzo e-mail** e selezionare il proprio provider.
3. Seguire le istruzioni sullo schermo per effettuare la configurazione.

## Risparmio batteria

Lo CORE-M6 è dotato di una modalità risparmio batteria. Attivando questa modalità, il telefono:

- Passa in tema scuro
- Disattiva o limita le attività in background, alcuni effetti visivi e altre funzionalità come "OK Google".

Esistono due possibilità per attivare la modalità Risparmio batteria.



### OPZIONE 1:

1. Aprire il centro notifiche del telefono trascinando il dito dall'alto verso il basso dello schermo.
2. Nel riquadro che si trova nella parte superiore dello schermo, fare clic sull'icona .

3. Fare clic sulla stessa icona per disattivare questa modalità.

 Se si tiene premuta l'icona per alcuni secondi, si accede direttamente al menu batteria del telefono.



### OPZIONE 2:

1. Dalla schermata Home, fare clic su **Impostazioni**  > **Batteria**  > **Risparmio batteria**.
2. Fare clic su **Utilizza risparmio batteria** per attivare questa modalità.
3. Fare clic nuovamente su questa opzione per disattivare questa modalità.



Dal menu risparmio batteria, è possibile personalizzare questa modalità. In questo modo è possibile:

- Disattivare le notifiche LED
- Disattivare l'NFC ("Near Field Communication": modalità contactless)
- Disattivare la riattivazione dello schermo tramite raddrizzamento
- Diminuire la luminosità al 25%
- Disattivare la modalità quando la batteria è carica (oltre il 90%)

Per farlo:



1. Dalla schermata Home, fare clic su **Impostazioni**  > **Batteria**  > **Risparmio batteria**.
2. Scegliere le opzioni desiderate.

Dal menu Risparmio batteria, è anche possibile impostare che questa modalità si attivi automaticamente quando il telefono raggiunge un certo livello della batteria, a sua volta impostabile. Per farlo:

1. Dalla schermata Home, fare clic sull'applicazione **Impostazioni**  > **Batteria**  > **Risparmio batteria** > **Imposta un programma** e spuntare **In funzione di una percentuale**.
2. Scegliere allora il livello di batteria desiderato.

## Ripristinare il telefono

 Prima di effettuare un ripristino, assicurarsi di aver salvato tutti i dati importanti memorizzati sul dispositivo. Il dispositivo si riavvierà automaticamente.

Per ripristinare le impostazioni di fabbrica del dispositivo, andare su **Impostazioni**  > **Sistema**  > **Opzioni di ripristino**  e fare clic su **Cancella tutti i dati (ripristina le impostazioni di fabbrica)**.

**Attenzione:** quest'azione cancellerà tutti i dati della memoria interna del telefono.

In questo menu, è anche possibile ripristinare solamente le proprie preferenze o il WIFI, i dati mobili e il Bluetooth®.

## Aggiornamento del sistema

Gli aggiornamenti sono delle modifiche apportate alla versione software inizialmente installata sul telefono, al fine di riparare dei bug potenziali o apportare dei miglioramenti o nuove funzioni.

## PERSONALIZZAZIONE DEL TELEFONO

### Schermata Home

La schermata Home è il punto di partenza per accedere a tutte le funzioni del telefono. Mostra i widget, i collegamenti alle applicazioni e molto altro ancora.

 La schermata Home può essere visualizzata in modo diverso a seconda della regione o dell'operatore.

### Sfondo

1. Premere a lungo su una zona vuota della schermata Home per accedere all'editor della schermata Home.
2. Selezionare **Sfondi e stile**.
3. È possibile scegliere lo sfondo tra una selezione di immagini CROSSCALL o tra le proprie foto.

### Widget

I widget sono delle applicazioni autonome che lanciano delle funzioni di applicazioni specifiche per agevolare l'accesso e fornire delle informazioni sulla schermata Home.

Per accedere ai widget proposti dal telefono:

1. Premere a lungo su una zona vuota della schermata Home per accedere all'editor della schermata Home.
2. Selezionare **Widget**.
3. Premere a lungo sul widget che si desidera aggiungere alla schermata Home e disporlo sulla stessa creando una nuova pagina se necessario. Rilasciare allora il dito per convalidare la sua posizione sullo schermo.
4. Dalla schermata Home, premere a lungo sul widget che si desidera spostare o eliminare. Trascinarlo nella zona **Elimina** nella parte superiore dello schermo per rimuoverlo dalla schermata Home.



## Collegamenti alle applicazioni

È possibile personalizzare i collegamenti alle applicazioni che si desidera visualizzare sulla schermata Home.

1. Accedere a tutte le applicazioni installate sul telefono disponibili nel menu del dispositivo. Per accedervi dalla schermata Home, scorrere lo schermo dal basso verso l'alto.
2. Premere a lungo sull'applicazione per la quale si desidera aggiungere un collegamento, e mantenendo la pressione, spostare leggermente l'applicazione per farla comparire sulla schermata Home.
3. Disporre l'applicazione dove si desidera sulla schermata Home e rilasciare il dito per convalidarne la posizione.

Per eliminare o spostare un'applicazione sulla schermata Home, premere a lungo sul collegamento dell'applicazione che si desidera spostare o eliminare, quindi trascinarlo nella zona X Elimina in alto della schermata.



## Suono

Su **Impostazioni**  > **Suono e vibrazione** , è possibile:

- Regolare i vari volumi sonori del dispositivo per contenuti multimediali, chiamate, suonerie, notifiche e allarmi.
- Scegliere la suoneria del telefono per ogni scheda SIM, il suono delle notifiche e il suono della sveglia.
- Gestire la vibrazione, il suono della tastiera, il suono dei tasti...

Non dimenticare che alcune di queste regolazioni sono realizzabili dai tasti volume +/- del telefono. Sarà allora possibile gestire in modo semplice e facile il volume delle suonerie e degli allarmi e passare dalla modalità suoneria alla modalità vibrazione o silenzioso (o viceversa).

## Notifiche

Su **Impostazioni**  > **Notifiche**,  è possibile:

- Scegliere le impostazioni di visualizzazione delle notifiche.
- Attivare / Disattivare le notifiche delle varie applicazioni installate sul telefono.

## Data e ora

Su **Impostazioni**  > **Sistema**  > **Data e ora**  è possibile:

- Attivare / Disattivare la sincronizzazione automatica del telefono che fornisce l'ora e la data automaticamente a seconda del fuso orario della propria rete.
- Impostare l'ora e la data manualmente se la sincronizzazione automatica è disattivata
- Attivare / Disattivare l'utilizzo del fuso orario della rete o scegliere manualmente il fuso orario desiderato.

- Scegliere il formato dell'ora (24 ore / 12 ore)

## Lingue

Per scambiare e inviare messaggi in più di una lingua, è possibile configurare più lingue in modo che la tastiera si adatti e corregga la lingua attualmente utilizzata.

Su **Impostazioni** > **Sistema** > **Lingue e inserimento** > **Lingue** > **+Aggiungi una lingua**, è possibile scegliere la/le lingue che si vogliono aggiungere al telefono. Quando si scrive un messaggio, premere semplicemente sulla barra spaziatrice per selezionare la lingua di propria scelta.

## SUGGERIMENTI E COLLEGAMENTI

### Utilizzare lo CORE-M6 sotto la pioggia o sotto l'acqua

#### Funzione Blocco del touch screen: per un utilizzo sotto la pioggia o sott'acqua

Per evitare che lo schermo reagisca alle gocce d'acqua, è possibile attivare la funzione di blocco del touch screen che blocca per l'appunto lo schermo sul menu o sull'applicazione in corso di utilizzo. Da qualsiasi schermata del telefono, accedere alla finestra di configurazione rapida scorrendo lo schermo dall'alto verso il basso. Scorrere nuovamente lo schermo dall'alto verso il basso per consultare tutte le impostazioni disponibili, quindi scorre due volte da destra a sinistra. Attivare quindi il blocco del touch screen.

Per disattivare questa modalità, premere 2 volte consecutive il pulsante di spegnimento del telefono.

#### Funzione Touch-lock: per scattare foto/registrazione video sott'acqua



Per scattare foto/registrazione video sott'acqua, è necessario disattivare la funzione touch-lock che blocca il touch screen. Per farlo, nella modalità foto o video, fare clic sull'icona della goccia d'acqua posta in alto a destra dello schermo. È poi possibile premere il pulsante di regolazione del volume o uno dei due pulsanti programmabili per scattare delle foto o avviare/interrompere un video.

Per disattivare questa funzione, basta fare 3 volte clic sul pulsante di spegnimento del telefono.

#### **Dopo un'immersione in acqua**

Dopo un'immersione in acqua di mare o acqua clorata, sciacquare il telefono con acqua dolce. Asciugare con cura le protezioni e i connettori. È possibile che gli interstizi dell'altoparlante e del microfono siano otturati dall'acqua. Attendere alcuni minuti prima di effettuare una chiamata per ritrovare un funzionamento ottimale.

È anche possibile utilizzare la funzione "Pulizia altoparlante". Quest'ultima permette

di espellere, grazie all'emissione di un suono (non tenere lo smartphone in prossimità delle orecchie durante l'attivazione di questa funzionalità), l'acqua che si trova negli altoparlanti del telefono.

Per attivarla, accedere alla finestra di configurazione rapida, scorrendo lo schermo dall'alto verso il basso. Scorrere nuovamente lo schermo dall'alto verso il basso per consultare l'integralità delle impostazioni disponibili. Attivare quindi la funzionalità.

## Adattare l'uso dello CORE-M6 alle proprie esigenze



### Modalità Afterwork

Quando la propria giornata lavorativa è appena terminata, si ha la possibilità di disattivare in un solo colpo tutte le notifiche delle applicazioni professionali. Con la modalità afterwork, si ha la possibilità di personalizzare la configurazione di questa modalità a proprio piacimento: scegliere quali schede SIM e applicazioni disattivare, quali tenere attive, per quale contatto e su quale fascia oraria.

Per attivarla, accedere alla finestra di configurazione rapida, scorrendo lo schermo dall'alto verso il basso. Scorrere nuovamente lo schermo dall'alto verso il basso per consultare l'integralità delle impostazioni disponibili. Attivare quindi la funzionalità.



### Modalità upHear

Per garantire comunicazioni chiare ovunque ci si trovi, è possibile attivare la modalità upHear by Fraunhofer. Questa tecnologia di riduzione del rumore, finora riservata alle sale conferenze, capta e analizza le onde sonore ambientali in diretta e ne filtra i rumori parassiti in modo intelligente.

In questo modo lo CORE-M6 diventa lo smartphone per uso personale e professionale, quando si risponde alle chiamate in un ufficio open space o si ha la necessità di effettuare una telefonata dal cantiere o per strada.

Per attivare questa modalità, accedere alla finestra di configurazione rapida, scorrendo lo schermo dall'alto verso il basso. Scorrere nuovamente lo schermo dall'alto verso il basso per consultare l'integralità delle impostazioni disponibili. Attivare quindi la funzionalità.



### Modalità torcia

Per illuminare una zona buia, è disponibile la modalità torcia. Quest'ultima offre la possibilità di regolare la luminosità tra 5 livelli, per regolare l'illuminazione alle proprie esigenze e limitare l'impatto sul consumo della batteria. Se le esigenze di luminosità sono importanti, è possibile attivare il boost della luminosità per una durata di 30 secondi. Superato questo tempo, la modalità non sarà disponibile per 30 secondi. Questo permette di evitare il surriscaldamento del LED.

Per attivare questa modalità, accedere alla finestra di configurazione rapida, scorrendo lo schermo dall'alto verso il basso. Scorrere nuovamente lo schermo dall'alto verso il basso per consultare l'integralità delle impostazioni disponibili. Attivare quindi la funzionalità.

## Funzionalità dello schermo



### Collegamento a uno schermo (soluzione mobile di sostituzione del computer)

La potenza dello CORE-M6 viene sfruttata al meglio in una delle ultime importanti innovazioni di Crosscall: la funzione di sostituzione del computer tramite la soluzione X-SPACE.

Che si sia in ufficio, a casa, sui mezzi di trasporto o sul campo, è possibile collegare lo CORE-M6 a uno schermo e lavorare su X-SPACE con la stessa ergonomia di un computer.

Per utilizzare questa funzione, collegare lo smartphone a uno schermo e a delle periferiche di controllo (tastiera, mouse). Una volta collegato lo schermo, l'interfaccia X-SPACE si avvia automaticamente. Qualsiasi periferica connessa in seguito sarà istantaneamente presa in carico. A seconda dell'hardware a disposizione, sono possibili più opzioni per

creare il proprio ambiente di lavoro: manuale completo disponibile su:

[https://docs.crosscall.com/public/USERGUIDE/X-SPACE\\_USER\\_MANUAL\\_INTERNATIONAL.pdf](https://docs.crosscall.com/public/USERGUIDE/X-SPACE_USER_MANUAL_INTERNATIONAL.pdf)

### **Modalità schermo condiviso**

Permette di dividere lo schermo in due per poter visualizzare contemporaneamente due finestre di applicazioni diverse sullo schermo

1. Una volta aperta l'applicazione, fare clic sul riquadro in basso a destra dello schermo per aprire le applicazioni aperte di recente.
2. Fare clic sull'icona dell'applicazione posta nella parte superiore della pagina di ogni applicazione aperta.
3. Premere "visualizza in alto", quindi selezionare la seconda applicazione, che si posizionerà automaticamente sotto la prima.

 Non tutte le applicazioni sono compatibili con la modalità Schermo condiviso

4. Per tornare a un solo schermo, trascinare la barra nera che separa le due schermate verso l'alto o verso il basso a seconda della schermata che si desidera mantenere attiva.

### **Acquisizione della schermata**

Per effettuare un'acquisizione della schermata, fare clic simultaneamente sul pulsante On/Off e sul pulsante volume - del telefono.

Esiste un'altra soluzione che consiste nel premere il quadrato in basso a destra dello schermo per visualizzare le applicazioni aperte e premere il tasto "acquisizione della schermata" dell'applicazione.



### **Rotazione automatica dello schermo**

1. Aprire il centro notifiche del telefono trascinando il dito dall'alto verso il basso dello schermo.
2. Nella finestra di configurazione rapida (scorrere lo schermo dall'alto verso il basso), fare clic sull'icona  per attivare/disattivare la rotazione automatica dello schermo che permette di orientare lo schermo (verticale/orizzontale) a seconda del senso nel quale si tiene lo smartphone.

## Riattivazione dello schermo

Non è più necessario premere il tasto di alimentazione dello smartphone per riattivare lo schermo, ora è possibile farlo con una doppia pressione ripetuta sulla schermata nera o raddrizzando il telefono di fronte a sé.

Questa funzione risulta particolarmente pratica nelle situazioni in cui il pulsante di alimentazione è difficilmente accessibile: su un X-BIKE, X-CAR PRO, ecc.

Per attivare/disattivare questa funzione, andare su **Impostazioni**  > **Schermo**  **Riattivazione dello schermo**.

## Modalità guanti

L'attivazione di questa modalità aumenterà la sensibilità dello schermo per consentire l'utilizzo dello smartphone con i guanti.

1. Aprire il centro notifiche del telefono trascinando il dito dall'alto verso il basso dello schermo.
2. Nella Finestra di configurazione rapida (scorrere lo schermo dall'alto verso il basso), fare clic sull'icona  per attivare/disattivare la modalità guanti che permette di utilizzare lo smartphone e di conservare il touch dello stesso quando si indossano i guanti.

## NFC



L'antenna NFC dello CORE-M6 è situata sulla parte alta destra del retro del telefono.

Prestare attenzione pertanto a posizionare questa parte del telefono sui lettori contactless (terminali di pagamento, terminali di trasporto, lettori di accesso, ecc) per un funzionamento ottimale.

## Condivisione della batteria

Lo CORE-M6 offre ormai la possibilità di ricaricare un altro dispositivo o accessorio utilizzando l'energia della batteria.

Questa funzione si attiva automaticamente collegando un secondo dispositivo o accessorio con un cavo USB-C.



L'icona **Condivisione della batteria**  del centro notifiche permette:

- di avere conferma che la ricarica è in corso
- di invertire il senso di ricarica all'occorrenza (caso di 2 telefoni)

## Animazione di ricarica

Quando il telefono è in carica, è possibile visualizzare il nome del telefono e il suo livello di batteria grazie a un sensore di prossimità che rileva il passaggio della mano.

Questa funzione acquista un senso, soprattutto nel caso di un'azienda che dispone di una flotta di telefoni e utilizza la POWER STATION per ricaricarli. Con un semplice gesto sarà possibile ritrovare facilmente il proprio telefono.

Per attivare questa funzione, andare su **Impostazioni**  > **Schermo**  > **Attiva/Disattiva Informazioni durante la ricarica**.

## Installazione del cordoncino di sicurezza\*

\*Cordoncino di sicurezza non incluso

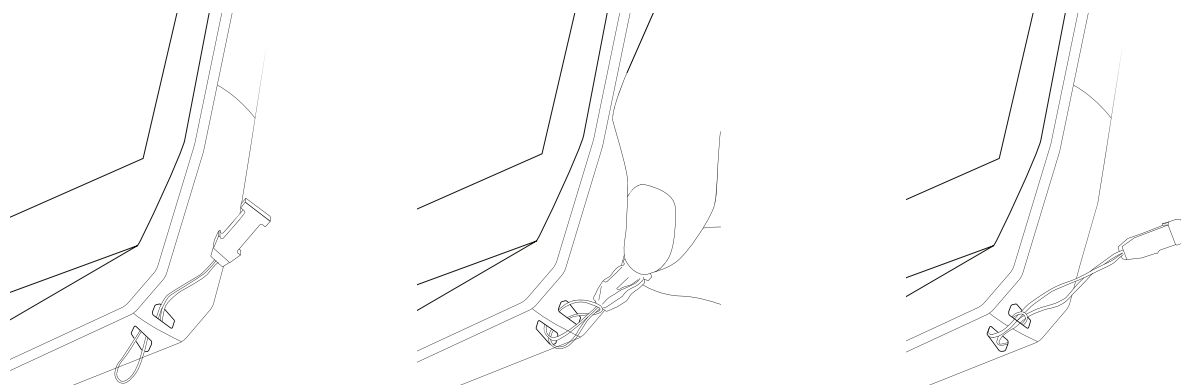

## Calcolatrice

L'applicazione Calcolatrice permette di effettuare dei calcoli semplici o complessi.

1. Premere  nel menu del telefono.
2. Modificare l'orientamento dello schermo per passare dalla calcolatrice standard a quella scientifica.

## LE APPLICAZIONI CROSSCALL



### X-SENSORS

X-SENSORS è un'applicazione che fornisce informazioni sui sensori integrati nel telefono cellulare CROSSCALL.

Quando si apre l'applicazione per la prima volta e prima di utilizzarla, leggere e accettare le condizioni generali di utilizzo facendo clic su "Accetto".

### Magnetometro

Assume la funzione di bussola e misura l'orientamento del telefono rispetto al nord magnetico. Calibrare la bussola seguendo le istruzioni sullo schermo.

## Accelerometro

Permette di misurare e osservare l'accelerazione del telefono nello spazio secondo 3 assi. Utilizza l'integrazione matematica per misurare la velocità di spostamento del dispositivo mentre segue la sua posizione.

## GPS

Indica la posizione del dispositivo e la precisione del segnale GPS. È possibile conoscere il numero di satelliti a portata e l'altitudine a cui ci si trova.

## Sensore di prossimità

Questa funzione permette di spegnere lo schermo durante le chiamate telefoniche quando il telefono è posizionato vicino all'orecchio.

## Sensore di luminosità

Misura l'intensità della luce proiettata sullo schermo del telefono. Questo può aiutare a ottimizzare la luminosità dello schermo in funzione della luce ambiente per risparmiare batteria o ottimizzare la leggibilità.

## Bluetooth® (5.2), WIFI (6/6E) e reti mobili (2G, 3G, 4G e 5G)

Indicano la presenza e la forza delle reti di comunicazione.

## Stato della batteria

Questa funzione fornisce un'indicazione visiva e istantanea di quanto la batteria sia carica/scarica.



## X-STORY



L'applicazione X-STORY è l'app di montaggio sviluppata da CROSSCALL per le foto e i video. Permette di:

- Tagliare
- Assemblare / Riorganizzare
- Aggiungere una musica
- Rallentare / Accelerare



- Per trovare tutte le informazioni su questa applicazione, consultare il sito: [https://www.crosscall.com/it\\_IT/x-story.html](https://www.crosscall.com/it_IT/x-story.html)
- Il tutorial dell'applicazione è disponibile sul nostro canale YouTube al link seguente: <https://www.youtube.com/watch?v=2IVsk7BHN7I>



## X-CAMP

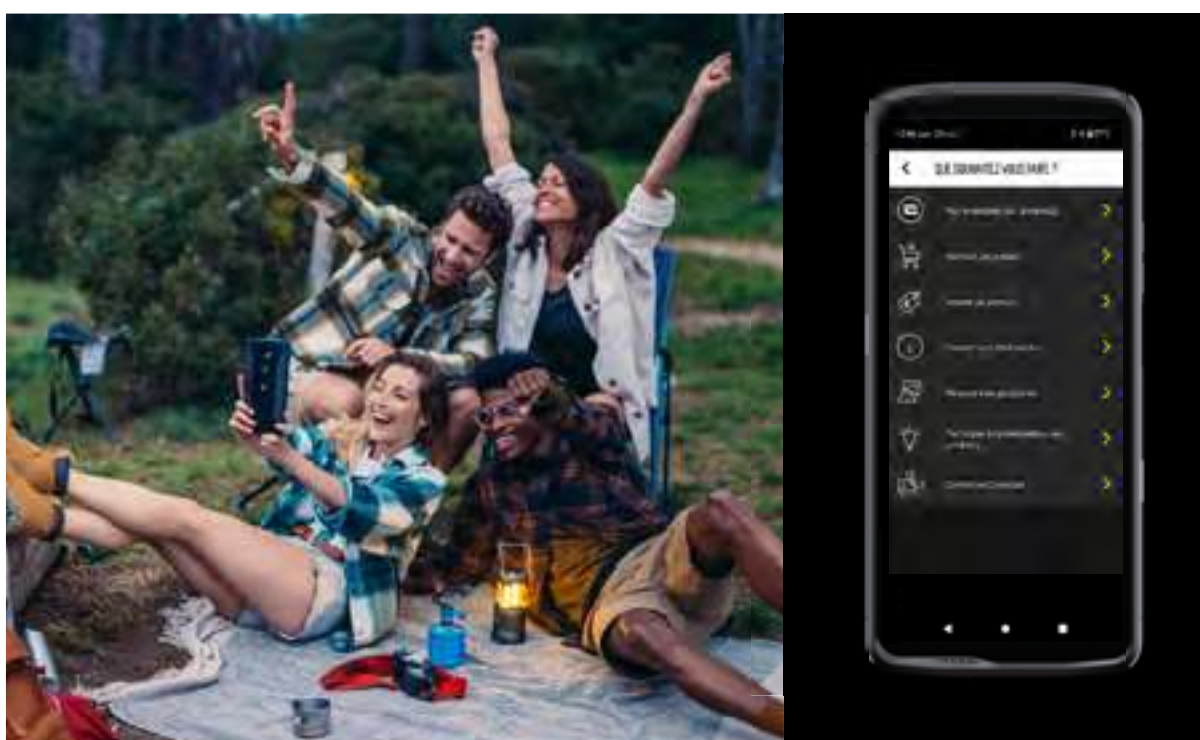

L'applicazione X-CAMP è l'applicazione sviluppata da CROSSCALL che risponderà a tutte le domande. Permette di:

- Porre tutte le domande alla community e agli esperti CROSSCALL
  - Ottenere una risposta affidabile e rapida
  - Accedere a tutte le informazioni e ai servizi CROSSCALL grazie al menu esploratore.
  - Acquistare o rivendere prodotti di seconda mano CROSSCALL
- Per trovare tutte le informazioni su questa applicazione, consultare il sito: [https://www.crosscall.com/it\\_IT/x-camp.html](https://www.crosscall.com/it_IT/x-camp.html)
  - Il tutorial dell'applicazione è disponibile sul nostro canale YouTube al link seguente: <https://www.youtube.com/watch?v=2IVsk7BHN7I>

# GUIDA ALLA RISOLUZIONE DEI PROBLEMI

Se si incontrano delle difficoltà con lo smartphone, ecco alcune semplici soluzioni da adottare per risolvere eventuali problemi che si possono incontrare.

Prima di contattare il servizio post-vendita Crosscall, è possibile anche collegarsi all'applicazione Crosscall X-CAMP per confrontarsi con gli altri utenti ed esperti Crosscall che potranno fornire il loro aiuto.

## Visualizzazione

Esempio: Lo schermo non si illumina e/o non mostra più le informazioni.

Soluzioni proposte:

- Test di routine: Premere il tasto di blocco (on/off) per verificare che il dispositivo non sia in modalità standby o spento.
- Ricaricare lo smartphone: quindici minuti bastano per riavviarlo.
- Riavvio forzato: Se lo schermo resta nero, effettuare un riavvio forzato premendo contemporaneamente i tasti di accensione e di riduzione del volume per 10 secondi.
- Rilevamento schermo difettoso: Se il problema persiste, testare lo schermo lanciando una chiamata per verificare se lo smartphone emette suoni in assenza di immagini.

## Reattività dello schermo

Esempio: Reazioni irregolari del touch screen.

Soluzioni proposte:

- Pulizia dello schermo: Pulire lo schermo con un panno morbido e asciutto e verificare che lo schermo sia pulito e asciutto.
- Riavvio: Riavviare il dispositivo per vedere se il problema persiste.
- Attivare la modalità guanti: Per un utilizzo ottimale del touch screen quando si indossano i guanti, attivare la modalità guanti che aumenta la sensibilità dello schermo.
- Protezione dello schermo: Alcune protezioni dello schermo possono interferire con la sensibilità del touch screen. Se si deve aggiungere una protezione dello schermo, si raccomandano le protezioni schermo X-GLASS proposte da Crosscall.
- Aggiornamento software: Verificare che vi siano aggiornamenti del dispositivo in Impostazioni > Sistema > Aggiornamento di sistema.

## Connessione alla rete wi-fi

Esempio: Lo smartphone non si collega al wi-fi o perde spesso la connessione.

Soluzioni proposte:

- Test di routine: Attivare quindi disattivare la modalità Aereo per ripristinare le connessioni.
- Impostazioni di rete: Andare su Impostazioni > Rete e Internet > Internet > Wi-Fi, selezionare la rete wi-fi, eliminarla, quindi lanciare di nuovo la ricerca e selezionarla di nuovo. Riconnettere lo smartphone al router inserendo di nuovo la password.
- Aggiornamento software: Verificare che vi siano aggiornamenti del dispositivo in Impostazioni > Sistemi > Aggiornamento di sistema.

## Batteria e autonomia

Esempio: Lo smartphone si scarica rapidamente senza ragioni apparenti.

Soluzioni proposte:

- Test di routine: Individuare le applicazioni energivore in Impostazioni > Batteria > Utilizzo della batteria. Chiudere le applicazioni che non servono.
- Impostazioni risparmio energetico: Attivare la modalità risparmio energetico in Impostazioni > Batteria > Risparmio batteria.
- Impostazione delle notifiche: Disattivare le notifiche inutili che possono sollecitare la batteria in modo eccessivo. (Impostazioni > Notifiche).
- Aggiornamento software: Verificare che vi siano aggiornamenti del dispositivo in Impostazioni > Sistemi > Aggiornamento di sistema.

## Batteria e ricarica

Esempio: Lo smartphone non si ricarica più.

Soluzioni proposte:

- Verificare il cavo e l'adattatore: Utilizzare un altro cavo e un altro caricabatterie compatibili con lo smartphone per verificare che non si tratti di un problema con il dispositivo di ricarica. Controllare che il caricabatterie sia correttamente collegato e che lo smartphone sia posizionato nel modo giusto sull'accessorio X-LINK™ per la ricarica del dispositivo (X-CABLE, X-DOCK...).
- Riavvio del dispositivo: A volte un semplice riavvio può risolvere il problema di ricarica.
- Aggiornamento software: Verificare che vi siano aggiornamenti del dispositivo in Impostazioni > Sistemi > Aggiornamento di sistema.

## Avvio

Esempio: Lo smartphone non si accende.

Soluzioni proposte:

- Ricaricare lo smartphone: Ricaricare il telefono per almeno 15 minuti, quindi provare ad accenderlo premendo il tasto on/off per qualche secondo.
- Riavvio forzato: Tenere premuti i tasti di accensione e di riduzione del volume per 10-20 secondi.
- Verificare il caricabatterie e il cavo: Utilizzare un altro cavo o un caricabatterie compatibili con lo smartphone per verificare che non si tratti di un problema di ricarica.
- Aggiornamento software: Verificare che vi siano aggiornamenti del dispositivo in Impostazioni > Sistemi > Aggiornamento di sistema.

## Prestazioni

Esempio: Lo smartphone è lento o subisce un rallentamento.

Soluzioni proposte:

- Test di routine: Riavviare il dispositivo per cancellare le cache temporanee.
- Gestione dell'archiviazione: Andare su Impostazioni > Archiviazione. Attivare la gestione dello spazio di archiviazione.
- Aggiornamento software: Verificare che vi siano aggiornamenti del dispositivo in Impostazioni > Sistemi > Aggiornamento di sistema.

Esempio: Lo smartphone si blocca (freeze).

Soluzioni proposte:

- Chiudere le applicazioni: Se il dispositivo si blocca, provare inizialmente a chiudere tutte le applicazioni aperte cliccando sul quadrato in basso a destra del sistema di navigazione, quindi su CANCELLA TUTTO. In un secondo momento, provare a spegnere e riavviare il dispositivo come di solito.
- Riavvio forzato: Premere contemporaneamente sui tasti di accensione e di riduzione del volume finché il dispositivo non riparte.
- Verificare le applicazioni recenti: Individuare e disinstallare le applicazioni installate di recente che potrebbero essere all'origine del problema.
- Aggiornamento software: Verificare che vi siano aggiornamenti del dispositivo in Impostazioni > Sistemi > Aggiornamento di sistema.

Esempio: Messaggio di errore irreversibile.

Soluzione proposta:

- Riavvio forzato: Premere contemporaneamente i tasti di accensione e di riduzione del volume finché il dispositivo non riparte.
- Aggiornamento software: Verificare che vi siano aggiornamenti del dispositivo in Impostazioni > Sistemi > Aggiornamento di sistema.

## Connettività GPS

Esempio: Segnale GPS debole o GPS non funzionante.

Soluzioni proposte:

- Riavvio del GPS: Disattivare quindi riattivare il GPS in Impostazioni > Localizzazione > Utilizzare la localizzazione.
- Modalità Migliorare la precisione della localizzazione: Passare in modalità Migliorare la precisione della localizzazione dalle impostazioni GPS per rafforzare l'acquisizione del segnale. (Impostazioni > Localizzazione > Servizi di localizzazione > Precisione della localizzazione > Migliorare la precisione della localizzazione)
- Aggiornamento software: Verificare che vi siano aggiornamenti del dispositivo in Impostazioni > Sistemi > Aggiornamento di sistema.

Esempio: difficoltà a effettuare/ricevere chiamate.

Soluzioni proposte:

- Verifica della rete: Verificare che il telefono si trovi in una zona con sufficiente copertura di rete. All'occorrenza spostarsi di qualche metro per tentare di agganciare la rete dell'operatore.
- Verifica della SIM card: controllare che non risulti disattivata. Per fare questo andare su Impostazioni > Rete e Internet > Profilo SIM & eSIM.
- Blocco chiamate: Se per il numero di telefono da comporre o per il numero del chiamante è attivata la funzione blocco chiamate, disattivarla. Per fare questo, tenere premuta l'icona del telefono, quindi premere i 3 puntini in alto a destra dell'interfaccia > Impostazioni > Numeri bloccati.
- Modalità aereo: Attivare e disattivare la modalità aereo per resettare le connessioni.
- Aggiornamento software: Verificare che vi siano aggiornamenti del dispositivo in Impostazioni > Sistemi > Aggiornamento di sistema.

## Audio e notifiche

Esempio: Non si sentono le chiamate in entrata oppure le notifiche sono silenziose.

Soluzioni proposte:

- Test di routine: Verificare che il volume delle notifiche, della suoneria e delle chiamate sia impostato correttamente in Impostazioni > Audio e vibrazione.
- Modalità «Non disturbare»: Verificare se sia attivata la modalità non disturbare. Se necessario, disattivarla da Impostazioni > Audio e vibrazione > Non disturbare.
- Aggiornamento software: Verificare che vi siano aggiornamenti del dispositivo in Impostazioni > Sistemi > Aggiornamento di sistema.

Esempio: Niente suoneria per le chiamate oppure l'interlocutore non sente.

Soluzioni proposte:

- Test degli auricolari e dell'altoparlante: Utilizzare l'altoparlante o le cuffie USB-C o degli auricolari Bluetooth per capire se il problema risiede nel microfono interno.
- Aggiornamento software: Verificare che vi siano aggiornamenti del dispositivo in Impostazioni > Sistemi > Aggiornamento di sistema.

## File multimediali

Esempio: Impossibile aprire alcuni file audio, foto, video, ecc.

Soluzioni proposte:

- Verificare il formato: Verificare che il formato del file sia supportato dallo smartphone.
- Verificare lo spazio archiviazione: Controllare che i file non siano danneggiati nel trasferimento verso un altro dispositivo.

## Sensore e funzionalità hardware

Esempio: Il lettore di impronte non funziona più.

Soluzioni proposte:

- Pulizia del sensore: Assicurarsi che il lettore di impronte sia asciutto e pulito.
- Ricalibrare le impronte digitali: Eliminare le impronte registrate e riconfigurarle in Impostazioni > Sicurezza e privacy > Sblocco del dispositivo > Impronta digitale.
- Aggiornamento software: Verificare che vi siano aggiornamenti del dispositivo in Impostazioni > Sistema > Aggiornamento di sistema.

Esempio: Il sensore di prossimità non funziona più (lo schermo resta acceso durante le chiamate).

Soluzioni proposte:

- Pulizia della zona del sensore: Verificare che il sensore situato in alto nello schermo sia pulito con un panno morbido e asciutto.
- Aggiornamento software: Verificare che vi siano aggiornamenti del dispositivo in Impostazioni > Sistema > Aggiornamento di sistema.

Esempio: La funzione NFC non funziona più.

Soluzioni proposte:

- Riavvio della funzione NFC: Andare su Impostazioni > Dispositivi connessi > Preferenze di connessione > NFC e disattivare quindi riattivare la funzionalità.
- Test con un altro dispositivo: Provare a connettere un altro dispositivo NFC per verificare se il problema derivi dallo smartphone o dall'altro dispositivo.

- 
- Aggiornamento software: Verificare che vi siano aggiornamenti del dispositivo in Impostazioni > Sistemi > Aggiornamento di sistema.

Esempio: La fotocamera non funziona più.

Soluzioni proposte:

- Riavvio dell'applicazione Fotocamera: Chiudere e riavviare l'applicazione X-CAM.
- Svuotare la cache dell'applicazione: Tenere premuta l'icona dell'applicazione X-CAM > Informazioni sull'applicazione > Spazio di archiviazione e cache > cancellare dalla cache.
- Aggiornamento software: Verificare che vi siano aggiornamenti del dispositivo in Impostazioni > Sistema > Aggiornamento di sistema.

## MISURE DI SICUREZZA

### Informazioni generali relative alla sicurezza

Il mancato rispetto delle istruzioni di sicurezza seguenti potrebbe causare un incendio, una scossa elettrica, lesioni o un danneggiamento del telefono o di un altro bene. Leggere tutte le istruzioni di sicurezza qui di seguito prima di utilizzare il telefono.

- Spegnere sempre il telefono quando il suo utilizzo non è consentito, quando può provocare interferenze o costituire un pericolo.
- Evitare l'esposizione ai campi magnetici.
- Spegnere il telefono a bordo degli aeromobili e negli aeroporti quando viene richiesto.
- Spegnere il telefono quando ci si trova in prossimità di apparecchiature elettroniche di alta precisione. Il telefono potrebbe alterare le prestazioni di questo tipo di apparecchiature.
- Non mettere il telefono né i suoi accessori in contenitori che producono un potente campo magnetico.
- Non lasciare dispositivi di archiviazione di dati magnetici in prossimità del telefono. Le radiazioni emesse dal telefono potrebbero cancellare le informazioni che vi sono memorizzate.
- Tenere il telefono al riparo dalla luce diretta del sole. Non esporre il telefono ad alte temperature e non utilizzarlo in presenza di gas infiammabili (ad es. in una stazione di servizio).
- Tenere il telefono a una distanza minima di 15 mm dal corpo quando si effettuano delle chiamate.
- I piccoli pezzi possono presentare un rischio di soffocamento.
- Il telefono può emettere un suono stridulo.
- Evitare di sottoporlo a urti o di danneggiarlo.

- Alcune parti del telefono sono in vetro. Il vetro può rompersi se il telefono cade su una superficie dura o subisce un impatto. Se il vetro si rompe, non toccare i pezzi di vetro del telefono e non tentare di rimuovere il vetro rotto dallo stesso. Non utilizzare il telefono fintanto che il vetro non sarà stato sostituito da un operatore autorizzato.
- Non tentare di smontare il telefono o i suoi accessori. La manutenzione o la riparazione del telefono devono essere affidate solamente a personale qualificato.
- La presa elettrica deve essere situata in prossimità del telefono e facilmente accessibile.
- Rispettare tutte le leggi o le normative relative all'utilizzo del telefono. Rispettare la privacy e i diritti altrui quando si utilizza il telefono.
- Seguire le istruzioni contenute nel presente manuale relative all'utilizzo del cavo USB. In caso contrario il telefono o il computer potrebbero essere danneggiati.
- Pulire il telefono con un panno morbido e asciutto. Fatto salvo il rispetto delle condizioni indicate qui di seguito nelle "Informazioni sull'impermeabilità all'acqua", non utilizzare acqua, alcool, sapone o prodotti chimici.
- Salvare i propri dati importanti. Una riparazione o altri fattori rischiano di causarne la perdita.
- Non scollegare il telefono quando si trasferiscono file o si formatta la memoria. Questo potrebbe causare il malfunzionamento del programma o il danneggiamento dei file.
- Tenere il telefono e il caricabatteria fuori della portata dei bambini. Non lasciar utilizzare il telefono o il caricabatteria ai bambini senza sorveglianza.
- Il dispositivo non è destinato a essere usato da persone (bambini compresi) con capacità fisiche, sensoriali o mentali ridotte, o da persone prive di esperienza o conoscenze che impediscano un uso sicuro dei dispositivi, a meno che non siano sorvegliate o siano state precedentemente istruite dalla persona responsabile della loro sicurezza.
- Tenere gli accessori del telefono di piccole dimensioni fuori della portata dei bambini, per evitare ogni rischio di soffocamento.
- Non lasciare che bambini o animali domestici mastichino o leccino il dispositivo.
- Non modificare e non ricondizionare il telefono.
- Non esporre il telefono a fiamme, esplosioni o ad altre fonti di pericolo.
- Spegnerlo il telefono quando ci si trova in prossimità di materiali o liquidi esplosivi.
- La temperatura di esercizio ideale è compresa tra 0 e 40 °C. La temperatura di stoccaggio ideale è compresa tra 20 e 50 °C.
- Smettere di utilizzare il dispositivo in caso di surriscaldamento o se uno dei suoi componenti è fessurato o rotto.

- 
- Non premere il dispositivo contro occhi, orecchie o qualsiasi altra parte del corpo, e non metterlo in bocca.
  - Non utilizzare il flash vicino agli occhi di persone o animali.
  - Utilizzare solamente gli accessori originali di questo telefono e non installare la sua batteria in un altro telefono.

## **Informazioni sull'impermeabilità**

- È stato acquistato un telefono cellulare conforme all'indice di protezione IP68. Per garantire un utilizzo e una impermeabilità ottimali, assicurarsi che le protezioni che coprono le aperture e la custodia siano correttamente chiuse.
- Non aprire le protezioni né il cassetto della scheda SIM del dispositivo se questo si trova in acqua o in un ambiente molto umido.
- Assicurarsi che le protezioni non siano danneggiate quando le si apre o le si richiude. Inoltre, assicurarsi che la guarnizione sia priva di residui, come sabbia o polvere, per evitare di danneggiare il dispositivo.
- Le protezioni che coprono le aperture possono allentarsi in caso di caduta o urto.
- Assicurarsi che tutte le protezioni siano correttamente allineate e perfettamente chiuse.
- Se il dispositivo è rimasto immerso nell'acqua o se il microfono o l'altoparlante sono bagnati, il suono potrebbe non risultare nitido durante una chiamata. Si consiglia di attendere alcuni minuti dopo l'immersione del dispositivo affinché ritorni la sua qualità audio iniziale. Assicurarsi che il microfono e l'altoparlante siano puliti e asciutti asciugandoli con un panno asciutto.
- Se il dispositivo è bagnato di acqua salata o clorata, sciacquarlo con acqua di rubinetto, quindi asciugarlo con un panno morbido e pulito. Asciugare con cura le protezioni e i connettori.
- La resistenza all'acqua del dispositivo può comportare delle leggere vibrazioni in determinate condizioni. Tali vibrazioni, ad esempio quando il volume è impostato a un livello alto, sono normali e non influenzano il corretto funzionamento del dispositivo.
- Non rimuovere la membrana impermeabile che copre il microfono o gli altoparlanti e non utilizzare strumenti in grado di danneggiarla (appuntiti, taglienti, ecc.).
- Non esporre il dispositivo a particelle metalliche: queste potrebbero accumularsi sull'altoparlante del telefono per via del magnete integrato nel suo componente. Le particelle metalliche possono essere pulite con un panno morbido. Altrimenti è possibile mettere il dispositivo all'interno di un sacchetto di plastica trasparente.
- Le variazioni di temperatura possono aumentare o diminuire la pressione, che può alterare la qualità del suono. Se necessario, aprire le protezioni per far fuoriuscire l'aria.

## Dispositivi medici

- Spegnere il telefono all'interno di ospedali e nelle altre infrastrutture che lo richiedono.
- Il telefono dispone di antenne radio che emettono dei campi elettromagnetici. Questi campi elettromagnetici possono interferire con i pacemaker o altri dispositivi medici.
- Se si porta un pacemaker, mantenere una distanza di almeno 20 cm tra quest'ultimo e il telefono.
- Tenere il dispositivo dal lato opposto rispetto all'impianto.
- Se si pensa che il proprio telefono interferisca con il pacemaker o qualsiasi altro dispositivo medico, smettere di utilizzarlo e consultare il medico per ottenere informazioni specifiche sul dispositivo medico utilizzato.
- Quando si effettuano attività ripetitive, come un inserimento di testo o dei giochi sul telefono, si potrà avvertire occasionalmente un fastidio alle mani, alle braccia, ai polsi, alle spalle, al collo o ad altre parti del corpo. Se si avverte fastidio, interrompere l'utilizzo del telefono e consultare un medico.

## Sicurezza stradale

- Rispettare tutte le misure e le norme di sicurezza relative all'utilizzo del dispositivo durante la guida.
- Rispettare tutte le leggi locali. Tenere sempre le mani libere per guidare un veicolo quando si è al volante. Al volante, la sicurezza stradale deve essere la preoccupazione primaria.
- Fermarsi sul ciglio e parcheggiare prima di ricevere o di effettuare una chiamata, se le condizioni del traffico lo richiedono.
- I segnali di radiofrequenza possono interferire con alcuni sistemi elettronici presenti nel proprio veicolo, come autoradio o apparecchiature di sicurezza.
- Se il veicolo è dotato di airbag, non ostacolare il suo accesso mettendo un dispositivo senza fili portatile o fisso davanti. In caso contrario si rischia di impedire l'apertura dell'airbag e provocare gravi lesioni fisiche. È vietato utilizzare il telefono cellulare con le mani mentre si guida.
- Se si ascolta della musica, tenere il volume a un livello ragionevole in modo da restare coscienti di quanto avviene nei dintorni. Questo punto è particolarmente importante se ci si trova vicino a una strada.
- Il fatto di utilizzare il telefono in alcune circostanze può distrarre e causare pericolo. Rispettare tutte le regole che vietano o limitano l'utilizzo del telefono o degli auricolari (astenersi ad esempio dall'inviare SMS al volante o utilizzare gli auricolari in bicicletta).

- È vietato utilizzare il telefono cellulare con le mani mentre si guida.

## **Alimentazione e ricarica**

- Non gettare il telefono nel fuoco
- Non provocare un cortocircuito
- Non esporlo a temperature superiori a 60 °C / 140 °F
- Riciclare la batteria secondo le norme vigenti.
- Ricaricare il telefono con il cavo USB e l'adattatore in dotazione. L'utilizzo di un adattatore o di un cavo non compatibile potrebbe danneggiare in modo irreparabile il telefono.
- L'adattatore deve essere collegato in prossimità del telefono ed essere facilmente accessibile.
- L'utilizzo di cavi o caricabatterie danneggiati o la messa in carica in presenza di umidità possono provocare una scossa elettrica.
- L'adattatore elettrico è destinato esclusivamente a un utilizzo all'interno.
- La presa elettrica deve essere facilmente accessibile. La presa non deve essere bloccata durante l'utilizzo.
- Per disconnettere completamente il telefono dall'alimentazione elettrica, scollegare il caricabatteria dalla presa elettrica a parete.
- Gli adattatori elettrici possono diventare caldi durante l'utilizzo normale e un contatto prolungato può causare delle lesioni.
- Assicurare sempre una ventilazione sufficiente attorno agli adattatori durante il loro utilizzo.
- L'aerazione non deve essere ostruita coprendo i fori di aerazione con degli oggetti (ad esempio giornali, tovaglie, tende, ecc.) per evitare un surriscaldamento e un malfunzionamento. Mantenere uno spazio libero di almeno 10 cm attorno al telefono.
- Il telefono deve essere utilizzato nelle zone a clima temperato.
- Non collegare e non scollegare una porta USB con le mani bagnate, perché ciò potrebbe comportare un rischio di scossa elettrica.
- Poiché il telefono è dotato di una batteria interna ricaricabile, non esporre il prodotto a calore eccessivo (sole, fuoco, ecc.).
- Evitare di utilizzare il connettore per effettuare più azioni simultanee e assicurarsi che i morsetti della batteria non tocchino alcun elemento conduttore, come metalli o liquidi.

## Protezione dell'udito



Questo telefono rispetta la normativa in vigore in materia di limitazione del volume massimo in uscita. L'ascolto prolungato con gli auricolari ad alto volume può causare una perdita dell'udito!

- Interrompere l'utilizzo del prodotto o abbassare il volume se si avvertono dei ronzii alle orecchie.
- Non regolare il volume al massimo, i professionisti sanitari sconsigliano l'esposizione prolungata a livelli sonori elevati.
- Utilizzare correttamente gli auricolari, poiché una pressione acustica eccessiva proveniente da quest'ultimi o dalle cuffie può provocare una perdita uditiva.
- Per prevenire danni all'udito, evitare l'ascolto prolungato ad alto volume.

## Protezione dell'ambiente

- Rispettare la normativa locale in materia di smaltimento dei rifiuti quando ci si disfa dell'imballaggio, della batteria o del telefono usato. Conferirli in un punto di raccolta affinché siano correttamente riciclati. Non gettare i telefoni né le batterie usate nei normali cassonetti per i rifiuti domestici.
- Conferire le batterie al litio usate e che non si desidera conservare in un luogo preposto a tale scopo. Non gettarli nella spazzatura. Non gettare i telefoni né le batterie usate nei normali cassonetti per i rifiuti domestici.



La batteria presenta un rischio di esplosione se viene sostituita con un modello non adatto. Smaltire le batterie usate secondo le istruzioni.



Questo simbolo apposto sul prodotto significa che si tratta di un dispositivo il cui trattamento come rifiuto è soggetto alla regolamentazione relativa ai rifiuti di apparecchiature elettriche ed elettroniche (RAEE).

## Pulizia e manutenzione

- Spegnere il telefono prima di qualsiasi pulizia o manutenzione. Il caricabatterie deve essere scollegato dalla presa. Il telefono e il caricabatteria devono essere scollegati per impedire scosse elettriche o cortocircuiti della batteria o del caricabatteria. Chiudere le protezioni.
- Non pulire il telefono né il caricabatteria con sostanze chimiche (alcol, benzene), agenti chimici o detersivi abrasivi per non danneggiare i pezzi o provocare un malfunzionamento. Il dispositivo può essere pulito con un panno morbido antistatico e leggermente umido o con acqua del rubinetto seguendo le istruzioni contenute nelle INFORMAZIONI SULL'IMPERMEABILITÀ a pagina 236.

- 
- Non graffiare e non alterare il telefono poiché le sostanze contenute nella pittura potrebbero causare una reazione allergica. Nell'eventualità che ciò si verificasse, interrompere immediatamente l'utilizzo del telefono e consultare un medico.
  - Eliminare la polvere dalla presa di corrente e mantenere quest'ultima all'asciutto per evitare ogni rischio d'incendio.
  - Se il telefono o uno dei suoi accessori non funziona correttamente, contattare il fornitore di assistenza locale.
  - Non smontare il telefono o i suoi accessori autonomamente.

## **Chiamate d'emergenza**

In caso di emergenza, se il telefono è acceso e ci si trova in una zona coperta dalla rete, esso può essere utilizzato per effettuare una chiamata d'emergenza. Tuttavia, i numeri delle chiamate di emergenza possono non essere accessibili su tutte le reti. Non affidarsi mai unicamente al proprio telefono per effettuare delle chiamate d'emergenza.

## **Raccomandazioni per ridurre l'esposizione dell'utilizzatore alle radiazioni**

- Utilizzare il telefono cellulare nelle zone coperte dalla propria rete in modo da ridurre la quantità di radiazioni ricevuta (in particolare nei parcheggi sotterranei o durante i tragitti in treno o in auto).
- Utilizzare il telefono in buone condizioni di ricezione, (ossia quando viene visualizzato il numero massimo di tacchette per la rete).
- Utilizzare un kit vivavoce.
- Durante una chiamata, allontanare il telefono dalla pancia delle donne incinte e dal basso ventre degli adolescenti.
- Bambini e adolescenti devono fare un utilizzo ragionevole dei telefoni cellulari evitando le comunicazioni notturne e limitando la frequenza e la durata delle chiamate.

## **INFORMAZIONI COMPLEMENTARI**

### **Conformità**

CROSSCALL dichiara che questo dispositivo è conforme ai requisiti essenziali e alle altre disposizioni pertinenti della direttiva 2014/53/UE e 2014/30/UE. Il testo integrale della dichiarazione di conformità dell'UE è disponibile all'indirizzo Internet seguente: [https://docs.crosscall.com/public/CERTIFICAT/CORE-M6\\_CERTIFICATE-OF-CONFORMITY\\_INTERNATIONAL.pdf](https://docs.crosscall.com/public/CERTIFICAT/CORE-M6_CERTIFICATE-OF-CONFORMITY_INTERNATIONAL.pdf)

Restrizioni relative alla banda a 2,4 GHz: Norvegia: questo sottoparagrafo non si applica alla zona geografica situata entro un raggio di 20 km rispetto al centro di Ny-Ålesund.  
Restrizioni relative alla banda da 5 GHz: ai sensi dell'articolo 10, paragrafo 10 della



direttiva 2014/53/UE, l'imballaggio indica che questa apparecchiatura radio è soggetta ad alcune restrizioni quando viene immessa nel mercato in Belgio (BE), Bulgaria (BG), Repubblica Ceca (CZ), Danimarca (DK), Germania (DE), Estonia (EE), Irlanda (IE), Grecia (EL), Spagna (ES), Francia (FR), Croazia (HR), Italia (IT), a Cipro (CY), in Lettonia (LV), Lituania (LT), Lussemburgo (LU), Ungheria (HU), a Malta (MT), nei Paesi Bassi (NL), in Austria (AT), Polonia (PL), Portogallo (PT), Romania (RO), Slovenia (SL), Slovacchia (SK), Finlandia (FI), Svezia (SE), nel Regno Unito (UK (NI)), in Turchia (TR), Norvegia (NO), Svizzera (CH), Islanda (IS) e nel Liechtenstein (LI).

## Bande di frequenza e potenza

- Banda di frequenza utilizzata dall'apparecchiatura radio: alcune bande possono non essere disponibili in tutti i paesi e in tutte le regioni. Contattare l'operatore locale per ottenere informazioni più dettagliate.
- Frequenza massima del segnale radio emessa nella banda di frequenze in cui l'apparecchiatura radio funziona: la potenza massima per tutte le bande è inferiore al valore limite più alto precisato nella norma armonizzata relativa. I limiti nominali delle bande di frequenze e della potenza di trasmissione (irradiata e/o per conduzione) applicabili a questa apparecchiatura radio sono i seguenti:

<b>Bands</b>	<b>Frequency</b>	<b>Maximum power</b>
GSM850	824MHz-894MHz	33±2dBm
GSM900	880MHz-960MHz	33±2dBm
DCS1800	1710MHz-1880MHz	30±2dBm
PCS1900	1850MHz-1990MHz	30±2dBm
WCDMA Band1	1920MHz-2170MHz	23±2dBm
WCDMA Band2	1850MHz-1990MHz	23±2dBm
WCDMA Band4	1710MHz-2155MHz	23±2dBm
WCDMA Band5	824MHz-894MHz	23±2dBm
WCDMA Band8	880MHz-960MHz	23±2dBm
LTE Band1	1920MHz-2170MHz	23±2dBm
LTE Band2	1850MHz-1990MHz	23±2dBm
LTE Band3	1710MHz-1880MHz	23±2dBm
LTE Band5	824MHz-894MHz	23±2dBm
LTE Band7	2500MHz-2690MHz	23±2dBm
LTE Band8	880MHz-960MHz	23±2dBm
LTE Band20	791MHz-862MHz	23±2dBm
LTE Band28	703MHz-803MHz	23±2dBm
LTE Band38	2570MHz-2620MHz	22±2dBm
LTE Band41	2496MHz-2690MHz	23±2dBm
LTE Band42	3400MHz-3600MHz	23±2dBm
LTE Band43	3600MHz-3800MHz	23±2dBm
NR FDD Band n1	1920MHz-2170MHz	23±2dBm
NR FDD Band n3	1710MHz-1880MHz	23±2dBm



NR FDD Band n5	824MHz-894MHz	23±2dBm
NR FDD Band n7	2500MHz-2690MHz	23±2dBm
NR FDD Band n8	880MHz-960MHz	23±2dBm
NR FDD Band n20	791MHz-862MHz	23±2dBm
NR FDD Band n28	703MHz-803MHz	23±2dBm
NR TDD Band n38	2570MHz-2620MHz	23±2dBm
NR TDD Band n41	2496MHz-2690MHz	25±2dBm
NR TDD Band n77	3300MHz-4200MHz	23±2dBm
NR TDD Band n78	3300MHz-3800MHz	25±2dBm
Wi-Fi 2.4G	2412MHz-2472MHz	17±2dBm
Wi-Fi 5G	5150MHz-5725MHz	16±2dBm
Wi-Fi 5G	5725MHz-5850MHz	11±2dBm
BT	2402MHz-2480MHz	6±2dBm
NFC	13.56MHz	<42dBuA/m

## Informazioni sugli accessori e i software

Consigliamo di utilizzare i seguenti accessori:

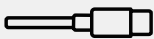
	Crosscall ref.: 1906200199327	X-BLOCKER
	Crosscall ref.: 1909140199976	USB-C/USB-C 1 m

La versione software del prodotto è N2102X.XXX (dove X=0 a 9, A - Z, rappresentano gli aggiornamenti sull'esperienza utente, le patch di sicurezza Google, ecc.). Gli aggiornamenti software saranno pubblicati dal produttore per correggere bug o migliorare le funzioni dopo il lancio del prodotto. Tutte le versioni software pubblicate dal produttore sono state verificate e rispettano sempre le regole applicabili.

Tutti i parametri di radiofrequenza (ad esempio la banda di frequenza e la potenza in uscita) non sono accessibili all'utente e non possono essere modificati da quest'ultimo. Le ultime informazioni relative agli accessori e ai software sono disponibili nella dichiarazione di conformità, consultabile sul sito [https://www.crosscall.com/it\\_IT/userguides/](https://www.crosscall.com/it_IT/userguides/)

## TASSO SPECIFICO DI ASSORBIMENTO (SAR)

Questo dispositivo rispetta le direttive sull'esposizione alle radiofrequenze, quando è utilizzato in prossimità della testa o a una distanza minima di 5 mm dal corpo. Secondo le direttive dell'ICNIRP (la Commissione internazionale per la protezione dalle radiazioni non ionizzanti), il limite del SAR è in media di 2 W/kg per la testa e il corpo, e di 4 W/kg per gli arti su un tessuto cellulare di 10 g che assorbe la maggior parte delle frequenze.

## Valori massimi per questo modello:

SAR testa: 0.962 (W/kg) ==> valore limite autorizzato: 2 (W/kg)

SAR corpo: 0.884 (W/kg) ==> valore limite autorizzato: 2 (W/kg)

SAR Arti: 1.652 (W/kg) ==> valore limite autorizzato: 4 (W/kg)

## Diritti d'autore

Questo dispositivo è destinato esclusivamente a un uso privato. Il fatto di copiare dei CD o scaricare della musica, dei video o delle foto per rivenderli o per qualsiasi altro fine commerciale può costituire una violazione sui diritti d'autore. Può allora essere necessaria un'autorizzazione per copiare o registrare in tutto o in parte un documento, un libro e/o una presentazione soggetta alla legge sui diritti d'autore. Informarsi su tutte le leggi applicabili relative alla registrazione e all'utilizzo di detti contenuti nel proprio paese e nella propria giurisdizione.

## ALLEGATO

### Informazioni importanti

Per offrire un'esperienza ottimale all'utente, il telefono si connette regolarmente a dei server Internet e di messaggistica. Questo genera automaticamente ed inevitabilmente degli scambi di dati che possono essere fatturati in aggiunta all'abbonamento esistente o dedotti dall'abbonamento prepagato.

Per evitare problemi di fatturazione legati a servizi che utilizzano Internet, consigliamo vivamente di optare per un pacchetto adatto, comprensivo dell'accesso illimitato a Internet e alla messaggistica. Evitare inoltre di modificare i parametri preconfigurati per impostazione predefinita. Se lo si desidera, è possibile connettersi a una rete WIFI per migliorare la velocità e l'efficacia. In particolare consigliamo di utilizzare una rete WIFI quando si guardano in streaming o si scaricano giochi, video o film.

### Eliminazione dei dati (impostazioni di fabbrica)

Per ripristinare le impostazioni di fabbrica, nel Menu del telefono, fare clic su **Impostazioni > Sistema > Opzioni di ripristino > Cancella tutti i dati (ripristinare le impostazioni di fabbrica)**.

Prima di effettuare un ripristino, assicurarsi di aver salvato tutti i dati importanti memorizzati sul dispositivo.



Questa azione cancellerà tutti i dati della memoria interna del telefono.

In questo menu, è anche possibile ripristinare solamente le proprie preferenze o il WIFI, i dati mobili e il Bluetooth®



### Funzioni di accessibilità

Le funzioni di accessibilità sugli smartphone sono pensate per aiutare gli utenti con



esigenze specifiche, come disabilità visive, uditive o motorie. Queste funzioni rendono l'uso del dispositivo più semplice ed efficiente.

Puoi configurare il tuo dispositivo per migliorarne l'accessibilità. Apri *Impostazioni*, tocca *Accessibilità* e scegli le funzioni da attivare.

## **APPLICAZIONI INSTALLATE**

### **1. Notifiche sonore**

Ricevi avvisi quando vengono rilevati suoni importanti nella tua casa, come il segnale di un rilevatore di fumo o il campanello.

Ulteriori informazioni sono disponibili nella pagina di [supporto Android](#).

### **2. Trascrizione istantanea**

La trascrizione istantanea mostra sullo schermo il testo di ciò che viene detto, facilitando la partecipazione alle conversazioni.

Una volta attivata, puoi avviarla tramite il pulsante Accessibilità fluttuante o con altre opzioni personalizzabili:

- Impostazioni rapide
- Pulsanti del volume
- Scorrimento verso l'alto con due dita

Ulteriori informazioni sono disponibili nella pagina di [supporto Android](#).

### **3. Accesso vocale**

Permette di controllare il dispositivo a mani libere. Usa i comandi vocali per aprire app, premere pulsanti, scorrere lo schermo e inserire testo.

## **LETTORE SCHERMO**

### **1. TalkBack**

TalkBack è una funzione che consente alle persone cieche o ipovedenti di interagire con il dispositivo tramite feedback vocale e risposte tattili.

Ulteriori informazioni sono disponibili nella pagina di [supporto Android](#).

## **SCHERMO**

### **1. Selezione per pronunciare**

Consente di selezionare elementi sullo schermo per farli leggere o descrivere ad alta voce.

Per utilizzare la funzione:

- Tocca un elemento (testo o immagine)
- Trascina il dito sullo schermo per più elementi
- Tocca Riproduci per ascoltare l'intera descrizione

Ulteriori informazioni sono disponibili nella pagina di [supporto Android](#).

### **2. Dimensioni dello schermo e del testo**



Permette di modificare la dimensione del carattere, la visualizzazione, rendere il testo in grassetto o cambiarne il contrasto.

Ulteriori informazioni sono disponibili nella pagina di [supporto Android](#).

### **3. COLORE E MOVIMENTO**

#### **a. Correzione colore**

Aiuta a distinguere meglio i colori o a eliminarli per favorire la concentrazione.

#### **b. Inversione dei colori**

Applica l'inversione dei colori a tutto il dispositivo, inclusi i contenuti multimediali (es. testo nero su sfondo bianco diventa bianco su sfondo nero). Potrebbero verificarsi problemi di qualità o leggibilità.

Ulteriori informazioni sono disponibili nella pagina di [supporto Android](#).

#### **c. Tema scuro**

Il tema scuro si applica all'interfaccia Android e alle app compatibili. Non influisce sui colori dei contenuti multimediali come i video.

Ulteriori informazioni sono disponibili nella pagina di [supporto Android](#).

#### **d. Rimuovi animazioni**

Riduce i movimenti sullo schermo per migliorare la concentrazione.

#### **e. Ingrandisci il cursore**

Aumenta la dimensione del cursore per renderlo più visibile.

### **4. Luminosità extra bassa**

Per un maggiore comfort visivo, puoi abbassare la luminosità dello schermo al di sotto del minimo standard.

### **5. Ingrandimento**

Consente di ingrandire o zoomare sugli elementi visualizzati sullo schermo.

Ulteriori informazioni sono disponibili nella pagina di [supporto Android](#).

## **COMANDI DI INTERAZIONE**

### **1. Accesso con interruttori**

Permette di utilizzare uno o più interruttori fisici al posto del touchscreen per interagire con il dispositivo.

Ulteriori informazioni sono disponibili nella pagina di [supporto Android](#).

### **2. Controllo del tempo di pressione**

Consente di configurare la durata della pressione prolungata, il tempo di visualizzazione dei messaggi e il clic automatico.

### **3. COMANDI DI SISTEMA**

#### **a. Modalità di navigazione**

Consente di scegliere la navigazione tramite gesti o con i 3 pulsanti classici.

Ulteriori informazioni sono disponibili nella pagina di [supporto Android](#).

## SOTTOTITOLI

### 1. Sottotitoli istantanei

Genera automaticamente i sottotitoli per i contenuti audio con un solo gesto. Funziona con video, podcast, chiamate e messaggi vocali.

Ulteriori informazioni sono disponibili nella pagina di [supporto Android](#).

### 2. Preferenze sottotitoli

Permette di personalizzare la dimensione e lo stile dei sottotitoli per facilitarne la lettura.

## AUDIO

### 1. Audiodescrizione

Fornisce una descrizione audio di ciò che accade sullo schermo nei video supportati.

### 2. Notifiche con flash

Fa lampeggiare lo schermo o il flash quando ricevi notifiche o allarmi.

IMPORTANTE: se sei sensibile alla luce, usa questa funzione con cautela.

### 3. Apparecchi acustici

Consente di usare apparecchi acustici con il telefono.

### 4. Impostazioni audio

Permette di attivare l'audio mono e regolare il bilanciamento sinistra/destra.

### 5. Uscita sintesi vocale

Converte il testo digitato in parlato. Puoi scegliere la lingua, la velocità e il tono della voce.

## TESTO IN TEMPO REALE (in base all'operatore)

Questa funzione consente di scambiare messaggi in tempo reale durante una chiamata. È utile per persone sorde, con problemi uditivi, disturbi del linguaggio o che necessitano della trascrizione oltre all'audio.

Le chiamate con testo in tempo reale vengono salvate come trascrizioni.

Ulteriori informazioni sono disponibili nella pagina di [supporto Android](#).

## Condizioni di garanzia

Il telefono e gli accessori presenti nella scatola sono garantiti contro qualsiasi difetto o malfunzionamento che potrebbero insorgere a seguito della loro concezione o della loro fabbricazione o di un guasto del materiale, nelle normali condizioni di utilizzo, per la durata della garanzia (consultabile unitamente alle nostre condizioni generali di assistenza postvendita sul sito [www.crosscall.com](http://www.crosscall.com) > Assistenza > Garanzia) valida dalla data d'acquisto del telefono, riportata sulla fattura originale. La garanzia commerciale cessa di diritto al termine del suddetto periodo. La durata di disponibilità dei pezzi di ricambio indispensabili all'utilizzo dei prodotti nuovi è di dieci (10) anni dalla data di fine commercializzazione del prodotto.

Per maggiori informazioni sulle condizioni di garanzia, visitare [www.crosscall.com](http://www.crosscall.com) > Assistenza > Garanzia.

Prima di contattare il nostro servizio di assistenza postvendita, consigliamo di seguire le istruzioni seguenti:

- Ricaricare completamente la batteria;
- Aggiornare il software o ripristinare le impostazioni di fabbrica per formattare il telefono.

**ATTENZIONE:** TUTTI i dati utente del telefono (contatti, foto, messaggi, file e applicazioni scaricate) andranno persi in modo definitivo. Consigliamo vivamente di effettuare un backup completo dei dati del telefono prima di formattarlo.

Nel caso in cui il telefono presentasse un guasto che impedisse il suo utilizzo normale, è necessario affidare il dispositivo al nostro servizio di assistenza postvendita. Il telefono non sarà né riparato né sostituito se i marchi depositati o il numero di serie (IMEI) sono stati rimossi o modificati o se la ricevuta d'acquisto è mancante o illeggibile.

Se il difetto di conformità o il vizio è confermato, il telefono sarà sostituito o riparato in tutto o in parte. Questa garanzia copre i costi dei pezzi di ricambio e della manodopera.

Prima di inviare il proprio telefono al nostro servizio di assistenza postvendita, raccomandiamo di:

- annotare e conservare il codice IMEI in un luogo sicuro (\*);
- rimuovere la scheda SD e la scheda SIM;
- salvare tutti i propri dati personali. Il nostro centro di riparazione potrebbe dover formattare il telefono.

(\*) Il codice IMEI è il numero di serie che permette di identificare il dispositivo e di monitorare il servizio di assistenza postvendita. Esistono più modi per trovare il codice IMEI:

- Digitare \*#06# sulla tastiera del telefono;
- Controllare sull'imballaggio del telefono;
- Sul retro del telefono e a seconda del modello, l'IMEI può essere scritto su una piccola etichetta o inciso sul cassetto SIM del telefono.

Documenti e informazioni da allegare al momento dell'invio del telefono al nostro servizio di assistenza postvendita:

- Una copia della fattura o della ricevuta dove figurano la data d'acquisto, il tipo di prodotto e il nome del distributore;
- Il numero IMEI del telefono;
- Una descrizione del guasto del telefono.

Invitiamo a prendere conoscenza delle condizioni generali di servizio disponibili sul sito Internet di CROSSCALL al seguente indirizzo: **[www.crosscall.com](http://www.crosscall.com)**

Lo CORE-M6, progettato in Francia e assemblato in Cina

Creato e importato da:

CROSSCALL - 245 RUE Paul Langevin 13290 AIX EN Pce - Francia.

# ÍNDICE

<b>VANTAGENS DO CORE-M6</b>	<b>252</b>
Potente	
Conectado	
Ergonómico	
Duradouro	
<b>APRESENTAÇÃO GERAL DO TELEMÓVEL</b>	<b>254</b>
Apresentação do aparelho	
X-LINK™	
X-BLOCKER	
<b>COLOCAÇÃO EM FUNCIONAMENTO DO SEU CORE-M6</b>	<b>256</b>
Instalação do cartão SIM	
Ligar e desligar o telefone	
Conselhos e precauções a tomar para carregar a sua bateria e informações sobre as especificações da capacidade de carga e os dispositivos de carregamento compatíveis	
<b>ECRÃ TÁTIL, SISTEMA DE NAVEGAÇÃO E BOTÕES DO CORE-M6</b>	<b>259</b>
Utilização do ecrã tátil	
Sistema de navegação	
Botões do telemóvel	
<b>UTILIZAÇÃO DO TELEMÓVEL</b>	<b>263</b>
Chamadas telefónicas	
Contatos	
Mensagens	
Câmara fotográfica e Leitor de Código QR	
Galeria	
Transferir ficheiros: telemóvel para o computador ou computador para o telemóvel	
Transferir ficheiros: Telemóvel para o telemóvel	
Gestão dos cartões SIM e da função eSIM	
Dados móveis	
Navegador	
E-mail	
Poupança de bateria	
Reiniciar o telemóvel	
Atualizações do sistema	
<b>PERSONALIZAÇÃO DO TELEMÓVEL</b>	<b>272</b>
Ecrã principal	
Atalhos para as aplicações	
Som	
Notificações	
Data e hora	
Idiomas	

<b>TRUQUES E ATALHOS</b>	<b>274</b>
Utilizar o seu CORE-M6 debaixo de água	
Adaptar a utilização do seu CORE-M6 às suas necessidades	
Funcionalidades do ecrã	
NFC	
Partilha de bateria	
Informações de carregamento	
Instalação do cabo de segurança (leash)	
Calculadora	
<b>APLICAÇÕES CROSSCALL</b>	<b>278</b>
X-SENSORS	
X-STORY	
X-CAMP	
<b>GUIA DE RESOLUÇÃO DE PROBLEMAS</b>	<b>281</b>
<b>MEDIDAS DE SEGURANÇA</b>	<b>285</b>
Informações gerais relativas à segurança	
Informações relativas à estanqueidade	
Dispositivos médicos	
Segurança rodoviária	
Alimentação e carregamento	
Proteção auditiva	
Proteção do ambiente	
Limpeza e manutenção	
Chamadas de emergência	
Recomendações para a redução da exposição do utilizador às radiações	
<b>INFORMAÇÕES ADICIONAIS</b>	<b>291</b>
Conformidade	
Faixas de frequência e potência	
Informações relativas aos acessórios e softwares	
Débito de absorção específico (DAS)	
Direitos de autor	
<b>ANEXO</b>	<b>294</b>
Informações importantes	
Eliminação dos dados (configuração de fábrica)	
Funcionalidades de Acessibilidade	
Condições de garantia	

**Obrigado por ter escolhido a Crosscall e por ter comprado este smart-phone.**

O guia de utilização irá permitir-lhe familiarizar-se com o seu novo aparelho.

## VANTAGENS DO CORE-M6

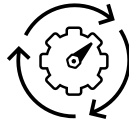

### **Fluido e inteligente**

Rápido, fluido e sempre atualizado, o CORE-M6 adapta-se às suas necessidades profissionais sem abrandar. Executa várias tarefas em simultâneo, mantém-se ligado em movimento e simplifica o seu dia a dia (5G, eSIM, NFC) com funções inteligentes acessíveis com apenas um toque (integração de inteligência artificial). Uma ferramenta fiável, hoje e durante muitos anos.

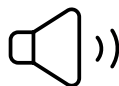

### **Comunicar em qualquer lugar**

Mesmo nos ambientes mais ruidosos, continua contactável e claramente compreendido pelos seus interlocutores. O som mantém-se nítido (altifalante frontal: 2 W, 102,5 dB SPL), as conversas são eficazes e a ergonomia do CORE-M6 permite uma resposta imediata, quaisquer que sejam as condições





## Resistente

Para quem trabalha no terreno, o CORE-M6 reduz o risco de avarias. Continua a funcionar após quedas, choques ou exposição a qualquer tipo de líquido, mesmo em ambientes extremos (300 quedas sobre betão, 1000 quedas num tambor de teste). Menos interrupções, menos equipamento para substituir: uma ferramenta fiável, pronta para o acompanhar para onde quer que vá



## Duradouro

Concebido para enfrentar dias longos e imprevisíveis, o CORE-M6 mantém a autonomia mesmo em condições extremas. Mantém-se operacional sem interrupções nem necessidade de carregamento (bateria de 4950 mAh). Uma autonomia fiável, pensada para acompanhar o ritmo dos seus dias (2 dias e 5 horas de autonomia real).

\*Durante o período de garantia, a CROSSCALL assume a substituição da bateria defeituosa se as 2 condições cumulativas seguintes forem respeitadas: a capacidade da bateria é inferior ou igual a 70 % e o número de ciclos de carregamentos completos é inferior ou igual a 850.

# APRESENTAÇÃO GERAL DO TELEMÓVEL

## Apresentação do aparelho

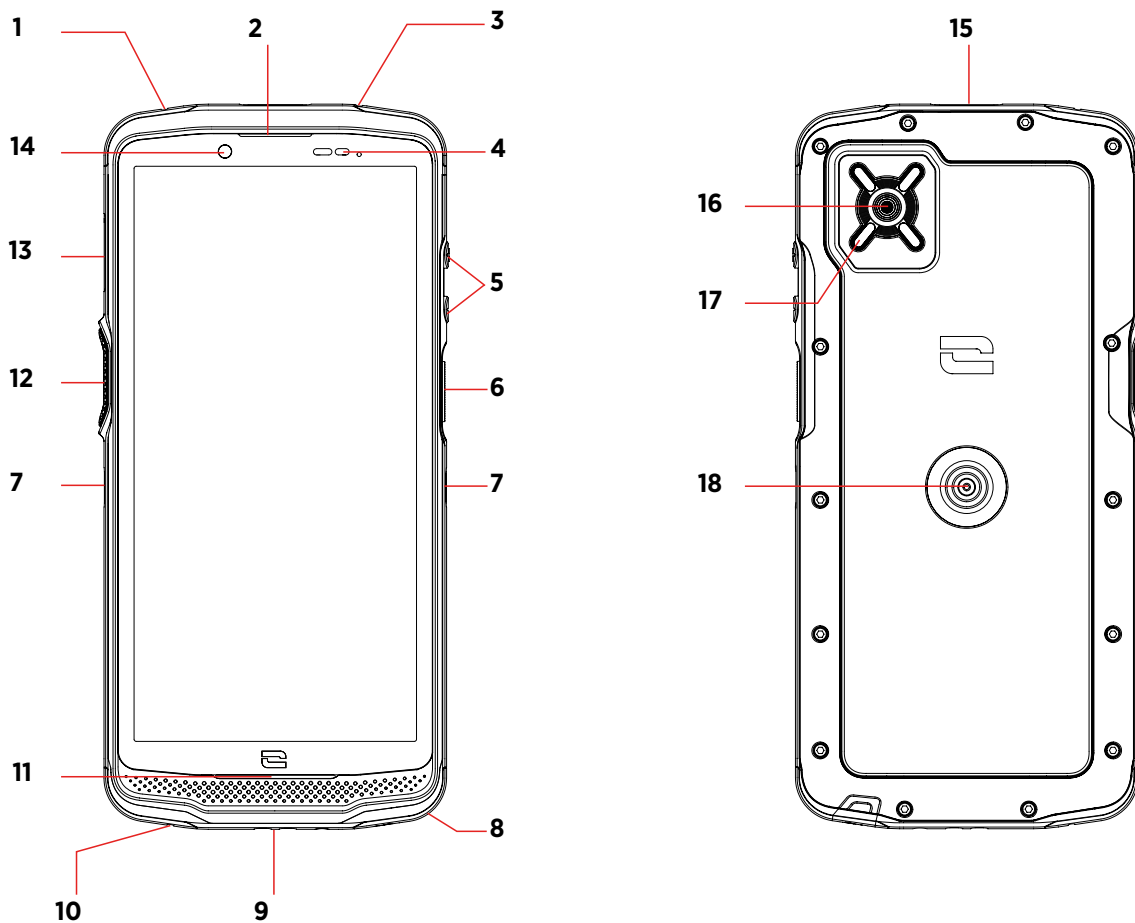

- |   |   |
|---|---|
| 1. Orifício de controle de estanqueidade (não inserir nada) | 11. Alto-falante  |
| 2. Alto-falante   | 12. Botão programável   |
| 3. Microfone  | 13. Gaveta para SIM e micro SD  |
| 4. Sensor de luminosidade e proximidade                     | 14. Câmera de 8 MP  |
| 5. Botões de volume +/-                                     | 15. Botão SOS   |
| 6. Botão liga/desliga                                       | 16. Câmera de 48 MP   |
| 7. Entalhes X-Blocker                                       | 17. Flash / lanterna  |
| 8. Porta USB-C (sempre fechar bem a tampa de estanqueidade) | 18. X-LINK <sup>®</sup> Fixação, Carregamento, Transferência de dados |
| 9. Passagem para o cordão de segurança                      | *Tecnologia SPS Inc.  |
| 10. Microfone   |   |



**X-LINK™\***

O SISTEMA INTELIGENTE DE FIXAÇÃO MAGNÉTICA

Este conector magnético, situado na parte traseira do seu telemóvel, permite, num único gesto, fixá-lo e conectá-lo aos acessórios exclusivos X-LINK™\*.

Em função dos acessórios utilizados, o X-LINK™\* pode igualmente permitir carregar o seu telemóvel e/ou transferir dados.

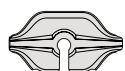

**X-BLOCKER**

SISTEMA DE FIXAÇÃO MECÂNICO REFORÇADO

Nas situações que requerem uma fixação máxima, este acessório exclusivo fornecido com o seu telemóvel, garante a fixação do seu telefone com os acessórios compatíveis (força de fixação 20 Kg). Fixa-se facilmente nos entalhes laterais do seu telemóvel. O seu revestimento de silicone reduz as vibrações causadas pelos choques.

Antes de iniciar qualquer atividade, verifique se o seu X-BLOCKER está perfeitamente inserido nos dois entalhes do telefone.

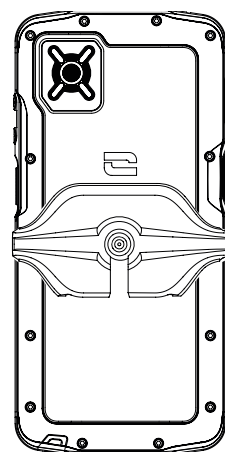
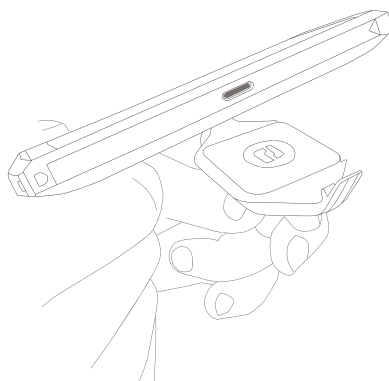
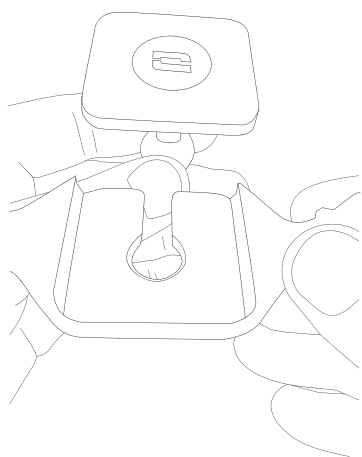

**Descubra toda a gama de acessórios compatíveis com o X-LINK™\* e X-BLOCKER em [www.crosscall.com](http://www.crosscall.com)**

# COLOCAÇÃO EM FUNCIONAMENTO DO SEU CORE-M6

## Instalação do cartão SIM

1. Confirme que o seu dispositivo está desligado. Se esse não for o caso, desligue-o pressionando o botão de ligar/desligar.
2. Ejeção do compartimento do cartão SIM com a ajuda da ferramenta de ejeção de cartões SIM situada na dobra do folheto, inserindo-a no orifício previsto para esse efeito.

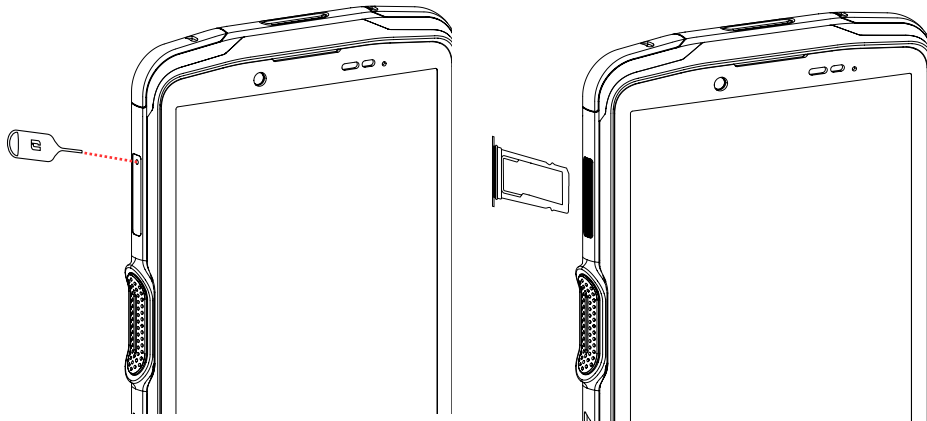

3. Retire completamente o compartimento.
4. Tem a possibilidade de instalar 2 cartões nano SIM no seu smartphone.

Para garantir uma compatibilidade perfeita com os serviços da operadora, insira o seu primeiro cartão SIM no primeiro compartimento identificável graças à referência «SIM 1».

**Atenção:** Coloque o seu cartão SIM com a face metálica virada para si, posicionando o canto «cortado» do seu cartão na parte superior esquerda do compartimento.

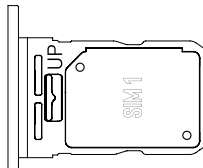

Se desejar, insira um segundo cartão SIM no segundo espaço situado no verso do compartimento, identificável graças à referência «SIM 2».

**Atenção:** Coloque o seu cartão SIM com a face metálica virada para si, posicionando o canto «cortado» do seu cartão na parte superior esquerda do compartimento.

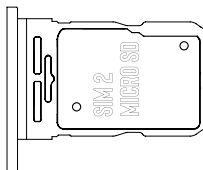

5. Volte a colocar o compartimento no telemóvel.
  - a. Verifique se os cartões estão corretamente alinhados.
  - b. Verifique se o compartimento está corretamente alinhado com a ranhura do telemóvel quando a inserir.
  - c. Insira o compartimento e empurre-o.

**Atenção:** Para garantir a vedação do telemóvel, certifique-se de que o compartimento está completamente inserido e bloqueado.

## Ligar/desligar o telemóvel

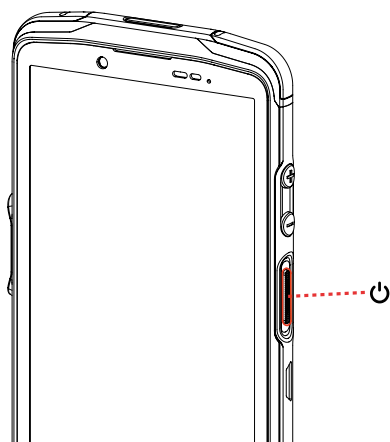

Prima longamente o botão **Ligar/Desligar** do telefone e aguarde alguns segundos até que o ecrã se ilumine.

Quando liga o telemóvel pela primeira vez ou após uma reinicialização dos dados, siga as instruções no ecrã para configurar o seu aparelho.

Depois de este ligar, o botão pode igualmente servir para:

- Bloquear/Desbloquear o seu ecrã tátil premindo o botão apenas uma vez.
- Ative a inteligência artificial integrada no seu produto

Para desligar o telefone, reiniciá-lo ou aceder às chamadas de emergência, por defeito, deve pressionar o botão Ligar/Desligar e o botão Volume + em simultâneo. Se pretender pressionar apenas o botão Ligar/Desligar para desligar o seu telefone, aceda a **Configurações** > **Sistema** > **Gestos** > **Pressão prolongada no botão Ligar/Desligar**

## Conselhos e precauções a seguir para carregar a sua bateria e informações sobre as especificações da capacidade de carga e os dispositivos de carregamento compatíveis

1. Ligue o cabo e o adaptador de alimentação através da porta USB-C. De seguida, abra a tampa à prova de água do seu telemóvel e ligue a outra extremidade do cabo à porta USB-C do seu telemóvel.
2. Ligue o adaptador de alimentação à tomada elétrica.
3. Quando a bateria estiver completamente carregada, desligue o telemóvel do carregador. Em primeiro lugar, desligue o carregador do aparelho e, depois, desligue-o da tomada elétrica de parede.

Para não desgastar prematuramente a bateria do seu smartphone, recomenda-se que respeite as regras de utilização em cada ciclo de carregamento. Para isso, é preferível carregar a sua bateria a partir do momento em que esta atinge os 20 % e evitar carregá-la quando ultrapassar os 80 %, em vez de realizar ciclos de carregamentos completos

(de 0 a 100 %).

É possível parar automaticamente o seu carregamento a 80 % graças à opção «Carregamento limitado a 80 %» disponível no menu «Configurações > Bateria > Otimização da vida útil da bateria».



A potência fornecida pelo carregador deve situar-se entre, no mínimo, 5 Watts exigidos pelo equipamento radioelétrico e, no máximo, 18 Watts para atingir a velocidade máxima de carregamento.

**i** Nunca carregue o seu telemóvel utilizando a ligação magnética X-LINK™\* e a ligação USB juntas, o que poderia resultar num encurtamento da duração de vida dos equipamentos do seu telemóvel.

**i** A bateria está incorporada no telemóvel e não é amovível. Não retire a bateria.

- Utilize apenas um carregador e um cabo aprovados e compatíveis com o seu telemóvel. A utilização de carregadores ou cabos não aprovados pode provocar a explosão da bateria ou danos no telemóvel.
- Evite utilizar o telemóvel durante o carregamento. Não cubra o telemóvel nem o adaptador de alimentação.
- Uma ligação incorreta do carregador poderá danificar gravemente o seu telemóvel. Todos os danos causados por uma utilização indevida não são cobertos pela garantia.
- Retire o carregador da tomada elétrica quando o telemóvel não estiver a carregar.
- É possível que o telemóvel não ligue de imediato se o carregar com a bateria descarregada. Após um determinado tempo de carga, o telemóvel liga normalmente.
- Se a alimentação em corrente alternada (CA) for mais fraca, o tempo de carregamento poderá ser maior.
- Se utilizar carregadores não convencionais, como computadores, o tempo de carregamento poderá ser maior.
- O tempo de carregamento pode variar dependendo da temperatura ambiente e do nível de bateria restante.
- O telemóvel pode ser carregado em toda a segurança a uma temperatura compreendida entre 0 °C e 40 °C. O carregamento em temperaturas inferiores a 0 °C ou acima dos 40 °C pode comprometer o desempenho da bateria e reduzir a respetiva duração de vida. Um carregamento prolongado em temperaturas extremas danificará a bateria.
- Durante o carregamento, o telemóvel e o carregador podem ficar quentes. Este fenómeno é perfeitamente normal e não deverá diminuir a duração de vida nem os desempenhos do telemóvel. Se a bateria ficar mais quente que o normal, interrompa o carregamento. Coloque o telemóvel num local fresco e deixe-o arrefecer. Evite o contacto prolongado com a superfície do seu telemóvel em caso de aquecimento.

**i** As funcionalidades do dispositivo variam de acordo com a sua localização, idioma, operadora e modelo. Este dispositivo é compatível com a função OTG. Utilize um

cabo OTG padrão.

## ECRÃ TÁTIL, SISTEMA DE NAVEGAÇÃO E BOTÕES DO CORE-M6

Domine o funcionamento do seu telemóvel e das suas aplicações com apenas alguns gestos simples.

### Utilização do ecrã tátil

#### Toque leve

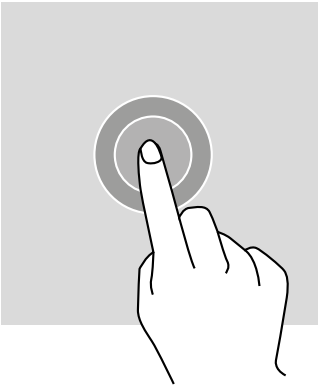

Para abrir uma aplicação, selecionar um item do menu, tocar numa tecla do ecrã tátil, introduzir um carácter com a ajuda do teclado no ecrã, toque levemente no item com o dedo.

#### Pressão longa

Posicione o seu dedo num item ou no ecrã e mantenha-o pressionado durante 2 segundos para aceder às opções disponíveis.

#### Deslizar

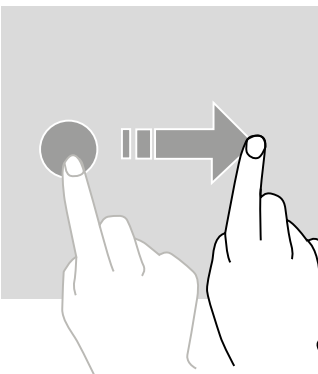

Deslize para a esquerda ou para a direita no ecrã principal ou no ecrã das aplicações para apresentar outros ecrãs.

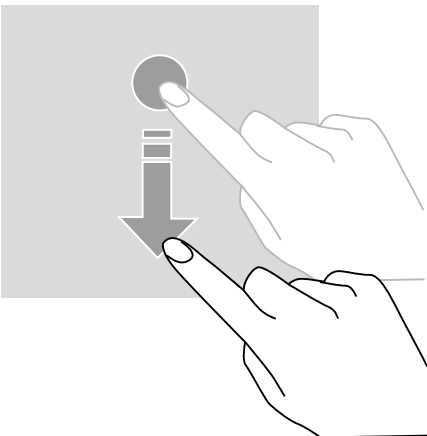

## Mover

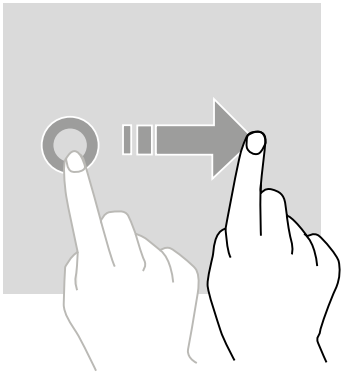

Para mover um item, posicione o seu dedo no mesmo, mantenha-o premido e arraste-o para o local desejado.

## Ações com dois dedos

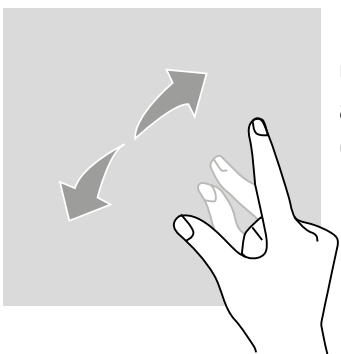

Comece por aproximar dois dedos e, depois, afaste-os para ampliar uma parte de uma página de internet, de um cartão ou de uma imagem.

Deslize para cima e para baixo para percorrer uma página da internet ou uma lista de itens.

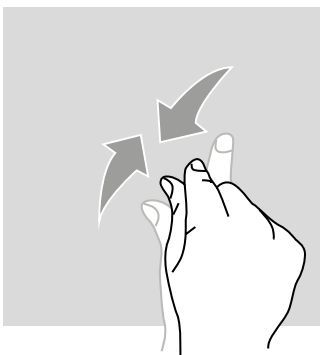

Aproxime-os para desfazer o zoom.

## Sistema de navegação

O seu smartphone propõe-lhe dois modos do sistema de navegação:

- A navegação com três botões
- A navegação por gestos

Por defeito, é configurada a navegação de três botões. Para configurar a navegação por gestos, abra:

Configurações  > Sistema  > Gestos  > Navegação sistema > Navegação por gestos

## Página inicial/Assistente de voz



A partir de qualquer ecrã do seu smartphone, carregue no círculo no centro do seu telemóvel para voltar ao ecrã principal

Ao premir continuamente este botão ativa a assistente de voz do Google.

## Retroceder

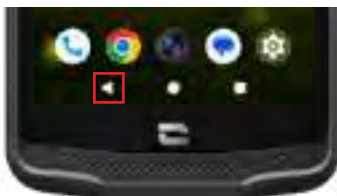

A partir de qualquer ecrã do seu smartphone, carregue no triângulo no canto inferior esquerdo do telemóvel para voltar à página anterior.

## Aplicações abertas

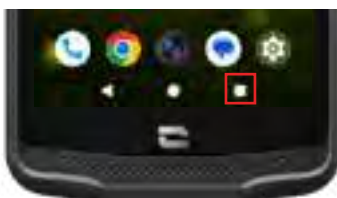

A partir de qualquer ecrã do seu smartphone, carregue no quadrado no canto inferior direito do seu ecrã e aceda a todas as aplicações abertas.

## Menu das aplicações do telemóvel

Todas as aplicações instaladas o seu telefone estão disponíveis no menu do seu aparelho. Para aceder a partir do seu ecrã principal:

1. Percorra o seu ecrã de baixo para cima.
2. Faça desfilas as aplicações arrastando o seu dedo de baixo para cima do seu ecrã e clique na aplicação à qual deseja aceder.
3. Percorra o seu ecrã para baixo ou carregue no botão Página Inicial (círculo no centro da parte inferior do ecrã) para fechar o menu do seu telefone.

## Centro de notificações

A partir de um ecrã qualquer do seu telefone, pode aceder às suas notificações recebidas.

1. Para abrir a janela de notificações, percorra o seu ecrã de cima para baixo. A lista das suas notificações é exibida:
2. Faça desfilas esta lista para consultar todas as suas notificações e clique nas notificações recebidas para consultá-las em detalhe. Depois de lida, a notificação irá desaparecer automaticamente.
3. Pode igualmente eliminar as notificações sem consultá-las. Para isso, arraste a notificação para a esquerda ou para a direita. Para eliminar todas as notificações ao mesmo tempo, clique em **Eliminar tudo**.
4. Percorra o ecrã de baixo para cima ou carregue no botão Página Inicial (círculo no centro da parte inferior do ecrã) para fechar a central de notificações.

## Janela de configuração rápida

A partir de um ecrã qualquer do seu telefone, pode aceder à janela de configuração rápida que lhe permite facilmente ver e modificar as configurações principais do seu telefone.

1. Para abrir a janela de configuração rápida, percorra o seu ecrã de cima para baixo. Acede assim às suas primeiras configurações disponíveis na janela de configuração rápida do seu telefone.
2. Percorra de novo o seu ecrã de cima para baixo para consultar a integralidade das configurações disponíveis nesta janela de configuração rápida.
3. Carregue numa configuração para ativá-la/desativá-la. As configurações a cinza estão desativadas. Se desejar visualizar mais opções relativas a uma configuração, prima nesta longamente.
4. Percorra o ecrã de baixo para cima ou carregue no botão Página Inicial (círculo no centro da parte inferior do ecrã) para fechar de configuração rápida.

Tem a possibilidade de adicionar, eliminar ou deslocar as configurações que deseja, clicando no pequeno lápis em baixo à esquerda da janela de configuração rápida. 

- Para deslocar uma configuração, prima nesta longamente e arraste-a para o local desejado.
- Para adicionar uma configuração, arraste para cima a partir da zona «Arraste os blocos para adicionar».
- Para eliminar uma configuração, arraste para baixo até à zona «Arraste os blocos aqui para eliminá-los».

## Botões do telemóvel

### Botão ligar/desligar e bloquear/desbloquear o ecrã

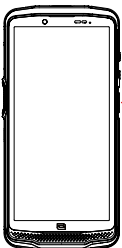



Este botão permite, principalmente:

- ativar a assistente de voz do Google.
- bloquear/desbloquear o seu telemóvel com uma pressão curta
- ligar/desligar/reiniciar o seu telemóvel se configurar a ativação destas funções através de uma pressão longa

- Prima o botão **ligar/desligar** para bloquear o ecrã manualmente.
- Prima o botão **ligar/desligar** para voltar a ligar o ecrã e deslize o dedo no ecrã para cima para desbloqueá-lo.

O seu ecrã bloqueia-se automaticamente e passa para o modo de espera após um determinado período de inatividade para reduzir o consumo de energia e impedir ações involuntárias.

Para configurar o tempo de colocação em modo de espera automático, vá a:

**Configurações**  > **Ecrã**  > **Tempo de colocação em modo de espera** e selecione a duração desejada.

## Botões programáveis

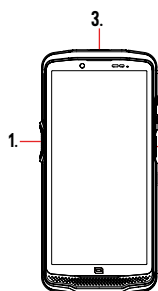



O seu CORE-M6 possui dois botões programáveis (n.º 1 e n.º 2) que podem ser utilizados de duas formas distintas:

- premindo CONTINUAMENTE
- premindo 3 vezes seguidas.

Desta forma, esta configuração dá-lhe a possibilidade de configurar à sua escolha duas funções por botão, ou seja, 4 no total.

Estes botões estão predefinidos, mas pode alterá-los como desejar.

Para tal:

- Vá ao menu **Configurações**  > **Botões**  > e selecione a ação do botão que pretende configurar (premir três vezes ou premir continuamente).
- Para cada ação, pode:
  - Ligar para um número específico
  - Abrir uma aplicação do seu telemóvel (X-TALK, X-SAFE, Câmara, Lanterna...)
  - Ativar/Desativar um modo (modo luvas, modo «Não incomodar»)

## Botão de volume +/-

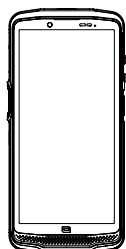

Este botão, composto por uma tecla + e uma tecla -, permite-lhe configurar o volume das suas chamadas e notificações alternando facilmente entre 3 modos:

- Modo de toque
- Modo vibração
- Modo silencioso



Também lhe permite ajustar facilmente o volume:

- das chamadas
- dos toques/notificações
- dos conteúdos multimédia
- dos alarmes

# UTILIZAÇÃO DO SEU TELEMÓVEL



## Chamadas telefónicas

### Marcar um número



1. Prima  no ecrã principal ou no menu do seu telemóvel.
2. Prima  para abrir o teclado e introduzir um número de telefone.

3. Prima  para efetuar uma chamada.

### **A partir do registo de chamadas ou da lista de contactos**



1. Prima  no ecrã principal ou no menu do seu telemóvel.
2. Prima  para aceder ao seu registo de chamadas e clique no número para o qual pretende ligar.
3. Prima  para aceder à sua lista de contactos e clique no número para o qual pretende ligar.

### **Efetuar uma chamada internacional**

1. Prima  no ecrã principal ou no menu do seu telemóvel.
2. Prima  para abrir o teclado.
3. Prima 0 e mantenha o dedo pressionado até surgir o sinal +.
4. Introduza o código do país, o código da zona e o número de telemóvel.
5. Prima  para ligar para o número introduzido.

### **Chamadas 4G (VoLTE)/Chamadas Wi-Fi (VoWiFi)**

Para configurar as suas chamadas em 4G e Wi-Fi:

1. Vá a: **Configurações**  > **Rede e Internet**  > **Perfis SIM & eSIM** 
2. Clique no cartão SIM que pretende configurar.
3. Pode ativar/desativar a função **Chamadas por 4G** e **Chamadas por WIFI**.



### **Receber chamadas**

Quando recebe uma chamada, deslize o ecrã para cima para atender a chamada.





Quando recebe uma chamada, deslize o ecrã para baixo para rejeitar a chamada.

## **Contactos**





### **Criação manual de um contacto**

1. Carregue na aplicação Contactos  no menu do seu telemóvel.
2. Prima  para criar um novo contacto.
3. Insira os dados do contacto.
4. Clique em Gravar para guardar o novo contacto

## Criação/Alteração de um contacto com o teclado



1. Prima  para abrir o teclado do seu telemóvel .
2. Insira o número e clique em:
  - a.  Criar um contacto, para gravar este número como novo contacto.
  - b.  Adicionar a um contacto, para adicionar este número a um contacto já existente.

## Criação/Alteração de um contacto a partir de uma chamada recebida

1. Prima  para abrir o seu registo de chamadas .
2. Clique no número que pretende gravar e clique em:
  - a.  Criar um contacto, para gravar este número como novo contacto.
  - b.  Adicionar a um contacto, para adicionar este número a um contacto já existente.

## Mensagens

### Enviar uma mensagem

1. Carregue na aplicação Mensagens  no ecrã principal ou no menu do seu telemóvel.
2. Clique em  Démarrer une discussion
3. Selecione o(s) contacto(s) para o(s) qual(ais) pretende enviar a sua mensagem.
4. Escreva a mensagem com o teclado tátil.
5. Envie a mensagem ao clicar em .

### Mostrar as mensagens





1. Carregue na aplicação Mensagens  no ecrã principal ou no menu do seu telemóvel.
2. Selecione um contacto na lista de mensagens.
3. Visualize a sua conversa.

## Câmara fotográfica e leitor de código QR

### Tirar fotografias/gravar vídeos

Com a câmara fotográfica do seu CORE-M6, pode tirar fotografias ou gravar vídeos. Para tal:

1. Abra a aplicação X-CAM  no ecrã principal ou no menu do seu telemóvel.

2. Clique na faixa no fundo da aplicação para passar do modo fotografia  para o modo vídeo  .
3. Enquadre a pessoa no ecrã e carregue na tecla central para tirar a fotografia ou gravar o vídeo .
4. A sua fotografia/vídeo será automaticamente gravada(o) na aplicação Fotos .

### Leitor de Código QR

A sua câmara fotográfica também funciona como leitor de Código QR. Permite-lhe reconhecer e descodificar os principais tipos de Código QR (Site, cartão de visita, hotspot Wi-Fi, envio de SMS, chamada).



1. Carregue na aplicação X-CAM  no ecrã principal ou no menu do seu telemóvel.
2. Enquadre o código QR a ler no centro da sua câmara fotográfica.
3. Clique na notificação que surge na parte inferior do seu ecrã para efetuar a ação associada ao Código QR.

### Galeria



Visualizar as imagens/vídeos

1. Carregue na aplicação Fotos  no ecrã principal ou no menu do seu telemóvel.
2. Selecione uma imagem ou um vídeo para visualizar e aceder a outras opções.

Eliminar imagens/vídeos

1. Na aplicação Fotos , prima continuamente a imagem ou o vídeo que pretende eliminar. Agora pode selecionar com um clique as outras fotografias e/ou vídeos que pretende eliminar.
2. Depois de selecionar todos os elementos, clique em  e confirme a eliminação clicando em OK.

Partilhar imagens/vídeos

1. Na aplicação Fotos , prima continuamente a imagem ou o vídeo que pretende partilhar. Agora pode selecionar com um clique as outras fotografias e/ou vídeos que pretende partilhar.
2. Depois de selecionar todos os elementos, clique em  e selecione um método de partilha.

### Transferir ficheiros: telemóvel para o computador ou computador para o telemóvel



1. Quando liga o seu telemóvel ao seu computador com o cabo USB-C ou X-LINK™\*, surge automaticamente uma notificação na central de notificações.
2. Clique nesta notificação e seleccione **Transferência de ficheiros** para, depois, poder aceder no seu computador aos ficheiros que se encontram no seu telemóvel.

O seu aparelho surge no seu computador. Para aceder aos ficheiros que se encontram no mesmo:



1. Abra o explorador de ficheiros e clique no seu telemóvel CORE-M6.
2. Clique em Espaço de armazenamento interno partilhado.
3. Tem acesso aos ficheiros que se encontram no seu telemóvel. Pode copiar estes ficheiros para o seu computador ou copiar ficheiros do seu computador para o telemóvel.

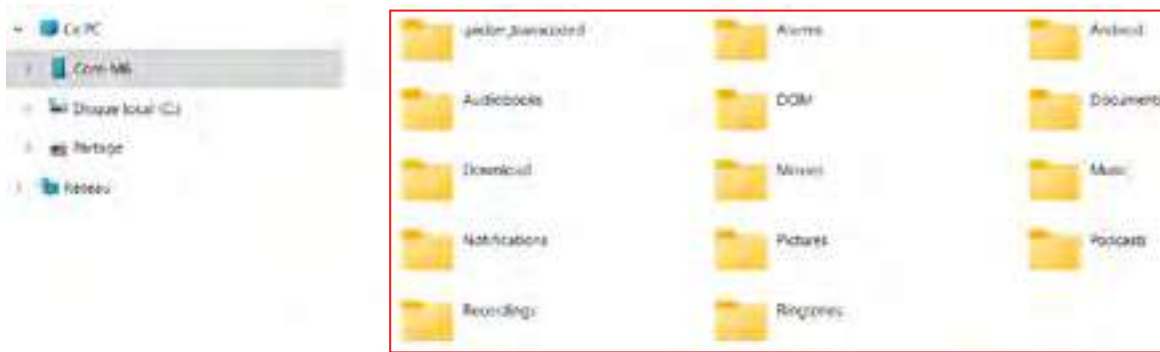

Não desconecte o cabo USB-C ou X-LINK™\* do aparelho durante a transferência de dados. Isto pode provocar a perda de dados e/ou danos no dispositivo.

Caso específico para os computadores Mac da marca Apple

A aplicação «Android File Transfer» deve ser instalada no seu Mac para permitir aos smartphones Android transferir ficheiros.

## Transferir ficheiros: telemóvel para o telemóvel

Quando liga o seu telemóvel novo e nas primeiras etapas de configuração, a etapa de transferência de dados ser-lhe-á automaticamente proposta.

1. Ligue o seu aparelho novo, selecione o idioma pretendido e clique em Começar para iniciar as etapas de configuração do seu telemóvel novo.
2. Nestas etapas, ligue o seu telemóvel novo a uma rede móvel ou Wi-Fi. É obrigatório que o seu telemóvel antigo e novo estejam ligados à Internet.
3. Quando a janela «Copiar aplicações e dados» surgir clique em Seguinte. A opção 1 de transferência dos dados através de um antigo dispositivo é apresentada, clique em seguinte e siga as etapas descritas na «Opção 1: Utilize o seu antigo dispositivo».

Se não dispuser de cabo ou se desejar transferir os seus dados para a aplicação Google, selecione «Não tem cabo?» e depois «copiar sem cabo». Pode então seguir as instruções descritas na «Opção 2: Utilize a aplicação Google».

### Opção 1: Utilize o seu antigo aparelho

1. Ligue e mantenha desbloqueado o seu antigo aparelho
2. Utilize um cabo adaptado ao seu antigo dispositivo, como um cabo de carregamento
3. Ligue o seu antigo aparelho ao novo graças ao cabo
4. Copie os dados do seu novo dispositivo seguindo as instruções no ecrã do antigo

### Opção 2: Utilize a aplicação Google

1. Abra a aplicação Google no seu antigo aparelho
2. Diga «OK Google, Configurar o meu dispositivo» ou insira «Configurar o meu dispositivo» no campo de pesquisa
3. Siga as instruções e selecione o nome do seu novo dispositivo no antigo.
4. Valide as formas e valores no seu antigo aparelho

5. Copie os dados do seu novo dispositivo seguindo as instruções no ecrã do antigo. Para mais informações (transferência a partir de uma cópia de segurança efetuada num iPhone), consulte o guia do utilizador disponível na página do produto [www.crosscall.com](http://www.crosscall.com) > CORE-M6

## Gestão dos cartões SIM e da função eSIM

O seu telemóvel oferece a possibilidade de utilizar dois cartões SIM diferentes em simultâneo.

Tem a possibilidade de configurar cada um destes cartões SIM.



1. No ecrã principal ou no menu do seu telemóvel, clique em **Configurações** > **Rede e Internet** > **Perfis SIM & eSIM**
2. Clique no cartão SIM que pretende configurar.
3. Carregar no lápis no canto superior direito do ecrã dá a possibilidade de:
  - Alterar o nome do cartão
  - Definir o cartão que será utilizado para os dados móveis
  - Definir o cartão SIM que será utilizado para as chamadas
  - Definir o cartão SIM que será utilizado para as SMS

Tem igualmente a possibilidade de utilizar um perfil eSIM. Para isso, abra as definições do telefone, selecione «Rede e Internet» e, de seguida, em «Perfis SIM e eSIM». Por baixo dos 2 cartões nano SIM, tem a possibilidade de adicionar um perfil eSIM. Digitalize o código QR eSIM transmitido pela sua operadora. Repita a etapa de digitalização para cada novo perfil eSIM que deseja instalar.



**Atenção:** pode utilizar simultaneamente cartões nano SIM 1 e nano SIM 2 ou o cartão nano SIM 1 e o perfil eSIM. O cartão nano SIM 2 e o perfil eSIM não podem ser utilizados simultaneamente. É, claro, possível utilizar apenas o espaço SIM 1 ou o espaço SIM 2.

## Dados móveis

No ecrã principal, abra a central de notificações e atalhos de configurações deslizando o seu dedo de cima para baixo e clique no ícone Dados móveis  para ativá-los/desativá-los.

## Navegador

Ligue-se à Internet para procurar informações e adicione páginas de internet aos seus favoritos para aceder às mesmas rapidamente.

1. Carregue na aplicação **Google Chrome**  no ecrã principal ou no menu do seu telemóvel.
2. Introduza o endereço na barra de pesquisa e carregue na tecla  do seu teclado. Desta forma, pode aceder a páginas de internet. Os favoritos, a transição entre várias janelas e outras funções também são consideradas.

## E-mail

Configurar a sua conta de e-mail

Configure uma conta de e-mail quando abre a aplicação E-mail pela primeira vez.

1. Carregue na aplicação **Gmail**  no menu do seu telemóvel.
2. Clique em **+ Adicionar uma conta de e-mail** e seleccione o seu fornecedor de e-mail.
3. Siga as instruções no ecrã para realizar a configuração.

## Poupança de bateria

O seu CORE-M6 inclui um modo de poupança de bateria. Ao ativar este modo, o seu telemóvel:

- Alterna para um fundo escuro.
- Desativa ou restringe as atividades secundárias, alguns efeitos visuais e outras funcionalidades como o «Ok Google».



Existem duas opções para ativar o modo de poupança de bateria.

### OPÇÃO 1:

1. Abra a central de notificações do telemóvel deslizando o dedo de cima para baixo.
2. Na faixa branca que se situa na parte superior do ecrã, clique no ícone .
3. Clique neste mesmo ícone para desativar este modo.

 Se premir continuamente este ícone durante alguns segundos acede diretamente ao menu bateria do seu telemóvel.



## OPÇÃO 2:

1. No ecrã principal, clique na aplicação **Configurações**  > **Bateria**  > **Poupança de bateria**.
2. Clique em **Utilizar a poupança de bateria** para ativar este modo.
3. Clique novamente nesta opção para desativar este modo.



No menu poupança de bateria, tem a possibilidade de personalizar este modo. Desta forma, pode:

- Desativar as notificações LED
- Desativar o NFC («Near Field Communication»: modo sem contacto)
- Desativar o despertador do ecrã por retificação
- Diminuir a luminosidade a 25 %
- Desativar o modo quando a bateria está carregada (mais de 90 % de carga)

Para tal:



1. No ecrã principal, clique na aplicação **Configurações**  > **Bateria**  > **Poupança de bateria**.
2. Escolha as opções desejadas.

No menu poupança de bateria, pode configurar este modo para que este seja automaticamente ativado quando o seu telemóvel atinge um determinado nível de bateria que pode definir. Para tal:

1. No ecrã principal, clique na aplicação **Configurações**  > **Bateria**  > **Poupança de bateria** > **Definir um programa** e assinale **Em função de uma percentagem**.
2. Escolha o nível de bateria pretendido.

## Reiniciar o telemóvel

 Antes de reiniciar o telemóvel, certifique-se de que guardou todos os dados importantes armazenados no aparelho. O aparelho reiniciará automaticamente.

Para repor a configuração padrão do seu dispositivo, vá a **Configurações**  > **Sistema**  > **Opções de reinicialização**  e clique em **Eliminar todos os dados (repor a configuração padrão)**.

**Atenção:** esta ação eliminará todos os dados na memória interna do seu telemóvel.

Neste menu, também pode reiniciar apenas as suas preferências ou o Wi-Fi, os dados móveis e o Bluetooth®.

## Atualizações do sistema

As atualizações são alterações efetuadas à versão do software instalada inicialmente no seu telemóvel para reparar potenciais erros ou ainda introduzir melhorias ou novas funções.

# PERSONALIZAÇÃO DO TELEMÓVEL

## Ecrã principal

O ecrã principal é o ponto de partida para aceder a todas as funções do telemóvel. Apresenta os widgets, os atalhos para as aplicações e muito mais.

 O ecrã principal pode ser apresentado de forma diferente consoante a região ou a operadora.

## Imagem de fundo

1. Prima continuamente um espaço vazio do ecrã principal para aceder ao editor do ecrã principal.
2. Selecione **Imagens de fundo e estilo**.
3. Pode escolher a sua imagem de fundo de entre uma seleção de imagens CROSSCALL ou de entre as suas fotografias.

## Widgets

Os widgets são aplicações autónomas que lançam as funções de aplicações específicas para facilitar o acesso e fornecer informações sobre o seu ecrã principal.

Para aceder aos widgets fornecidos neste telemóvel:

1. Prima continuamente um espaço vazio do ecrã principal para aceder ao editor do ecrã principal.
2. Selecione **Widgets**.
3. Prima continuamente o widget que pretende adicionar ao seu ecrã principal e coloque-o no seu ecrã inicial criando uma nova página, se necessário. Solte o dedo para validar a sua posição no ecrã.
4. No ecrã principal, prima continuamente o widget que pretende mover ou eliminar. Deslize-o para a zona **Eliminar** na parte superior do ecrã para removê-lo do seu ecrã principal.

## Atalhos para as aplicações

Pode personalizar os atalhos de aplicações que pretende visualizar no seu ecrã principal.



1. Aceda a todas as aplicações instaladas o seu telefone, disponíveis no menu do seu dispositivo. Para aceder a partir do seu ecrã principal percorra o seu ecrã de baixo para cima.
2. Prima continuamente a aplicação para a qual pretende adicionar um atalho e,

mantendo a pressão, desloque ligeiramente a aplicação para fazer surgir o seu ecrã principal.

3. Coloque a aplicação onde desejar no seu ecrã principal e solte o dedo para validar a sua posição.

Para eliminar ou mover uma aplicação no seu ecrã principal, prima continuamente o atalho da aplicação que pretende mover ou eliminar e deslize-o para a zona **X Eliminar** na parte superior do ecrã.

## Som

Em Configurações  > Som e vibração  , pode:

- Ajustar os diferentes volumes sonoros do seu aparelho para multimédia, chamadas, toques, notificações e alarmes.
- Escolher o toque do seu telemóvel para cada cartão SIM, o som das suas notificações e o som do seu alarme.
- Gerir a vibração, o som do teclado, o som das teclas...

Não se esqueça de que estes ajustes podem ser realizados com as teclas de volume +/- do telemóvel. Pode gerir, de forma simples e fácil, o volume dos toques e alertas e alternar entre o modo de toque e o modo vibração ou silencioso (ou vice-versa).

## Notificações

Em Configurações  > Notificações  , pode:

- Escolher as configurações de visualização das suas notificações.
- Ativar/Desativar as notificações das diferentes aplicações instaladas no seu telemóvel.





## Data e hora

Em Configurações  > Sistema  > Data e Hora  pode:

- Ativar/Desativar a sincronização automática do telemóvel que lhe fornece a hora e a data automaticamente em função do fuso horário da sua rede.
- Configurar a hora e a data manualmente se a sincronização automática estiver desativada
- Ativar/Desativar a utilização do fuso horário da sua rede ou escolher manualmente o fuso horário que pretende.
- Escolher o formato da hora (24 horas/12 horas)

## Idiomas

Para conversar e enviar mensagens em mais de um idioma, pode configurar vários idiomas de forma que o seu teclado se adapte e corrija o idioma que está a utilizar.

Em Configurações  > Sistema  > Idiomas e escrita  > Idiomas  > +Adicionar um idioma, pode escolher o(s) idioma(s) que pretende adicionar ao seu telemóvel.

Quando escreve uma mensagem, basta carregar na barra de espaço para seleccionar o idioma da sua escolha.

## TRUQUES E ATALHOS

### Utilizar o seu CORE-M6 em caso de chuva ou debaixo de água

#### Função Bloqueio do Ecrã Tátil: para utilização em caso de chuva ou debaixo de água

Para evitar que o seu ecrã reaja às gotas de chuva, pode ativar a função bloqueio do ecrã tátil que congela o seu ecrã no menu ou na aplicação que está a ser usada. A partir de qualquer um dos ecrãs do seu telemóvel, aceda à janela de configuração rápida percorrendo o seu ecrã de cima para baixo. Percorra de novo o seu ecrã de cima para baixo para consultar a integralidade das configurações disponíveis e, de seguida, percorra 2 vezes da direita para a esquerda. Ative depois o modo de bloqueio do ecrã tátil.

Para desativar este modo, carregue 2 vezes consecutivas no botão ligar do telemóvel.

#### Função Touch-lock: para tirar fotografias/gravar vídeos debaixo de água



Para tirar fotografias/gravar vídeos debaixo de água, deve ativar a função touch-lock que bloqueia o seu ecrã tátil. Para isso, no modo fotografia ou vídeo, clique no ícone da gota de água no canto superior direito do seu ecrã. De seguida, pode carregar num botão de ajuste do volume ou num dos dois botões programáveis para tirar fotografias ou iniciar/parar um vídeo.

Para desativar esta função, basta clicar 3 vezes consecutivas no botão de ligar do telemóvel.

#### Após uma imersão na água

Após a imersão na água do mar ou da piscina, passe o seu telemóvel por água potável. Seque cuidadosamente as tampas e conectores.

É possível que as aberturas do altifalante e do microfone estejam obstruídas com água. Aguarde alguns minutos antes de efetuar uma chamada para recuperar um funcionamento ideal.

Também pode utilizar a função «Limpeza do altifalante». Esta última permite expulsar, graças à emissão de um som (não manter o smartphone perto do seus ouvidos durante a ativação desta funcionalidade), a água alojada nos altifalantes do telemóvel.

Para ativá-la, aceda à janela de configuração rápida percorrendo o seu ecrã de cima para baixo. Percorra de novo o seu ecrã de cima para baixo para consultar todas as configurações disponíveis. Em seguida, ative a funcionalidade.

### Adapte a utilização do seu CORE-M6 às suas necessidades



#### Modo Afterwork

Quando o seu dia de trabalho termina, tem a possibilidade de desativar todas as

notificações das suas aplicações profissionais de uma só vez. Com o modo afterwork, pode personalizar a configuração deste modo a seu gosto: escolha que cartões SIM e aplicações desativar, quais as que quer manter ativas, para que contacto e em que período...

Para ativá-lo, aceda à janela de configuração rápida percorrendo o seu ecrã de cima para baixo. Percorra de novo o seu ecrã de cima para baixo para consultar todas as configurações disponíveis. Em seguida, ative a funcionalidade.

## **Modo upHear**

Para garantir comunicações claras onde quer que esteja, pode ativar o modo upHear par Fraunhofer. Esta tecnologia de redução do ruído, até então reservada às salas de conferências, capta e analisa as ondas sonoras ambientes em direto e filtra os seus ruídos de fundo de forma inteligente.

O suficiente para fazer do CORE-M6 o seu smartphone pessoal e profissional, quer esteja a fazer chamadas no escritório ou precise de fazer uma chamada numa obra ou na rua.

Para ativar este modo, aceda à janela de configuração rápida percorrendo o seu ecrã de cima para baixo. Percorra de novo o seu ecrã de cima para baixo para consultar todas as configurações disponíveis. Em seguida, ative a funcionalidade.



## **Modo lanterna**

Possui o modo lanterna para iluminar uma zona obscura. Este oferece a possibilidade de ajustar a luminosidade entre 5 níveis, para ajustar a iluminação segundo as suas necessidades, e limitar o impacto para o consumo de bateria. Se a sua necessidade de luminosidade for muito importante, é possível ativar o boost de luminosidade durante 30 segundos. Passado este tempo, o modo ficará indisponível durante 30 segundos. Isto permite evitar qualquer sobreaquecimento do LED.

Para ativar este modo, aceda à janela de configuração rápida percorrendo o seu ecrã de cima para baixo. Percorra de novo o seu ecrã de cima para baixo para consultar todas as configurações disponíveis. Em seguida, ative a funcionalidade.

## **Funcionalidades do ecrã**



### **Ligação a um ecrã (solução móvel de substituição do computador)**

A potência do CORE-M6 é usada em especial numa das últimas grandes inovações da Crosscall: a função de substituição do computador através da solução X-SPACE.

Quer esteja no escritório, em casa, nos transportes ou no terreno, ligue o CORE-M6 a um ecrã qualquer e trabalhe na X-SPACE com a mesma ergonomia de um computador.

Para utilizar esta solução, ligue o seu smartphone a um ecrã e aos periféricos de controlo (teclado, rato). Depois de ligada, a interface X-SPACE lança-se automaticamente. Qualquer periférico posteriormente ligado será instantaneamente detetado. De acordo com o material ao seu dispor, são possíveis várias opções para

instalar o seu ambiente de trabalho: encontra as instruções completas em:  
[https://docs.crosscall.com/public/USERGUIDE/X-SPACE\\_USER\\_MANUAL\\_INTERNATIONAL.pdf](https://docs.crosscall.com/public/USERGUIDE/X-SPACE_USER_MANUAL_INTERNATIONAL.pdf)

## Modo ecrã partilhado

Permite dividir o seu ecrã em dois para poder visualizar duas janelas de aplicações diferentes ao mesmo tempo no seu ecrã

1. Depois de ter aberto a sua aplicação, clique no quadrado no canto inferior direito do ecrã para abrir as aplicações recentemente abertas.
2. Clique no ícone da aplicação que se encontra na parte superior da página de cada aplicação aberta.
3. Carregue em «exibir no topo» e depois selecione a segunda aplicação, que se posicionará automaticamente sob a 1.<sup>a</sup>



Nem todas as aplicações são compatíveis com o modo de Ecrã partilhado

4. Para voltar ao ecrã normal, deslize a barra preta que separa os dois ecrãs para cima ou para baixo em função do ecrã que pretende manter.

## Captura de ecrã

Para fazer uma captura de ecrã, clique em simultâneo no botão Ligar/Desligar e no botão de volume - do seu telemóvel.

Existe outra solução, que consiste em carregar no quadrado em baixo à direita do seu ecrã para exibir todas as aplicações abertas e carregar na tecla «captura de ecrã» da aplicação.

## Rotação automática do ecrã

1. Abra a central de notificações do telemóvel deslizando o dedo de cima para baixo.
2. Na janela de configuração rápida (percorra o seu ecrã de cima para baixo), clique no ícone  para ativar/desativar a rotação automática do ecrã que permite orientar o seu ecrã (retrato/paisagem) em função do sentido no qual segura o seu smartphone.

## Ativar o ecrã

Já não precisa de carregar no botão de ligar do seu smartphone para ativar o seu ecrã. Pode fazê-lo ao clicar duas vezes consecutivas no seu ecrã preto ou endireitando o seu telemóvel à sua frente.

Esta função é particularmente prática em situações em que o seu botão de ligar é dificilmente acessível: num X-BIKE, num X-CAR PRO...

Para ativar/desativar esta função, vá a **Configurações**  > **Ecrã**  > **Ativar o ecrã**.

## Modo luvas

A ativação deste modo irá aumentar a sensibilidade do ecrã de forma a permitir que utilize o seu smartphone com as suas luvas.

1. Abra a central de notificações do telemóvel deslizando o dedo de cima para baixo.
2. Na janela de configuração rápida (percorra o seu ecrã de cima para baixo), clique no ícone  para ativar/desativar o modo luvas que permite utilizar o seu smartphone e manter a opção tátil do seu ecrã mesmo com luvas.

## NFC



A antena NFC do seu CORE-M6 está situada no topo direito da parte de trás do seu telemóvel.

Certifique-se de que posiciona bem esta parte do telemóvel nos leitores contactless (terminais de pagamento, terminal de transporte, leitor de acesso...) para um funcionamento ideal.

## Partilha de bateria

O CORE-M6 oferece-lhe a possibilidade de recarregar outro telemóvel ou um acessório utilizando a energia da sua bateria.

Esta função ativa-se automaticamente quando liga um segundo telemóvel ou acessório através de um cabo USB-C.

O ícone **Partilha de bateria**  da sua central de notificações permite:

- ter a confirmação de que o carregamento está em curso
- inverter o sentido de carregamento, se necessário (Caso de 2 telemóveis)

## Informações de carregamento

Quando o telemóvel está a carregar, pode exibir o nome do telemóvel e o seu nível de bateria graças ao sensor de proximidade que deteta a passagem da sua mão.

Esta função faz todo o sentido, sobretudo no caso de empresas que dispõem de uma frota de telemóveis e que utilizam a POWER STATION para carregar os telemóveis da sua frota: num só gesto, pode encontrar facilmente o seu telemóvel.

Para ativar esta função, vá a **Configurações**  > **Ecrã**  > **Ative/Desative Informações durante o carregamento**.

## Instalação do cabo de segurança\*

\* Cabo de segurança não incluído

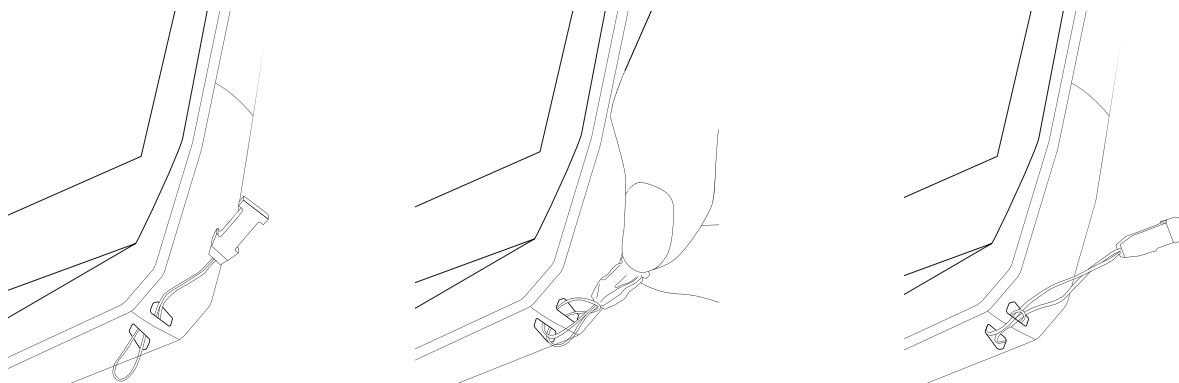

## Calculadora

A aplicação Calculadora permite-lhe realizar cálculos simples ou complexos.

1. Carregue em  no menu do seu telemóvel.
2. Altere a orientação do ecrã para passar da calculadora padrão para a calculadora científica.

## APLICAÇÕES CROSSCALL



### X-SENSORS

X-SENSORS é uma aplicação que lhe fornece informações sobre os sensores integrados no seu telemóvel CROSSCALL.

Quando abre a aplicação pela primeira vez e antes de utilizá-la, leia e aceite as condições gerais de utilização ao clicar em «Aceitar».

#### Magnetómetro

Assume a função de bússola e mede a orientação do telemóvel em relação ao norte magnético. Calibre a sua bússola seguindo as instruções no ecrã.

#### Acelerómetro

Permite medir e observar a aceleração do telemóvel no espaço de acordo com 3 eixos. Utiliza a integração matemática para medir a velocidade de deslocação do aparelho seguindo a sua posição.

#### GPS

Indica a posição exata do aparelho e a precisão do sinal GPS. Pode descobrir o número de satélites operacionais, bem como a sua altitude.

#### Sensor de proximidade

Esta função permite desligar o ecrã durante as chamadas telefónicas quando o telemóvel está colocado perto da orelha.

#### Sensor de luminosidade

Mede a intensidade da luz projetada no ecrã do telemóvel. Isto permite ajudá-lo a otimizar a luminosidade do seu ecrã em função da luz ambiente de modo a economizar a bateria ou a otimizar a legibilidade.

#### Bluetooth® (5.2), Wifi (6/6E) e redes celulares (2G, 3G, 4G e 5G)

Indicam a presença e a potência das redes de comunicação.

#### Estado da bateria

Esta função fornece uma indicação visual e instantânea do nível de carga/descarga da bateria.



A aplicação X-STORY é a aplicação de montagem desenvolvida pela CROSSCALL para as suas fotografias e vídeos. Permite-lhe:

- Cortar
  - Montar/Reorganizar
  - Adicionar uma música
  - Desacelerar/Acelerar
- 
- Para aceder a todas as informações sobre esta aplicação, consulte: [https://www.crosscall.com/fr\\_FR/x-story.html](https://www.crosscall.com/fr_FR/x-story.html)
  - Aceda também ao tutorial da aplicação no nosso canal de Youtube no seguinte link: <https://www.youtube.com/watch?v=2IVsk7BHN7I>



## X-CAMP



A aplicação X-CAMP é a aplicação desenvolvida da CROSSCALL que responderá as todas as suas questões. Permite-lhe:

- Colocar todas as suas questões à comunidade e aos especialistas CROSSCALL
  - Obter um resposta fiável e rápida
  - Aceder a todas as informações e serviços CROSSCALL graças ao menu orientador.
  - Comprar ou vender produtos em segunda mão CROSSCALL
- Para aceder a todas as informações sobre esta aplicação, consulte: [https://www.crosscall.com/fr\\_FR/x-camp.html](https://www.crosscall.com/fr_FR/x-camp.html)
  - Aceda também ao tutorial da aplicação no nosso canal de Youtube no seguinte link: <https://www.youtube.com/watch?v=2IVsk7BHN7I>

# GUIA DE RESOLUÇÃO DE PROBLEMAS

Se for confrontado com dificuldades com o seu smartphone, encontrará aqui algumas soluções simples a implementar para resolver problemas com que poderá deparar-se. Antes de contactar o serviço de apoio ao cliente Crosscall, pode igualmente ligar-se à aplicação Crosscall X-CAMP para questionar todos os utilizadores e especialistas Crosscall que poderão contribuir com a sua ajuda.

## Exibição

Por exemplo: O ecrã deixou de ligar e/ou deixou de mostrar informação.

Solução logística

- Teste de queda Carregue no botão de desbloqueio (ligar/desligar) para garantir que o aparelho não está em modo de espera ou desligado.
- Carregue o seu smartphone: bastam cerca de quinze minutos para lhe permitir reiniciá-lo.
- Reinício forçado: Se o ecrã continuar preto, realize um reinício forçado carregando simultaneamente nos botões de alimentação e de redução do volume durante 10 segundos.
- Detecção de ecrã defeituoso: Se o problema persistir, teste o ecrã ligando para o smartphone para verificar se este emite um som sem apresentar uma imagem.

## Reatividade do ecrã

Por exemplo: Reações erráticas do ecrã tátil.

Solução logística

- Limpeza do ecrã: Limpe o seu ecrã com um pano macio e seco e certifique-se de que o ecrã está limpo e seco.
- Reinício: Reinicie o aparelho para ver se o problema persiste.
- Ativar o «Modo Luvas»: Para uma utilização ideal do ecrã tátil ao usar luvas, ou se as suas mãos estiverem sujas, pode ativar o «Modo Luvas» que irá aumentar a sensibilidade do ecrã.
- Proteção do ecrã: Algumas proteções de ecrã podem interferir com a sensibilidade do ecrã tátil. Se tiver de adicionar uma proteção de ecrã, recomendamos as proteções de ecrã X-GLASS comercializadas pela Crosscall.
- Atualização do software: Verifique se existem atualizações em Definições > Sistema > Atualização do sistema.

## Ligar à rede de Wi-Fi

Por exemplo: O smartphone não se liga ao Wi-Fi ou perde frequentemente a ligação.

Solução logística

- Teste de queda Ative e depois desative o modo de Voo para reiniciar as ligações.
- Definições da rede: Aceda a Definições > Rede e Internet > Internet > Wi-Fi, selecione a rede Wi-Fi, elimine-a e depois faça uma pesquisa e selecione-a novamente. Volte a ligar o seu smartphone ao router inserindo novamente a palavra-passe.
- Atualização do software: Verifique se existem atualizações em Definições > Sistema > Atualização do sistema.

## Bateria e Autonomia

Por exemplo: O smartphone descarrega rapidamente sem razão aparente.

Solução logística

- Teste de queda Identifique as aplicações que consomem muita energia através de Definições > Bateria > Utilização da bateria. Feche as aplicações de que já não precisa.
- Definições de poupança de energia: Ative o modo poupança de energia em Definições > Bateria > Poupança de bateria.
- Configuração das notificações: Desative as notificações inúteis que podem solicitar a bateria de forma excessiva. (Definições > Notificações).
- Atualização do software: Verifique se existem atualizações em Definições > Sistema > Atualização do sistema.

## Bateria e Carregamento

Por exemplo: O smartphone não carrega.

Solução logística

- Verificação do cabo e do adaptador: Utilize outro cabo e outro carregador compatível com o seu smartphone para verificar se é um problema com o material de carregamento. Certifique-se de que o carregador está corretamente ligado ou que o smartphone está corretamente posicionado no acessório X-LINK™ que permite o carregamento do seu aparelho (X-CABLE, X-DOCK...).
- Reinicialização do aparelho: Por vezes, uma simples reinicialização pode resolver o problema de carregamento.
- Atualização do software: Verifique se existem atualizações em Definições > Sistema > Atualização do sistema.

## Arranque

Por exemplo: O smartphone não liga.

Solução logística

- Carregar o smartphone: Recarregue o telemóvel durante, pelo menos, 15 minutos e depois tente ligá-lo carregando no botão ligar/desligar durante alguns segundos.
- Reinício forçado: Carregue prolongadamente nos botões de alimentação e de redução do volume durante 10 a 20 segundos.
- Verificação do carregador e do cabo: Utilize outro cabo ou carregador compatíveis com o seu smartphone para verificar se é um problema de carregamento.
- Atualização do software: Verifique se existem atualizações em Definições > Sistema > Atualização do sistema.

## Desempenhos

Por exemplo: O smartphone está lento ou sofre bloqueios.

Solução logística

- Teste de queda Reinicie o aparelho para eliminar as caches temporárias.
- Gestor de armazenamento: Vá a Definições > Armazenamento. Ative o gestor de espaço de armazenamento.
- Atualização do software: Verifique se existem atualizações em Definições > Sistema > Atualização do sistema.

Por exemplo: O smartphone bloqueia.

Solução logística

- Feche as aplicações: Se o seu aparelho bloquear, experimente, numa primeira fase, fechar todas as aplicações abertas, clicando no quadrado em baixo à direita do seu sistema de navegação e depois em APAGAR TUDO. Num segundo tempo, experimente desligar ou reiniciar o seu aparelho como faz habitualmente.
- Reinício forçado: Carregue simultaneamente nos botões de alimentação e de redução do volume até que o aparelho reinicie.
- Verificação das aplicações recentes: Identifique e desinstale as aplicações instaladas recentemente que podem estar na origem do problema.
- Atualização do software: Verifique se existem atualizações em Definições > Sistema > Atualização do sistema.

Por exemplo: Mensagem de erro fatal.

Solução logística

- Reinício forçado: Carregue simultaneamente nos botões de alimentação e de redução do volume até que o aparelho reinicie.
- Atualização do software: Verifique se existem atualizações em Definições > Sistema > Atualização do sistema.

## Conectividade GPS

Por exemplo: Sinal de GPS fraco ou GPS não funcional.

Solução logística

- Reinicialização do GPS: Desative e volte a ativar o GPS em Definições > Localização > Utilizar a localização.
- Modo Melhorar a precisão da localização: Passe para o modo Melhorar a precisão nos parâmetros de GPS para melhorar a aquisição do sinal. (Definições > Localização > Serviços de localização > Precisão da localização > Melhorar a precisão da localização)
- Atualização do software: Verifique se existem atualizações em Definições > Sistema > Atualização do sistema.

Exemplo: dificuldades durante a realização/receção de chamadas.

Solução logística

- Verificação da rede: Verifique se o telemóvel está numa zona de cobertura de rede suficiente. Se precisar, desloque-se alguns metros para tentar obter rede da sua operadora.
- Verificação do cartão SIM: certifique-se de que não está desativado. Para isso, aceda a Definições > Rede e Internet > Perfil SIM & eSIM.
- Restrição de chamadas: Se a função de restrição de chamadas estiver ativa para o número de telefone que está a digitar ou para o número de telefone de quem liga, tem de a eliminar. Para isso, prima continuamente o ícone Telefone e depois carregue nos 3 pontos no topo à direita da interface > Definições > Números bloqueados.
- Modo de voo: Ative e desative o modo de voo para reiniciar as ligações.
- Atualização do software: Verifique se existem atualizações em Definições > Sistema > Atualização do sistema.

## Som e Notificações

Por exemplo: Não consigo ouvir as chamadas recebidas ou as notificações são

silenciosas.

- Solução logística
- Teste de queda Certifique-se de que o volume das notificações, do toque e das chamadas está ajustado corretamente em Definições > Som e vibração.
- Modo «Não incomodar»: Verifique se o modo Não incomodar está ativado e, se necessário, desative-o em Definições > Som e vibração > Não incomodar.
- Atualização do software: Verifique se existem atualizações em Definições> Sistema> Atualização do sistema.

Por exemplo: Não há som durante as chamadas ou o interlocutor não o ouve.

Solução logística

- Teste dos auriculares e do altifalante: Utilize um altifalante ou auscultadores USB-C ou auriculares Bluetooth para identificar se o problema vem do micro interno.
- Atualização do software: Verifique se existem atualizações em Definições> Sistema> Atualização do sistema.

## Ficheiros de Multimédia

Por exemplo: Impossível ouvir alguns ficheiros de som, foto, vídeo, etc.

Solução logística

- Verificação do formato: Verifique se o formato do ficheiro é suportado pelo smartphone.
- Verificação do armazenamento: Certifique-se de que os ficheiros não estão danificados transferindo-os para outro aparelho.

## Sensor e Funcionalidades Materiais

Por exemplo: O leitor de impressão digital não funciona.

Solução logística

- Limpeza do sensor: Certifique-se de que o leitor de impressão digital está limpo e seco.
- Recalibração das impressões digitais: Elimine as impressões digitais guardadas e volte a configurá-las em Definições > Segurança e confidencialidade > Desbloqueio do dispositivo > Impressões digitais.
- Atualização do software: Verifique se existem atualizações em Definições> Sistema> Atualização do sistema.

Por exemplo: O sensor de proximidade não funciona (o ecrã continua aceso durante as chamadas).

Solução logística

- Limpeza da zona do sensor: Certifique-se de que o sensor situado no topo do ecrã está limpo ao limpá-lo com um pano macio e seco.
- Atualização do software: Verifique se existem atualizações em Definições> Sistema> Atualização do sistema.

Por exemplo: A NFC não funciona.

Solução logística

Reinício da função NFC: Aceda a Definições > Dispositivos conectados > Preferências de ligação > NFC e desative e reative a funcionalidade.

- Teste com um outro dispositivo: Tente ligar outro dispositivo NFC para verificar se o

problema é do smartphone ou do outro dispositivo.

- Atualização do software: Verifique se existem atualizações em Definições > Sistema > Atualização do sistema.

Por exemplo: A câmara fotográfica não funciona.

Solução logística

- Reinício da aplicação Câmera fotográfica: Feche e reinicie a aplicação X-CAM.
- Limpe a cache da aplicação: Carregue continuamente no ícone da aplicação X-CAM > Info sobre a aplicação > Espaço de armazenamento e cache > Eliminar cache.
- Atualização do software: Verifique se existem atualizações em Definições > Sistema > Atualização do sistema.

## MEDIDAS DE SEGURANÇA

### Informações gerais relativas à segurança

O incumprimento das seguintes instruções de segurança podem provocar um incêndio, um choque elétrico, ferimentos ou danos no telemóvel ou qualquer outro bem. Leia todas as instruções de segurança abaixo antes de utilizar o telemóvel.

- Desligue sempre o telemóvel quando a sua utilização é proibida, poderá provocar interferências ou representar um perigo.
- Evite qualquer exposição aos campos magnéticos.
- Desligue o telemóvel nos aviões e aeroportos quando solicitado.
- Desligue o seu telemóvel quando se encontrar perto de aparelhos eletrónicos de alta precisão. O telemóvel poderá alterar os desempenhos deste tipo de aparelhos.
- Não coloque o telemóvel nem os respetivos acessórios em recipientes que produzam um campo magnético potente.
- Não deixe dispositivos de armazenamento de dados magnéticos perto do telemóvel. A radiação emitida pelo telemóvel pode apagar as informações aí armazenadas.
- Mantenha o telemóvel ao abrigo da luz direta do sol. Não exponha o seu telemóvel a temperaturas elevadas e não o utilize na presença de gases inflamáveis (por exemplo, numa estação de serviço).
- Mantenha o seu telemóvel a uma distância mínima de 15 mm do seu corpo quando efetua chamadas.
- As peças pequenas podem apresentar um risco de asfixia.
- O seu telemóvel pode emitir um som estridente.
- Evite os choques ou danos no seu telemóvel.
- Determinadas peças do telemóvel são feitas de vidro. O vidro pode partir-se caso o telemóvel caia numa superfície dura ou sofra um impacto. Se o vidro partir, não

toque nas peças em vidro do telemóvel e não tente remover o vidro partido do telemóvel. Não utilize o seu telemóvel enquanto o vidro não for substituído por um operador autorizado.

- Não tente desmontar o telemóvel nem os acessórios. A manutenção ou a reparação do telemóvel só devem ser confiadas a pessoal qualificado.
- A tomada elétrica deve estar situada perto do telemóvel e facilmente acessível.
- Respeite todas as leis e regulamentos relativos à utilização do telemóvel. Respeite a privacidade e os direitos dos outros quando utiliza o telemóvel.
- Siga as instruções deste manual sobre a utilização do cabo USB. Caso contrário, o seu telemóvel ou computador poderão ficar danificados.
- Limpe o seu telefone com um pano macio e seco. A menos que respeite as condições mencionadas abaixo nas «Informações relativas à estanquidade», não use água, álcool, sabão ou produtos químicos.
- Certifique-se de que faz uma cópia de segurança dos seus dados importantes. Uma reparação ou outros fatores podem provocar uma perda de dados.
- Não desconecte o telemóvel durante a transferência de ficheiros ou formatação da memória. Isso pode provocar uma falha no programa ou danificar os dados.
- Mantenha o telemóvel e o carregador fora do alcance das crianças. Não deixe que crianças utilizem o telemóvel ou o carregador sem supervisão.
- Este aparelho não está previsto para pessoas (incluindo crianças) cujas capacidades físicas, sensoriais ou mentais ou cuja falta de experiência ou de conhecimentos as impediriam de garantir uma utilização segura dos aparelhos, se não forem vigiadas ou até previamente iniciadas pela pessoa responsável pela segurança destas.
- Mantenha os acessórios pequenos do telemóvel fora do alcance das crianças para evitar qualquer risco de asfixia.
- Não permita que crianças ou animais de estimação mordam ou coloquem o aparelho na boca.
- Não modifique nem recondicione o telemóvel.
- Não exponha o telemóvel a chamas, explosões ou outras fontes de perigo.
- Desligue o seu telemóvel quando se encontrar perto de materiais ou de líquidos explosivos.
- A temperatura de funcionamento ideal está compreendida entre 0 °C e 40 °C. A temperatura de armazenamento ideal está compreendida entre 20 °C e 50 °C.
- Interrompa a utilização do aparelho em caso de sobreaquecimento ou se alguma das peças apresentar fissuras ou estiver partida.
- Não pressione o aparelho contra os olhos, orelhas ou qualquer outra parte do corpo nem o coloque na boca.

- Não utilize o flash próximo dos olhos de pessoas ou de animais.
- Utilize apenas os acessórios originais deste telemóvel e não instale a sua bateria noutra telemóvel.

## **Informações relativas à estanquidade**

- Acaba de adquirir um telemóvel em conformidade com o índice de proteção IP68. Para garantir uma utilização e uma estanquidade ótimas, certifique-se de que todas as tampas e proteções que cobrem as aberturas e a capas estão corretamente fechadas.
- Não abra as tampas nem o compartimento do cartão SIM do aparelho se este estiver na água ou num ambiente muito húmido.
- Certifique-se de que as tampas não estão danificadas quando as abre ou fecha. Certifique-se de que a junta não apresenta quaisquer resíduos, como areia ou poeira, para evitar danificar o aparelho.
- As tampas que cobrem as aberturas podem soltar-se em caso de queda ou impacto.
- Assegure-se de que todas as tampas estão corretamente alinhadas e bem fechadas.
- Se o aparelho tiver estado submerso em água ou se o microfone ou o altifalante estiver molhado, é possível que o som não esteja nítido durante uma chamada. É recomendado aguardar alguns minutos após a submersão do seu aparelho para que recupere a sua qualidade de áudio inicial. Certifique-se de que o microfone ou o altifalante está limpo e seco limpando-o com um pano seco.
- Se o aparelho estiver molhado com água salgada ou com cloro, passe-o por água da torneira e seque-o com um pano macio e limpo. Limpe cuidadosamente as tampas e conectores.
- Em determinadas condições, a resistência do aparelho à água pode provocar ligeiras vibrações. Estas vibrações, por exemplo quando o volume é ajustado para um nível alto, são completamente normais e não afetam o correto funcionamento do telemóvel.
- Não retire a membrana à prova de água que cobre o microfone ou os altifalantes e não utilize uma ferramenta que possa danificá-la (pontaguda, cortante, etc.).
- Não exponha o aparelho a partículas metálicas: Estas podem acumular-se no altifalante do seu telemóvel devido ao íman integrado no seu componente. As partículas metálicas podem ser limpas com um pano macio. Em alternativa, pode colocar o dispositivo num saco plástico transparente.
- As variações de temperatura podem aumentar ou diminuir a pressão, o que pode alterar a qualidade do som. Se necessário, abra as tampas para evacuar o ar.

## **Dispositivos médicos**

- Desligue o telemóvel nos hospitais e noutras infraestruturas médicas que o solicitem.
- O seu telemóvel possui antenas de rádio que emitem campos eletromagnéticos.

Estes campos eletromagnéticos podem interferir com os pacemakers ou outros dispositivos médicos.

- Caso use um pacemaker, mantenha uma distância de separação de, pelo menos, 20 cm entre este e o telemóvel.
- Mantenha o telemóvel no lado oposto ao implante.
- Caso considere que o seu telemóvel poderá estar a interferir com o seu pacemaker ou qualquer outro dispositivo médico, interrompa a sua utilização e consulte um médico para obter informações específicas sobre o seu dispositivo médico.
- Quando realizar atividades repetitivas, como uma introdução de texto ou jogos no seu telemóvel, poderá sentir um desconforto ocasional nas mãos, braços, pulsos, ombros, pescoço ou noutras partes do corpo. Se sentir qualquer desconforto, interrompa a utilização do telemóvel e consulte um médico.

## **Segurança rodoviária**

- Respeite todas as normas e medidas de segurança relativas à utilização do aparelho quando conduz.
- Respeite todas as leis locais. Mantenha sempre as mãos livres para conduzir o veículo enquanto estiver ao volante. Quando conduz, a segurança rodoviária deve ser a sua primeira preocupação.
- Pare na berma e estacione antes de efetuar ou receber uma chamada, caso as condições de trânsito o exigirem.
- Os sinais de radiofrequência podem perturbar alguns sistemas eletrónicos presentes no seu veículo, como o rádio do carro ou o equipamento de segurança.
- Caso o seu veículo estiver equipado com um airbag, certifique-se de que não dificulta o seu acesso colocando um equipamento sem fios portátil ou fixo à sua frente. Caso contrário, corre o risco de impedir a abertura do airbag e provocar ferimentos graves. É proibido utilizar o telemóvel na mão enquanto conduz.
- Quando ouvir música, certifique-se de que mantém o volume a um nível razoável para que consiga perceber o que está a acontecer ao seu redor. Este ponto é particularmente importante quando está perto de uma estrada.
- O facto de utilizar o telemóvel em determinadas circunstâncias pode distraí-lo e pode causar uma situação de perigo. Respeite todas as regras que proíbem ou limitam a utilização do telemóvel ou dos auscultadores (abstendo-se, por exemplo, de enviar SMS enquanto conduz ou utilizar auscultadores quando anda de bicicleta).
- É proibido utilizar o telemóvel na mão enquanto conduz.

## **Alimentação e carregamento**

- Não mande o seu telemóvel para o fogo

- Não provoque curto-circuito.
- Não o exponha a temperaturas superiores a 60 °C / 140 °F.
- Recicle a bateria de acordo com as normas em vigor.
- Carregue o telemóvel com o cabo USB e o adaptador fornecido. A utilização de um adaptador ou de um cabo incompatível pode danificar definitivamente o seu telemóvel.
- O adaptador deve ser ligado perto do telemóvel e ser de fácil acesso.
- A utilização de cabos ou de carregadores danificados ou o carregamento na presença de humidade podem provocar um choque elétrico.
- O adaptador elétrico destina-se exclusivamente a uma utilização em espaços interiores.
- A tomada elétrica deve estar facilmente acessível. A tomada não deve ser bloqueada durante a utilização.
- Para desconectar totalmente o telemóvel da alimentação elétrica, desligue o seu carregador da tomada de parede.
- Os adaptadores podem ficar quentes durante uma utilização normal e um contacto prolongado pode causar lesões.
- Certifique-se sempre de que existe ventilação suficiente à volta dos adaptadores durante a sua utilização.
- A ventilação não deve ser obstruída cobrindo os orifícios de ventilação com objetos (jornais, toalhas, cortinas, etc.) para evitar sobreaquecimento e avarias. Mantenha um espaço livre de, pelo menos, 10 cm à volta do telemóvel.
- O telemóvel deve ser utilizado em zonas de clima temperado.
- Não insira nem retire uma porta USB com as mãos molhadas, visto que pode provocar um risco de choque elétrico.
- Como o telemóvel está equipado com uma bateria recarregável interna, não exponha o produto a um calor excessivo (sol, fogo, etc.).
- Evite a utilização do conector para efetuar diversas ações em simultâneo e certifique-se de que os terminais da bateria não tocam em nenhum elemento condutor, como metais ou líquidos.

## Proteção auditiva

 Este telemóvel respeita a regulamentação em vigor em termos de limitação do volume de saída máximo. Utilizar auriculares num volume elevado durante muito tempo pode provocar uma perda de audição!

- Interrompa a utilização do aparelho ou baixe o volume se sentir os ouvidos a zumbir.
- Não ajuste o volume no máximo, os profissionais de saúde desaconselham a exposição prolongada a níveis sonoros elevados.
- Utilize os auriculares corretamente, uma vez que uma pressão sonora excessiva oriunda destes ou de auscultadores pode provocar perdas de audição.
- Para prevenir qualquer dano auditivo, evite ouvir música durante muito tempo num volume elevado.

## Proteção do ambiente

- Certifique-se de que respeita a regulamentação local em matéria de eliminação de resíduos quando descarta a embalagem, a bateria ou o telemóvel usados. Coloque-os num ponto de recolha para que sejam corretamente reciclados. Não coloque os telemóveis nem as baterias usadas no lixo doméstico.
- Coloque as baterias de lítio usadas que não quer guardar nos pontos previstos para o efeito. Não coloque no lixo.

Não coloque telemóveis nem baterias usadas no lixo doméstico.



A bateria apresenta um risco de explosão caso a substitua por um modelo desadequado. Elimine as baterias usadas de acordo com as instruções.



Este símbolo presente no produto significa que se trata de um aparelho cujo tratamento enquanto resíduo está sujeito à regulamentação relativa aos resíduos de equipamentos elétricos e eletrónicos (REEE).

## Limpeza e manutenção

- Desligue o telemóvel antes de qualquer limpeza ou manutenção. O carregador deve ser desligado da tomada. O telemóvel e o carregador devem ser desligados de forma a evitar qualquer choque elétrico ou curto-circuito da bateria ou do carregador. Feche as tampas.
- Não limpe o telemóvel nem o carregador com substâncias químicas (álcool, benzeno), agentes químicos ou de limpeza abrasivos para não danificar as peças nem provocar uma avaria. O aparelho pode ser limpo com um pano macio antiestático e ligeiramente húmido ou com água da torneira seguindo as instruções que se encontram nas INFORMAÇÕES RELATIVAS À ESTANQUIDADE, página 285.
- Não raspe e não altere o telemóvel, visto que as substâncias incluídas na tinta podem causar uma reação alérgica. Se tal reação ocorrer, interrompa imediatamente a utilização do telemóvel e consulte um médico.
- Elimine o pó da tomada elétrica e mantenha esta última seca para evitar qualquer risco de incêndio.
- Se o telemóvel ou um dos seus acessórios não funcionar corretamente, contacte o

seu prestador de serviços local.

- Não desmonte o telemóvel ou os acessórios.

## Chamadas de emergência

Em caso de emergência, se o telemóvel estiver ligado e se o utilizador se encontrar na área de cobertura da rede, o telemóvel pode ser utilizado para realizar uma chamada de emergência. Contudo, os números de emergência podem não estar acessíveis em todas as redes. Nunca confie apenas no telemóvel para efetuar chamadas de emergência.

## Recomendações para a redução da exposição do utilizador às radiações

- Utilize o seu telemóvel em zonas de cobertura da sua rede, de forma a diminuir a quantidade de radiação recebida (nomeadamente nos parques de estacionamento subterrâneos ou em trajetos de comboio e de carro).
- Utilize o seu telefone com boas condições de receção (isto é, apresentação do número máximo de traços de rede).
- Utilize o kit mãos-livres.
- Durante uma chamada, afaste o telemóvel da barriga de grávidas e da parte inferior do abdómen de adolescentes.
- As crianças e adolescentes devem fazer uma utilização razoável dos telemóveis, evitando as comunicações noturnas e limitando a frequência e a duração das chamadas.

## INFORMAÇÕES ADICIONAIS

### Conformidade

A CROSSCALL declara que este aparelho se encontra em conformidade com os requisitos essenciais e as outras disposições pertinentes da diretiva 2014/53/UE e 2014/30/UE. O texto integral da declaração de conformidade da EU está disponível no seguinte endereço: [https://docs.crosscall.com/public/CERTIFICAT/CORE-M6\\_CERTIFICATE-OF-CONFORMITY\\_INTERNATIONAL.pdf](https://docs.crosscall.com/public/CERTIFICAT/CORE-M6_CERTIFICATE-OF-CONFORMITY_INTERNATIONAL.pdf)

Restrições relativas à faixa dos 2,4 GHz: Noruega: Este subparágrafo não se aplica à zona geográfica situada num raio de 20 km do centro de Ny-Ålesund. Restrições relativas à faixa dos 5 GHz: segundo o artigo 10, parágrafo 10, da diretiva 2014/53/UE, a embalagem indica que este equipamento hertziano está sujeito a determinadas restrições quando é comercializado na Bélgica (BE), Bulgária (BG), República Checa (CZ), Dinamarca (DK), Alemanha (DE), Estónia (EE), Irlanda (IE), Grécia (EL), Espanha (ES), França (FR), Croácia (HR), Itália (IT), Chipre (CY), Letónia (LV), Lituânia (LT), Luxemburgo (LU), Hungria (HU), Malta (MT), Países Baixos (NL), Áustria (AT), Polónia (PL), Portugal (PT), Roménia (RO), Eslovénia (SL), Eslováquia (SK), Finlândia (FI), Suécia (SE), Reino Unido (UK (NI)), Turquia

(TR), Noruega (NO), Suíça (CH), Islândia (IS) e Liechtenstein (LI).

## Faixas de frequências e potência

- Faixa de frequências utilizada pelo equipamento hertziano: determinadas faixas podem não estar disponíveis em todos os países ou em todas as regiões. Contacte a operadora local para obter mais informações.
- Frequência máxima de sinal de radio emitida na faixa de frequências onde o equipamento hertziano funciona: a potência máxima para todas as faixas é inferior ao valor limite mais elevado indicado na norma harmonizada associada. Os limites nominais das faixas de frequências e da potência de transmissão (radiada e/ou por condução) aplicáveis a este equipamento hertziano são os seguintes:

<b>Bands</b>	<b>Frequency</b>	<b>Maximum power</b>
GSM850	824MHz-894MHz	33±2dBm
GSM900	880MHz-960MHz	33±2dBm
DCS1800	1710MHz-1880MHz	30±2dBm
PCS1900	1850MHz-1990MHz	30±2dBm
WCDMA Band1	1920MHz-2170MHz	23±2dBm
WCDMA Band2	1850MHz-1990MHz	23±2dBm
WCDMA Band4	1710MHz-2155MHz	23±2dBm
WCDMA Band5	824MHz-894MHz	23±2dBm
WCDMA Band8	880MHz-960MHz	23±2dBm
LTE Band1	1920MHz-2170MHz	23±2dBm
LTE Band2	1850MHz-1990MHz	23±2dBm
LTE Band3	1710MHz-1880MHz	23±2dBm
LTE Band5	824MHz-894MHz	23±2dBm
LTE Band7	2500MHz-2690MHz	23±2dBm
LTE Band8	880MHz-960MHz	23±2dBm
LTE Band20	791MHz-862MHz	23±2dBm
LTE Band28	703MHz-803MHz	23±2dBm
LTE Band38	2570MHz-2620MHz	22±2dBm
LTE Band41	2496MHz-2690MHz	23±2dBm
LTE Band42	3400MHz-3600MHz	23±2dBm
LTE Band43	3600MHz-3800MHz	23±2dBm
NR FDD Band n1	1920MHz-2170MHz	23±2dBm
NR FDD Band n3	1710MHz-1880MHz	23±2dBm
NR FDD Band n5	824MHz-894MHz	23±2dBm
NR FDD Band n7	2500MHz-2690MHz	23±2dBm
NR FDD Band n8	880MHz-960MHz	23±2dBm
NR FDD Band n20	791MHz-862MHz	23±2dBm
NR FDD Band n28	703MHz-803MHz	23±2dBm

NR TDD Band n38	2570MHz-2620MHz	23±2dBm
NR TDD Band n41	2496MHz-2690MHz	25±2dBm
NR TDD Band n77	3300MHz-4200MHz	23±2dBm
NR TDD Band n78	3300MHz-3800MHz	25±2dBm
Wi-Fi 2.4G	2412MHz-2472MHz	17±2dBm
Wi-Fi 5G	5150MHz-5725MHz	16±2dBm
Wi-Fi 5G	5725MHz-5850MHz	11±2dBm
BT	2402MHz-2480MHz	6±2dBm
NFC	13.56MHz	<42dBuA/m

## Informações relativas aos acessórios e softwares

Recomendamos a utilização dos seguintes acessórios:

	Crosscall ref.: 1906200199327	X-BLOCKER
	Crosscall ref.: 1909140199976	USB-C/USB-C 1 m

A versão do software do produto é N2102X.XXX (em que X=0 a 9, A a Z, representando as atualizações na experiência do utilizador, patches de segurança Google, etc.). As atualizações de software são publicadas pelo fabricante para corrigir os erros ou melhorar as funções após o lançamento do produto. Todas as versões do software publicadas pelo fabricante foram verificadas e respeitam sempre as regras aplicáveis. Todos os parâmetros de radiofrequência (por exemplo, a faixa de frequências e a potência de saída) não são acessíveis ao utilizador e não podem ser alteradas por este. As últimas informações sobre os acessórios e software encontram-se disponíveis na declaração de conformidade, disponível no site [https://www.crosscall.com/fr\\_FR/userguides](https://www.crosscall.com/fr_FR/userguides)

## Taxa de Absorção Específica (DAS)

Este aparelho respeita as diretivas relativas à exposição às radiofrequências quando utilizado na proximidade da cabeça ou a uma distância mínima de 5 mm do corpo. Segundo as diretivas da ICNIRP (Comissão Internacional de Proteção contra as Radiações não Ionizantes), o limite da DAS é, em média, de 2 W/kg para a cabeça e o tronco e de 4 W/kg para os membros num tecido celular de 10 g que absorva a maioria das frequências.

### Valores máximos para este modelo:

SAR cabeça: 0.962 (W/kg) ==> valor limite autorizado: 2 (W/kg)  
 SAR corpo: 0.884 (W/kg) ==> valor limite autorizado: 2 (W/kg)  
 SAR membros: 1.652 (W/kg) ==> valor limite autorizado: 4 (W/kg)

## Direitos de autor

Este equipamento destina-se a uma utilização privada. Copiar CDs ou descarregar músicas, vídeos ou fotografias para revenda ou para qualquer outra finalidade comercial pode constituir uma infração da lei de direitos de autor. Poderá ser necessária uma autorização para copiar ou gravar a totalidade ou parte de um documento, livro e/ou apresentação sujeito(a) à lei de direitos de autor. Certifique-se de que conhece todas as leis relativas à gravação e utilização do referido conteúdo no seu país e jurisdição.

## ANEXO

### Informações importantes

Para lhe proporcionar a melhor experiência, o telemóvel conecta-se regularmente a servidores de Internet e mensagens. Isto gera automática e inevitavelmente trocas de dados que podem ser cobradas adicionalmente ao seu plano tarifário existente ou deduzidas do seu saldo pré-pago.

Para evitar quaisquer problemas de faturação relacionados com serviços que utilizam a Internet, recomendamos vivamente que opte por um plano adequado que inclua um acesso ilimitado à Internet e à caixa de mensagens. Evite também alterar os parâmetros predefinidos por defeito. Se pretender, pode ligar-se a uma rede Wi-Fi para melhorar o débito e a eficácia. Recomendamos que utilize uma rede Wi-Fi quando utilizar o serviço de streaming ou descarregar jogos, vídeos ou filmes.

### Eliminação dos dados (configuração de fábrica)

Para repor os parâmetros por defeito, no Menu do seu telemóvel, clique em **Configurações > Sistema > Opções de reinicialização > Eliminar todos os dados (repor a configuração padrão.)**

Antes de reiniciar o telemóvel, certifique-se de que guardou os seus dados importantes armazenados no aparelho.



Esta ação apagará todos os dados da memória interna do seu telefone.

Neste menu, também pode reiniciar as suas preferências ou o Wi-Fi, os dados móveis e o Bluetooth®



### Funcionalidades de Acessibilidade

As funcionalidades de acessibilidade nos smartphones foram concebidas para ajudar utilizadores com necessidades específicas, como deficiências visuais, auditivas ou motoras. Estas funcionalidades permitem uma utilização mais fácil e eficiente do dispositivo.

Pode configurar o seu dispositivo para melhorar a acessibilidade. Abra as Definições, toque em Acessibilidade e seleccione as funcionalidades a ativar.

### APLICAÇÕES INSTALADAS

#### 1. Notificações de som

Receba alertas quando forem detetados sons importantes na sua casa, como o alarme de um detetor de fumo ou a campainha.

Mais informações disponíveis na página de [suporte Android](#).

## 2. Transcrição instantânea

A transcrição instantânea apresenta no ecrã o texto do que está a ser dito, para facilitar a participação em conversas.

Depois de ativada, pode iniciar a transcrição instantânea através do botão flutuante de acessibilidade ou com outras opções personalizáveis, como:

- Definições rápidas
- Botões de volume
- Deslizar para cima com dois dedos

Mais informações disponíveis na página de [suporte Android](#).

## 3. Acesso por voz

Permite controlar o dispositivo sem usar as mãos. Utilize comandos de voz para abrir aplicações, premir botões, percorrer o ecrã e introduzir texto.

## LEITOR DE ECRÃ

### 1. TalkBack

O TalkBack é uma funcionalidade que ajuda pessoas cegas ou com baixa visão a interagir com o dispositivo através de feedback de voz e respostas táteis.

Mais informações disponíveis na página de [suporte Android](#).

## ECRÃ

### 1. Selecionar para ler em voz alta

Permite selecionar elementos no ecrã para que sejam lidos ou descritos em voz alta.

Para utilizar:

- Toque num elemento (por exemplo, texto ou imagem)
- Passe o dedo sobre o ecrã para ouvir vários elementos
- Toque em Reproduzir para ouvir a descrição de tudo

Mais informações disponíveis na página de [suporte Android](#).

### 2. Tamanho do ecrã e do texto

Permite alterar o tamanho da fonte, a visualização do ecrã, pôr o texto a negrito ou ajustar o contraste.

Mais informações disponíveis na página de [suporte Android](#).

### 3. Cor e Movimento

#### a. Correção de cores

Ajuda a distinguir melhor as cores ou a reduzi-las para facilitar a concentração.

#### b. Inversão de cores

Aplica-se a todo o dispositivo, incluindo conteúdos multimédia (por exemplo, texto preto em fundo branco passa a branco em fundo preto). Pode afetar a qualidade ou legibilidade.

Mais informações disponíveis na página de suporte [suporte Android](#).

c. **Tema escuro**

Aplica-se à interface do Android e às aplicações compatíveis. Não altera as cores dos conteúdos multimédia, como vídeos.

Mais informações disponíveis na página de suporte [suporte Android](#).

d. **Remover animações**

Reduz o movimento no ecrã, melhorando a concentração.

e. **Aumentar o cursor**

Aumenta o tamanho do cursor para melhor visibilidade.

#### 4. **Brilho ainda mais reduzido**

Para maior conforto visual, é possível reduzir o brilho do ecrã abaixo do mínimo habitual do telefone.

#### 5. **Ampliação**

Permite ampliar ou aplicar zoom aos elementos apresentados no ecrã.

Mais informações disponíveis na página de [suporte Android](#).

### **CONTROLOS DE INTERAÇÃO**

#### 1. **Acesso com interruptores**

Permite usar um ou mais interruptores físicos em vez do ecrã tátil para interagir com o dispositivo.

Mais informações disponíveis na página de [suporte Android](#).

#### 2. **Controlo do tempo de pressão**

Permite configurar o tempo de pressão prolongada, o tempo de apresentação de mensagens interativas e o clique automático.

#### 3. **Controlos do sistema**

a. **Modo de navegação**

Permite ativar a navegação por gestos ou com os três botões.

Mais informações disponíveis na página de [suporte Android](#).

### **LEGENDAS**

#### 1. **Legendas instantâneas**

Gera automaticamente legendas para conteúdos falados com um simples gesto. Funciona com vídeos, podcasts, chamadas telefónicas ou de vídeo e mensagens de voz.

Mais informações disponíveis na página de [suporte Android](#).

#### 2. **Preferências de legendas**

Permite personalizar o tamanho e o estilo das legendas para facilitar a leitura.

## ÁUDIO

### 1. Audiodescrição

Permite ouvir descrições do que está a acontecer no ecrã em vídeos compatíveis.

### 2. Notificações com flash

Faz piscar o ecrã ou o flash quando há notificações ou alarmes.

**IMPORTANTE:** Se for sensível à luz, utilize esta funcionalidade com precaução.

### 3. Aparelhos auditivos

Permite utilizar aparelhos auditivos com o telefone.

### 4. Configuração de som

Permite ativar som mono e ajustar o equilíbrio entre esquerda e direita.

### 5. Saída de texto para voz

Converte texto digitado em voz. Pode escolher o idioma, a velocidade e o tom da fala.

## TEXTO EM TEMPO REAL (dependendo do seu operador)

Esta funcionalidade permite trocar mensagens em tempo real durante uma chamada. É útil para pessoas surdas, com dificuldades auditivas ou de fala, ou que precisem de uma transcrição além do som.

As chamadas com texto em tempo real são guardadas sob forma de transcrição.

Mais informações disponíveis na página de [suporte Android](#).

## Condições de garantia

O seu telefone e respetivos acessórios presentes na caixa possuem garantia contra qualquer defeito ou anomalia de funcionamento que possa surgir devido à sua conceção ou fabrico ou a um defeito do material, em condições normais de utilização, durante o período da garantia (consultável com as nossas condições gerais de Serviço de Apoio ao Cliente em [www.crosscall.com](http://www.crosscall.com) > **Assistência > Garantia**), válida a partir da data da compra do seu telefone, conforme consta na sua fatura original. A garantia comercial termina, de pleno direito, findo este prazo. O período de disponibilidade das peças sobresselentes indispensáveis à utilização dos produtos novos é de dez (10) anos a partir da data de fim de comercialização do produto.

**Para mais detalhes sobre as condições de garantia, consulte [www.crosscall.com](http://www.crosscall.com) > Assistência > Garantia.**

Antes de contactar o nosso Serviço pós-venda, recomendamos que siga as instruções seguintes:

- Carregue totalmente a bateria;
- Atualize o software ou restaure as configurações padrão para formatar o telemóvel.

**AVISO:** TODOS os dados do utilizador do telemóvel (contactos, fotografias, mensagens, ficheiros e aplicações descarregadas) serão perdidos permanentemente.

Aconselhamos vivamente que efetue uma cópia de segurança completa dos dados do seu telemóvel antes de o formatar.

Caso o seu telemóvel apresente uma avaria que impeça a sua utilização normal, deve enviá-lo para o nosso Serviço pós-venda. O seu telemóvel não será reparado nem substituído se as marcas colocadas ou os números de série (IMEI) tiverem sido retirados ou modificados ou se o recibo da sua compra estiver em falta ou for ilegível.

Se a falta de conformidade ou o defeito for confirmado, o seu telemóvel será substituído ou reparado, total ou parcialmente. Esta garantia abrange as despesas com peças e mão de obra.

Antes de enviar o seu telemóvel para o nosso Serviço pós-venda, recomendamos que:

- anote e guarde o seu IMEI num local seguro (\*);
- retire o cartão SD e o cartão SIM;
- grave todos os seus dados pessoais. O nosso centro de reparação pode ter necessidade de formatar o seu telemóvel.

(\*) O seu código de IMEI é o número de série que permite identificar o seu aparelho e acompanhar o serviço pós-venda. Existem várias formas de encontrar o seu código de IMEI:

- Digite \*#06 # no teclado do seu telemóvel;
- Verifique a embalagem do seu telemóvel;
- Na parte traseira do seu telemóvel, e em função do modelo, o IMEI pode estar escrito numa etiqueta ou gravado no compartimento do cartão SIM do seu telemóvel.

Documentos e informações a anexar durante o envio do seu telemóvel para o nosso Serviço pós-venda:

- Uma cópia da fatura ou do recibo, indicando a data de compra, o tipo de produto e o nome do distribuidor;
- O número IMEI do telemóvel;
- a descrição da avaria do telemóvel.

Convidamo-lo a tomar conhecimento das condições gerais de serviço disponíveis no site da Crosscall no seguinte endereço: **[www.crosscall.com](http://www.crosscall.com)**

CORE-M6, concebido em França e montado na China

Criado e importado por:

CROSSCALL - 245 Rue Paul Langevin 13290 Aix-en-Provence - FRANÇA.

# INHOUDSOPGAVE

NL

<b>DE VOORDELEN VAN DE CORE-M6</b>	<b>301</b>
Krachtig	
Verbonden	
Ergonomisch	
Duurzaam	
<b>ALGEMENE PRESENTATIE VAN DE TELEFOON</b>	<b>303</b>
Presentatie van het apparaat	
X-LINK™	
X-BLOCKER	
<b>INGEBRUIKNAME VAN UW CORE-M6</b>	<b>305</b>
Installatie van de SIM-kaart	
Telefoon inschakelen en uitschakelen	
Tipsenvoorzorgsmaatregelen voor het opladen van uw batterijen informatie over specificaties betreffende oplaadcapaciteit en compatibele oplaadapparatuur.	
<b>AANRAAKSCHERM, NAVIGATIESYSTEEM EN KNOPPEN VAN DE CORE-M6</b>	<b>308</b>
Gebruik van het aanraakscherm	
Systeemnavigatie	
Knoppen van de telefoon	
<b>GEBRUIK VAN DE TELEFOON</b>	<b>312</b>
Bellen	
Contacten	
Berichten	
Camera en QR-codelezer	
Galerij	
Overdragen van bestanden: telefoon naar pc of pc naar telefoon	
Overdragen van bestanden: telefoon naar telefoon	
Beheer van SIM-kaarten en eSIM-functie	
Mobiele gegevens	
Browser	
E-mail	
Batterijbesparing	
Telefoon resetten	
Systeemupdates	
<b>PERSONALISERING VAN DE TELEFOON</b>	<b>321</b>
Startscherm	
Sneltoetsen naar de applicaties	
Geluid	
Meldingen	
Datum en tijd	
Talen	



<b>TIPS EN SNELTOETSEN</b>	<b>323</b>
Gebruik uw CORE-M6 in onder water	
Het gebruik van uw CORE-M6 aanpassen aan uw behoeften	
Functionaliteiten van het scherm	
NFC	
Batterij delen	
Weergave tijdens opladen	
Bevestiging van de veiligheidsriem (leash)	
Rekenmachine	
<b>CROSSCALL-APPLICATIES</b>	<b>327</b>
X-SENSORS	
X-STORY	
X-CAMP	
<b>PROBLEEMOPLOSSING</b>	<b>330</b>
<b>VEILIGHEIDSMATREGELEN</b>	<b>333</b>
Algemene informatie met betrekking tot de veiligheid	
Informatie met betrekking tot de waterdichtheid	
Medische apparatuur	
Veiligheid op de weg	
Voeding en opladen	
Gehoorbescherming	
Milieubescherming	
Schoonmaak en onderhoud	
Noodoproep	
Aanbevelingen om blootstelling van de gebruiker aan straling te verminderen ..	
<b>AANVULLENDE INFORMATIE</b>	<b>340</b>
Comformiteit	
Frequentiebanden en vermogen	
Informatie met betrekking tot de accessoires en software	
Specifieke Absorptie Ratio (SAR)	
Auteursrechten	
<b>BIJLAGE</b>	<b>343</b>
Belangrijke informatie	
Wissen van gegevens (fabrieksinstellingen)	
Toegankelijkheidsfuncties	
Voorwaarden voor garantie	

**Hartelijk dank voor het kiezen van Crosscall en de aankoop van deze smartphone.**

De gebruikershandleiding helpt u om vertrouwd te raken met uw nieuwe toestel.

## DE VOORDELEN VAN DE CORE-M6

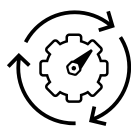

### Vloeiend en intelligent

Snel, vloeiend en altijd up-to-date past de CORE-M6 zich aan uw professionele gebruik aanzonderte vertragen. Hij voert meerdere taken tegelijk uit, blijft onderweg verbonden en vereenvoudigt uw dagelijkse werkzaamheden (5G, eSIM, NFC) met slimme functies die met één druk op de knop toegankelijk zijn (integratie van kunstmatige intelligentie). Een betrouwbaar hulpmiddel, vandaag en voor vele jaren.

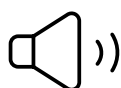

### Overal communiceren

Zelfs in de luidruchtigste omgevingen blijft u bereikbaar en goed verstaanbaar voor uw gesprekspartners. Het geluid blijft helder (frontspeaker: 2 W, 102,5 dB SPL), gesprekken verlopen efficiënt en de ergonomie van de CORE-M6 zorgt voor onmiddellijke respons, onder alle omstandigheden.





## Bestendig

Voor wie in het veld werkt, vermindert de CORE-M6 het risico op beschadiging. Hij blijft functioneren na vallen, stoten of blootstelling aan elk type vloeistof, zelfs in extreme omstandigheden (300 vallen op beton, 1000 vallen in een valtesttrommel). Minder onderbrekingen, minder apparatuur om te vervangen: een betrouwbaar hulpmiddel, klaar om u overal te vergezellen.

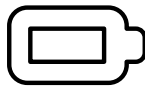

## Uithoudingsvermogen

Ontworpen om lange en onvoorspelbare dagen aan te kunnen, blijft de CORE-M6 autonoom, zelfs onder extreme omstandigheden. U blijft operationeel zonder onderbreking of oplaadverplichting (4950 mAh-batterij). Betrouwbare levensduur, ontworpen om het tempo van uw dagen bij te houden (2 dagen en 5 uur werkelijke autonomie).

\*Tijdens de garantieperiode verzekert Crosscall de vervanging van de defecte batterij als aan de volgende 2 cumulatieve voorwaarden is voldaan: de batterijcapaciteit is minder dan of gelijk aan 70% en het aantal volledige laadcycli is minder dan of gelijk aan 850.

# ALGEMENE PRESENTATIE VAN DE TELEFOON

## Presentatie van het toestel

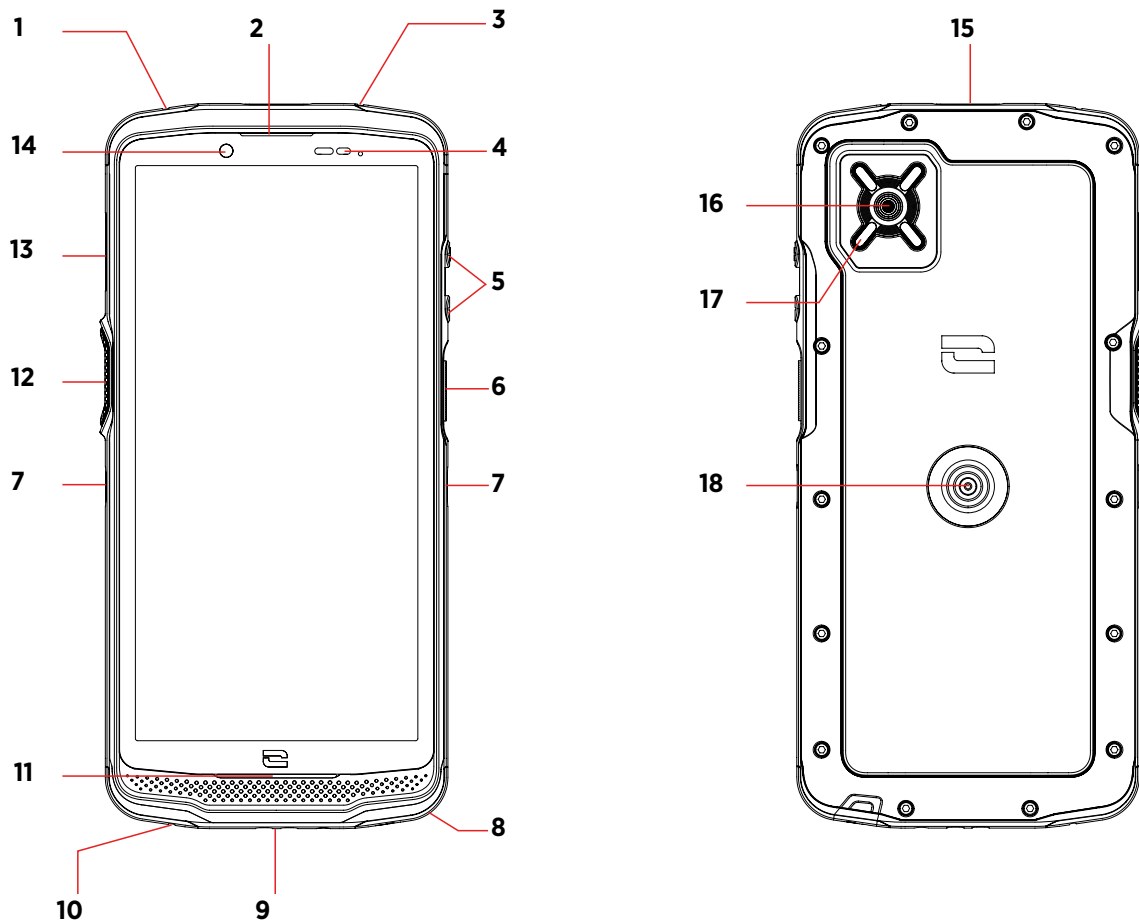

- |   |  |
|---|--|
| <ol style="list-style-type: none"> <li>1. Waterdichtheidscontroleopening (niets in steken)</li> <li>2. Luidspreker</li> <li>3. Microfoon</li> <li>4. Licht- en nabijheidssensor</li> <li>5. Volume knoppen +/-</li> <li>6. Aan/uit-knop</li> <li>7. X-Blocker inkepingen</li> <li>8. USB-C-poort (altijd de waterdichte dop goed sluiten)</li> <li>9. Bevestigingsopening voor veiligheidssnoer</li> <li>10. Microfoon</li> </ol> | <ol style="list-style-type: none"> <li>11. Luidspreker</li> <li>12. Programmeerbare knop</li> <li>13. SIM- en micro SD-lade</li> <li>14. 8 MP camera</li> <li>15. SOS-knop</li> <li>16. 48 MP camera</li> <li>17. Flitser / zaklamp</li> <li>18. X-LINK<sup>®</sup> Bevestiging, Opladen, Gegevensoverdracht</li> </ol> <p>*Technologie van SPS Inc.</p> |
|---|--|



**X-LINK™\***

INTELLIGENT MAGNETISCH BEVESTIGINGSSYSTEEM

Dankzij de magnetische connector aan de achterkant van uw telefoon kunt u die in één beweging bevestigen en aansluiten op de exclusieve accessoires van X-LINK™\*  
Afhankelijk van de gebruikte accessoires kunt u met X-LINK™\* uw telefoon opladen en/of gegevens overdragen.

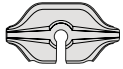

**X-BLOCKER**

HET KRACHTIGE MECHANISCHE BEVESTIGINGSSYSTEEM

In situaties die maximale ondersteuning vergen, zorgt dit accessoire dat exclusief meegeleverd wordt met uw mobiele telefoon voor de bevestiging van uw telefoon op compatibele accessoires (losrukkraft 20 kg). Het accessoire is eenvoudig te bevestigen op de inkepingen aan de zijkant van uw mobiele telefoon.  
De silicone laag vermindert de trillingen veroorzaakt door schokken.

Voordat u een activiteit begint, moet u controleren of uw X-BLOCKER volledig in de twee inkepingen van de telefoon zit.

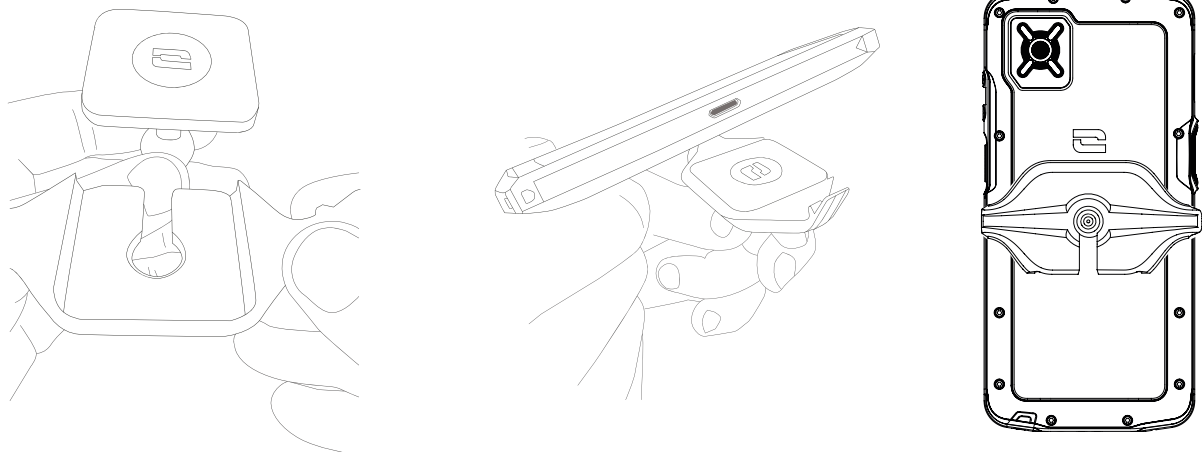

**Ontdek het complete assortiment aan accessoires die compatibel zijn met de X-LINK™\* en de X-BLOCKER op [www.crosscall.com](http://www.crosscall.com)**

# INGEBRUIKNAME VAN UW CORE-M6

## De SIM-kaart plaatsen

1. Zorg ervoor dat uw toestel uitgeschakeld is. Zet het toestel dan uit door op de Aan/Uit-toets te drukken als dit niet het geval is.
2. Trek de SIM-kaart lade uit met behulp van tool die meegeleverd wordt in de vouw van deze gebruiksaanwijzing en steek de tool in de daarvoor bestemde opening.

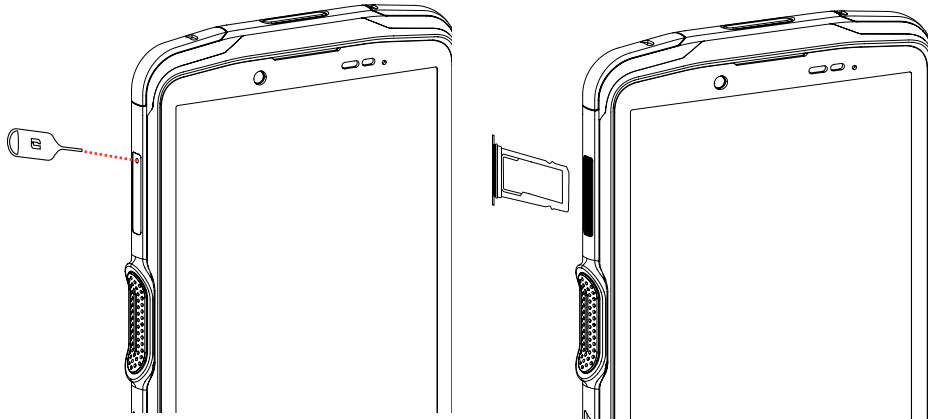

3. Trek de lade compleet uit.
4. U heeft de mogelijkheid 2 nano-SIM-kaarten te installeren in uw smartphone.

Om optimale compatibiliteit met operatorservices te garanderen, plaatst u uw eerste SIM-kaart in het eerste compartiment waar "SIM 1" op staat.

**Let op:** Zorg ervoor dat u de metalen kant van de SIM-kaart naar u toe plaatst en plaats de "gesneden" hoek van uw kaart linksboven in het compartiment.

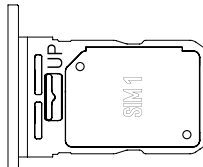

Plaats desgewenst een tweede SIM-kaart in het tweede compartiment aan de achterkant van de lade waar "SIM 2" op staat.

**Let op:** Zorg ervoor dat u de metalen kant van de SIM-kaart naar u toe plaatst en plaats de "gesneden" hoek van uw kaart linksboven in het compartiment.

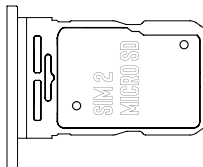

5. Duw de lade terug in de telefoon.
  - a. Controleer dat de kaarten correct uitgelijnd zijn.
  - b. Zorg ervoor dat de lade correct uitgelijnd is met de sleuf van de telefoon voordat u deze erin schuift.
  - c. Schuif de lade terug in de telefoon en druk deze aan.

**Let op:** Om de waterdichtheid van de telefoon te garanderen dient de lade volledig ingeschoven en vergrendeld te zijn.

## In- en uitschakelen van de telefoon

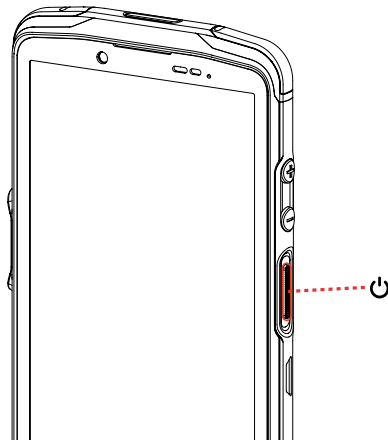



Druk lang op de **Aan/uit-toets** van de telefoon en wacht enkele seconden totdat het scherm aangaat.

Wanneer u uw telefoon voor het eerst gebruikt of na het resetten van gegevens, volgt u de instructies die op het scherm verschijnen om uw toestel te configureren.

Als de telefoon eenmaal aanstaat, kunt u met deze toets ook:

- Uw aanraakscherm door kort te drukken vergrendelen/ontgrendelen
- Activeer de kunstmatige intelligentie die in uw product is geïntegreerd

Om uw telefoon uit te zetten, opnieuw op te starten of toegang te krijgen tot noodoproepen, moet u standaard tegelijkertijd de Aan-/Uit-knop en de Volume + knop ingedrukt houden.

Als u alleen de Aan-/Uit-knop ingedrukt wilt houden om uw telefoon uit te zetten, gaat u naar Instellingen  > Systeem  > Gebaren  > Druk lang op de Aan-/Uit-knop

## Tips en voorzorgsmaatregelen voor het opladen van uw batterij en informatie over specificaties betreffende oplaadcapaciteit en compatibele oplaadapparatuur

1. Sluit de kabel en de netstroomadapter aan via de USB-C-poort. Open vervolgens het afsluitdopje van uw telefoon en sluit het andere uiteinde van de kabel aan op de USB-C-poort van uw telefoon.

Om beschadiging van de USB-C-kabel en de USB-C-poort van de telefoon te voorkomen, raden we u aan de afsluitdop te openen en deze ongeveer 90° naar beneden te draaien. Dit vereenvoudigt de aansluiting en voorkomt dat het afsluitdopje continu druk uitoefent op de kabel en daarom ook op de USB-C-poort.

2. Sluit de adapter aan op een stopcontact.
3. Zodra de batterij volledig opgeladen is, kunt u de telefoon loskoppelen van de oplader. Koppel eerst de oplader los van het apparaat en haal hem vervolgens uit het stopcontact.

Om te voorkomen dat de batterij van uw smartphone voortijdig slijt, raden we aan de smartphone altijd volgens de regels op te laden. Het beste is uw batterij op te laden als deze op 20% staat en niet verder op te laden dan 80% in plaats van een volledige oplaadcyclus (van 0 tot 100%).

Het is mogelijk het opladen automatisch te stoppen als de batterij 80% opgeladen is dankzij de optie "Opladen tot 80%" beschikbaar in het menu "Instellingen > Batterij > Optimalisatie van de levensduur van de batterij".



Het door de lader geleverde vermogen moet ten minste 5 watts bedragen vereist voor radioapparatuur en maximaal 18 watts om de maximale laadsnelheid te bereiken.

**i** Laad de telefoon nooit op met behulp van zowel de magnetische verbinding X-LINK™\* als de USB-aansluiting, dat kan de onderdelen van uw telefoon beschadigen.

**i** De batterij is volledig geïntegreerd in de telefoon en kan niet verwijderd worden. Verwijder de batterij niet zelf.

- Gebruik uitsluitend goedgekeurde opladers en kabels die compatibel zijn met uw telefoon. Het gebruik van niet goedgekeurde opladers of kabels kan leiden tot het ontploffen van de batterij of beschadiging van de telefoon.
- Vermijd het gebruik van uw telefoon tijdens het opladen. Bedek uw telefoon of de adapter voor het stopcontact niet.
- Een verkeerde aansluiting van de oplader kan uw telefoon ernstig beschadigen. Schade die wordt veroorzaakt door verkeerd gebruik valt niet onder de garantie.
- Haal de oplader uit het stopcontact wanneer de telefoon niet opgeladen wordt.
- Het kan zijn dat de telefoon niet meteen aangaat als u een lege batterij oplaadt. Na een bepaalde oplaadtijd zal de telefoon weer normaal opstarten.
- Als de wisselstroom (AC) zwakker is, kan de oplaadtijd langer zijn.
- Als u niet de gebruikelijke oplader gebruikt, bijvoorbeeld een computer, kan het opladen langer duren.
- De oplaadtijd is afhankelijk van de omgevingstemperatuur en het resterende batterijniveau.
- De telefoon kan veilig worden opgeladen bij een temperatuur tussen 0 °C et 40 °C. Het opladen bij temperaturen lager dan 0 °C of hoger dan 40 °C kan een invloed hebben op de werking van de batterij en de levensduur verminderen. Lang opladen bij extreme temperaturen kan de batterij beschadigen.
- Tijdens het opladen kunnen de telefoon en de oplader warm worden. Dit is volkomen normaal en zou de levensduur of de werking van de telefoon niet moeten beïnvloeden. Als de batterij warmer dan gebruikelijk wordt, stop dan met opladen. Leg uw telefoon op een koele plek en laat hem afkoelen. Vermijd langdurig contact met uw telefoon wanneer deze warm wordt.

**i** De functies van het toestel kunnen variëren per locatie, taal, provider en het model. Dit apparaat is compatibel met de OTG-functie. Gebruik hiervoor een standaard OTG-kabel.

## AANRAAKSCHERM, NAVIGATIESYSTEEM EN KNOPPEN VAN DE CORE-M6

Leer de werking van uw telefoon en de applicaties met enkele eenvoudige bewegingen.

### Het aanraakscherm gebruiken

#### Tikken

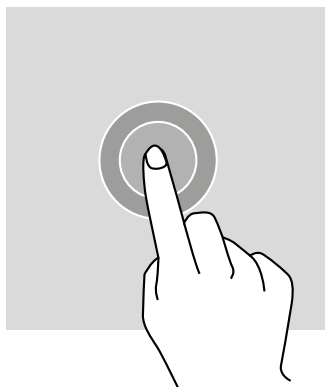

Om een applicatie te openen, om een element in het menu te selecteren, om op een knop van het aanraakscherm te drukken of een letter te typen met behulp van het toetsenbord, tikt u het element aan met uw vinger.

#### Lang drukken

Plaats uw vinger op een element of op het scherm en houd uw vinger 2 seconden op dit element of scherm om toegang te krijgen tot de beschikbare opties.

#### Vegen

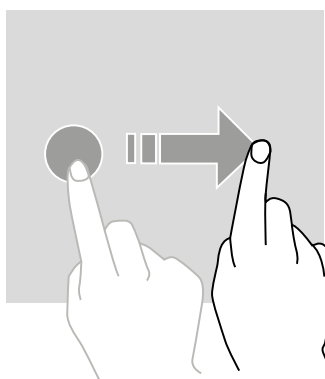

Veeg naar links of rechts op het startscherm of het scherm van de applicaties om de andere pagina's weer te geven.

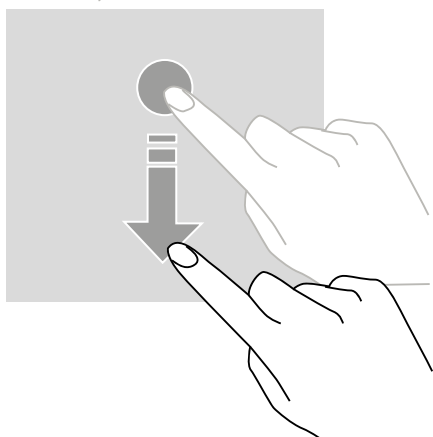

## Verplaatsen

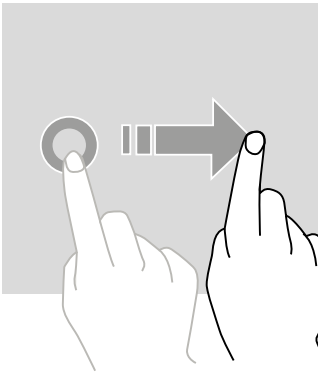

Plaats uw vinger op het te verplaatsen element, houd uw vinger erop en laat het element naar de gewenste plek glijden.

## Handelingen met twee vingers

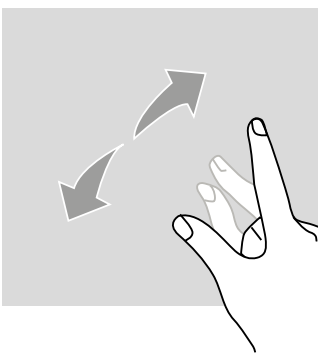

Knijp eerst twee vingers samen en spreid ze vervolgens om in te zoomen op een deel van een webpagina, een kaart of een afbeelding.

Veeg naar boven en naar beneden om door een webpagina of lijst van elementen te scrollen.

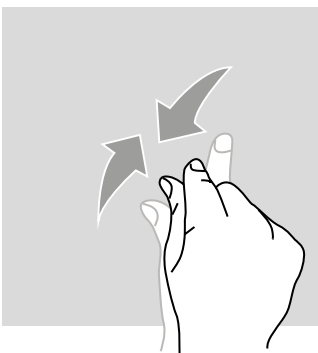

Knijp de vingers weer samen om uit te zoomen.

## Systemnavigatie

Uw smartphone biedt u twee systeemnavigatiemodi:

- Navigatie met drie knoppen
- Navigatie met gebaren

Standaard is navigatie met drie knoppen ingesteld. Om navigatie met gebaren in te stellen, gaat u naar:

Instellingen  > Systeem  > Gebaren  > Systeemnavigatie > Navigatie met gebaren

## Startscherm/Spraakassistent



Druk vanaf een willekeurige pagina van uw smartphone op de cirkel in het midden van uw scherm om terug te keren naar het startscherm

Een lange druk op deze toets activeert de Google-spraakassistent.

## Terug



Druk vanaf een willekeurige pagina van uw smartphone op de driehoek links onderaan op uw scherm om terug te keren naar de vorige pagina.

## Open applicaties

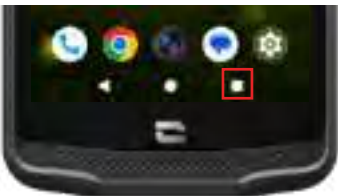

Druk vanaf een willekeurige pagina op uw smartphone op het vierkantje rechts onderaan op uw scherm. Zo gaat u naar de locatie waar alle geopende applicaties zijn opgeslagen.

## Applicatiemenu van de telefoon

Alle apps die op uw telefoon zijn geïnstalleerd, zijn beschikbaar in het menu van uw toestel. Toegang tot de applicaties vanaf uw startscherm:

1. Veeg van beneden naar boven over uw scherm.
2. Blader door de beschikbare applicaties door met uw vinger van beneden naar boven over uw scherm te vegen en klik op de applicatie die u wilt openen.
3. Veeg met uw vinger naar beneden over uw scherm en druk op de knop Start (ronde knop midden onderaan op het scherm) om het menu van uw telefoon te sluiten.

## Meldingencentrum

Vanaf elk scherm op uw telefoon heeft u toegang tot uw ontvangen meldingen.

1. Om het venster met meldingen te openen, veegt u van boven naar beneden over uw scherm.. De lijst met uw meldingen wordt weergegeven.
2. Blader door deze lijst om al uw meldingen te raadplegen en klik op de ontvangen meldingen om de details te bekijken. Als de melding eenmaal gelezen is, verdwijnt ze automatisch.
3. U kunt meldingen ook verwijderen zonder ze te raadplegen. Hiervoor veegt u de kennisgeving naar links of rechts. Om alle meldingen tegelijkertijd te verwijderen, klikt u op **Alles verwijderen**.
4. Veeg met uw vinger van beneden naar boven over het scherm of druk op de knop Start (ronde knop midden onderaan op het scherm) om de meldingen te sluiten.

## Venster Snelle instellingen

Vanaf elk scherm op uw tablet heeft u toegang tot het venster Snelle instellingen waarmee u de belangrijkste instellingen op uw tablet eenvoudig kunt zien en wijzigen.

1. Om het venster Snelle instellingen te openen, veegt u van boven naar beneden over uw scherm. Dit geeft u toegang tot de eerste beschikbare instellingen op het venster Snelle instellingen op uw telefoon.
2. Veeg nogmaals van boven naar beneden over uw scherm om alle beschikbare instellingen op dit venster Snelle instellingen te raadplegen.
3. Tik op een instelling om deze in/uit te schakelen. De grijs gemaakte instellingen zijn uitgeschakeld. Door lang op een instelling te drukken, kunt u meer opties voor deze instelling weergeven.
4. Veeg met uw vinger van beneden naar boven of druk op de knop Start (ronde knop midden onderaan op het scherm) om het venster Snelle instellingen te sluiten.

U heeft de mogelijkheid instellingen toe te voegen, te verwijderen of te verplaatsen door op het potloodje te klikken linksonder in het venster Snelle instellingen. 

- Om een instelling te verplaatsen, houdt u deze lang ingedrukt en sleept u de instelling naar de gewenste locatie.
- Om een instelling toe te voegen, sleept u deze omhoog vanuit het gebied "Selecteer en sleep de pictogrammen om ze toe te voegen."
- Om een instelling te verwijderen sleept u ze omlaag naar het gebied "Sleep de tegels hierheen om ze te verwijderen".

## Knoppen van de telefoon

### Aan/uit-knop en schermvergrendeling/-ontgrendeling

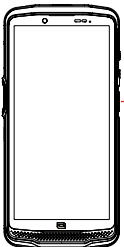



Met deze knop kunt u voornamelijk:

- de spraakassistent van Google inschakelen
- uw telefoon vergrendelen/ontgrendelen door kort in te drukken.
- uw telefoon aanzetten/uitzetten/opnieuw starten als u de activering van deze functies instelt door middel van een lange druk op de knop

- Druk op de **aan/uit-knop** om het scherm handmatig te vergrendelen.
- Druk op de **aan/uit-knop** om het scherm weer aan te zetten en veeg met uw vinger naar boven over het scherm om het te ontgrendelen.

Uw scherm vergrendelt vanzelf en schakelt over naar stand-by na een bepaalde periode zonder activiteit om het energieverbruik te verminderen en onbedoelde acties te voorkomen.

Om de automatische slaapstand-tijd te configureren gaat u naar:

**Instellingen**  > **Scherms**  > **Time-out voor het scherm** en selecteer de gewenste duur.

## Programmeerbare knoppen

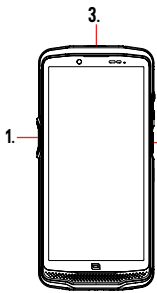



Uw CORE-M6 heeft twee programmeerbare knoppen (nr. 1 en nr. 2) die op twee verschillende manieren kunnen worden gebruikt:

- ofwel door een keer LANG te drukken
- ofwel door 3 keer KORT snel achterelkaar te drukken.

Met deze configuratie kan u twee functies per knop instellen, dus 4 in totaal.

Deze knoppen zijn standaard ingesteld, maar u kunt ze naar wens aanpassen. Hiervoor:

- Ga naar het menu **Instellingen**  > **Knoppen**  > en kies de actie van de knop die u wilt configureren (drie keer drukken of één keer lang drukken).
- Voor elke actie kunt u:
  - Een specifiek telefoonnummer bellen
  - Een toepassing vanaf uw telefoon starten (X-TALK, X-SAFE, Camera, zaklamp...)
  - Een modus activeren / deactiveren (handschoenenmodus, modus "Niet storen")

### Volumeknop +/-

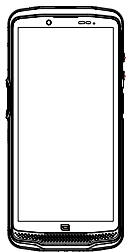

Met deze knop, bestaande uit een + toets en een - toets, kunt u het volume van uw oproepen en meldingen configureren door eenvoudig te schakelen tussen 3 modi:

- Beltoon
- Trilmodus
- Stille modus

Hiermee kunt u ook het volume eenvoudig aanpassen:



- van de oproepen
- van beltonen / meldingen
- van multimedia-inhoud
- van de alarmen

## GEBRUIK VAN UW TELEFOON



### Bellen

#### Een nummer intoetsen



1. Druk op  vanuit het startscherm of het menu van uw telefoon.

2. Druk op  om het toetsenbord te openen en een telefoonnummer in te voeren.
3. Druk op  om te bellen.

### **Vanuit de belgeschiedenis of de lijst met contacten**



1. Druk op  vanuit het startscherm of het menu van uw telefoon.
2. Druk op  om toegang te krijgen tot uw belgeschiedenis en klik op het nummer dat u wilt bellen.
3. Druk op  om toegang te krijgen tot uw lijst met contacten en klik op het contact dat u wilt bellen.

### **Internationaal bellen**

1. Druk op  vanuit het startscherm of het menu van uw telefoon.
2. Druk op  om het toetsenbord te openen.
3. Druk op 0 en houd uw vinger erop totdat het teken + verschijnt.
4. Voer de landcode in, het netnummer en het telefoonnummer.
5. Druk op  om het ingetoetste nummer te bellen.

### **4G-oproepen (VoLTE) / Wifi-oproepen (VoWiFi)**

Om uw oproepen via 4G en Wifi te configureren:

1. Ga naar: Instellingen  > Netwerk en internet  > SIM- en eSIM-profielen 
2. Klik op de SIM-kaart die u wilt instellen.
3. U kunt de functie 4G-oproep en Wifi-oproepen activeren/deactiveren.

### **Oproepen ontvangen**

Wanneer een oproep binnenkomt, veegt u naar boven over het scherm om de telefoon te beantwoorden.

Wanneer een oproep binnenkomt, veegt u naar beneden over het scherm om de oproep te weigeren.





## **Contacten**

### **Handmatig een contact aanmaken**





1. Druk op de applicatie Contacten  vanuit het menu van uw telefoon.

2. Druk op  om een nieuw contact aan te maken.
3. Voer de contactgegevens in.
4. Klik op Opslaan om het nieuwe contact op te slaan

### Aanmaken/wijzigen van een contact met het toetsenbord



1. Druk op  om het toetsenbord van uw telefoon te openen .
2. Voer het nummer in en klik op:
  - a.  **Contact aanmaken**, om dit nummer als een nieuw contact op te slaan.
  - b.  **Contact toevoegen**, om dit nummer toe te voegen aan een reeds bestaand contact.

### Aanmaken/wijzigen van een contact via een ontvangen oproep

1. Druk op  om uw belgeschiedenis te bekijken .
2. Klik op het nummer dat u wilt opslaan en klik op:
  - a.  **Contact aanmaken**, om dit nummer als een nieuw contact op te slaan.
  - b.  **Contact toevoegen**, om dit nummer toe te voegen aan een reeds bestaand contact.

## Berichten

### Een bericht verzenden

1. Druk op de applicatie Berichten  vanaf het startscherm of het menu van uw telefoon.
2. Klik op  **Démarrer une discussion**
3. Selecteer het contact /de contacten aan wie u het bericht wilt sturen.
4. Schrijf het bericht met behulp van het toetsenbord op het aanraakscherm.
5. Verstuur het bericht door te klikken op .

### Berichten weergeven



1. Druk op de applicatie **Berichten**  vanaf het startscherm of het menu van uw telefoon.
2. Selecteer een contact in de berichtenlijst.

3. Geef uw gesprek weer.

## Camera en QR-codelezer

### Foto's maken/video's opnemen

Met de camera van uw CORE-M6 kunt u foto's maken of video's opnemen. Hiervoor:

1. Druk op de applicatie X-CAM  op het startscherm of het menu van uw telefoon.
2. Klik op de banner onderaan de applicatie om over te schakelen van fotomodus **PHOTO** naar videomodus **VIDEO**.
3. Kader het onderwerp op het scherm en klik op de toets in het midden om de foto te maken of de video-opname te starten .
4. Uw foto/video wordt automatisch opgeslagen in de applicatie Foto's .

### QR Code Lezer

Uw camera fungeert ook als QR Code lezer. Hiermee kunt u de voornaamste QR Codes herkennen en scannen (website, visitekaartje, Wifi-hotspot, sms verzenden, bellen).



1. Druk op de applicatie X-CAM  op het startscherm of het menu van uw telefoon.
2. Kader de te scannen QR-code in het midden van uw fototoestel.
3. Klik op de melding die onderaan uw scherm verschijnt om de actie van de QR-code uit te voeren.

### Galerij



Foto's/video's bekijken

1. Druk op de applicatie Foto's  op het startscherm of het menu van uw telefoon.
2. Kies een foto of een video om te bekijken en toegang te krijgen tot andere opties.

Foto's of video's verwijderen

1. In de applicatie Foto's  drukt u lang op de foto of video die u wilt verwijderen. U kunt nu met één klik de andere foto's en/of video's selecteren die u wilt verwijderen.
2. Na het maken van de selectie klikt u op  en bevestigt u het verwijderen door op OK te klikken.

Foto's of video's delen

1. In de applicatie Foto's  drukt u lang op de foto of video die u wilt verwijderen. U kunt nu met één klik de andere foto's en/of video's selecteren die u wilt delen.
2. Na het maken van de keuze klikt u op  en selecteert u hoe u wilt delen.

## Overdragen van bestanden: telefoon naar PC of PC naar telefoon



1. Wanneer u uw telefoon aansluit op uw computer met uw USB-C kabel of X-LINK™\*, verschijnt er automatisch een melding in de applicatie meldingen.
2. Klik op deze melding en kies **Overdracht van bestanden**. U krijgt dan toegang op uw computer tot de bestanden op uw telefoon.

Uw toestel verschijnt op uw PC. Om toegang te krijgen tot de bestanden op uw PC:



1. Open de bestandsverkenner en klik op uw telefoon CORE-M6.
2. Klik op **Gedeelde interne opslag**.
3. U heeft nu toegang tot de bestanden die op uw telefoon staan. U kunt deze bestanden naar uw PC kopiëren of bestanden van uw PC naar de telefoon kopiëren.

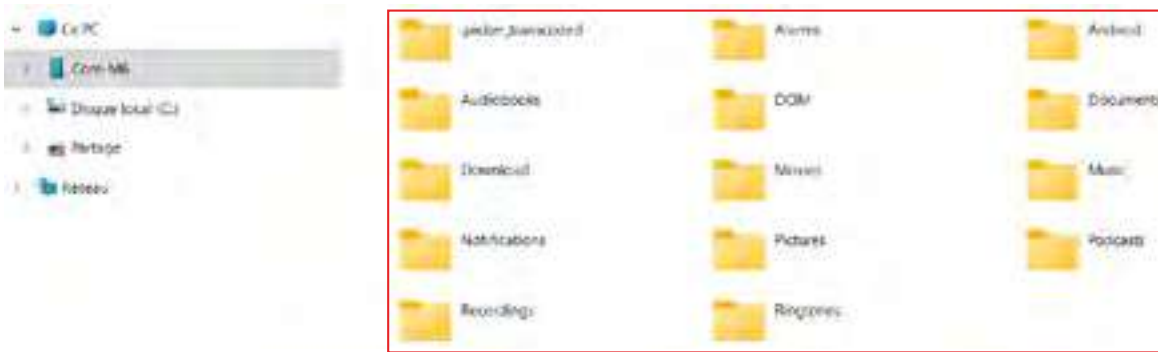

Koppel de USB-C kabel of de X-LINK™\* niet los van het apparaat tijdens de overdracht van gegevens. Dit kan leiden tot verlies van de gegevens en/of beschadiging van het apparaat.

Specifieke instructies voor Mac-computers van Apple

De app "Android File Transfer" moet op uw Mac zijn geïnstalleerd om Android-smartphones in staat te stellen bestanden over te dragen.

## Overdragen van bestanden: telefoon naar telefoon

Bij het opstarten van uw nieuwe telefoon en de eerste configuratiestappen wordt de stap voor gegevensoverdracht automatisch aangeboden.

1. Schakel uw nieuwe apparaat in, selecteer de gewenste taal en klik op **Beginnen** om de stappen voor het instellen van uw nieuwe telefoon te starten.
2. Verbind tijdens deze stappen uw nieuwe telefoon met een mobiel netwerk of WiFi. Het is absoluut noodzakelijk dat uw oude en nieuwe telefoon verbonden zijn met internet
3. Wanneer het venster "Uw apps en gegevens kopiëren" verschijnt, klikt u op **Volgende**. Optie 1 voor de overdracht van gegevens via een oud toestel verschijnt. Klik op **volgende** en volg de stappen die beschreven worden in "Optie 1: Uw oude toestel gebruiken".

Indien u geen kabel heeft of u uw gegevens wil overdragen via de app van Google, selecteert u "U heeft geen kabel?", vervolgens "kopiëren zonder kabel". U kunt nu de instructies volgen, beschreven in "Optie 2: Gebruik de app van Google" volgen.

### Optie 1: Uw oud toestel gebruiken

1. Zet uw oud toestel aan en zorg ervoor dat het ontgrendeld is.
2. Gebruik een kabel die geschikt is voor uw oude toestel, zoals een oplaadkabel.
3. Sluit uw oude toestel aan op het nieuwe met de kabel.
4. Kopieer de gegevens naar uw nieuwe toestel volgens de instructies op het scherm van het oude .

### Optie 2: De app van Google gebruiken

1. Open de app van Google op uw oude toestel.
2. Zeg "OK Google, configureer mijn toestel" of vul "Mijn toestel configureren" in het zoekveld in.

3. Volg de instructies en selecteer de naam van uw nieuwe toestel op het oude toestel.
4. Valideer de vormen en waarden op uw oude toestel.
5. Kopieer de gegevens naar uw nieuwe toestel volgens de instructies op het scherm van het oude .

Meer informatie (overdracht vanaf een back-up uitgevoerd op een iPhone) vindt u in de gebruikershandleiding op de product pagina [www.crosscall.com](http://www.crosscall.com) > CORE-z5

## Beheer van SIM-kaarten en eSIM-functie

Uw telefoon biedt de mogelijkheid twee verschillende simkaarten tegelijk te gebruiken. Uw heeft de mogelijkheid om elk van deze simkaarten in te stellen.

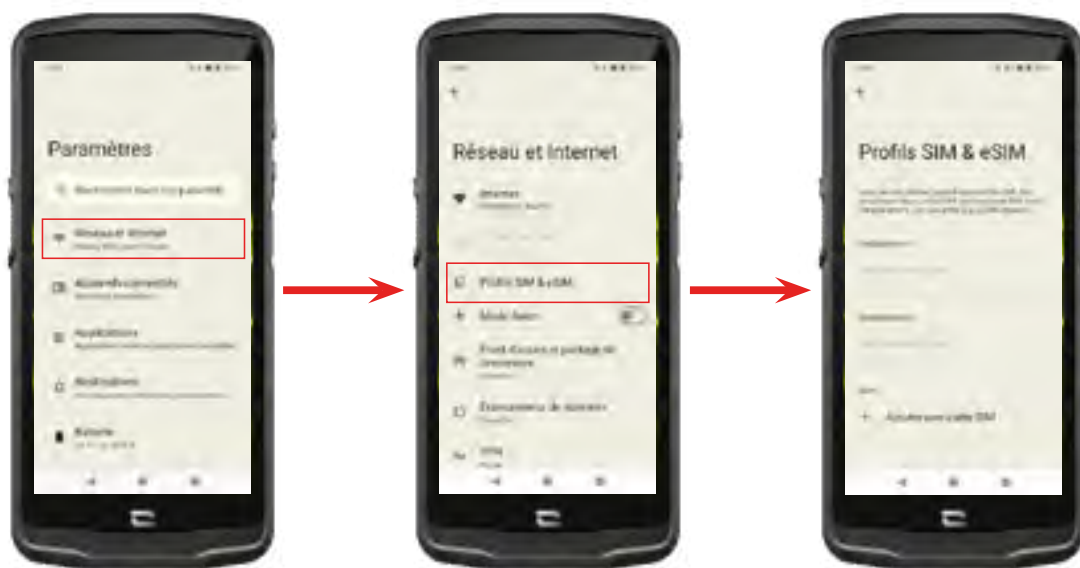

1. Op het startscherm of het menu van uw telefoon klikt u op Instellingen  > Netwerk en Internet  > SIM- & eSIM-profielen 
2. Klik op de SIM-kaart die u wilt instellen.
3. Door op het potloodje  rechtsboven op het scherm te klikken, heeft u de mogelijkheid om:
  - De naam van de kaart wijzigen
  - De kaart bepalen die voor mobiele data gebruikt zal worden
  - De simkaart bepalen die voor oproepen gebruikt zal worden
  - de simkaart bepalen die voor sms-berichten gebruikt zal worden

U heeft ook de mogelijkheid om een eSIM-profiel te gebruiken. Om dit te doen, opent u de instellingen van de telefoon, selecteert u "Netwerk en internet" en vervolgens "SIM- en e-SIM-profielen". Onder de 2 nano SIM-kaarten heeft u de mogelijkheid een eSIM-profiel toe te voegen.

Scan de QR-code verzonden door uw operator. Herhaal de scanstap voor elke nieuw eSIM-profiel dat u wilt installeren.

**Let op:** u kunt de nano-SIM 1- en nano-SIM 2-kaarten tegelijkertijd gebruiken, of de

nano SIM 1-kaart en het eSIM-profiel tegelijkertijd. De nano SIM 2-kaart het eSIM-profiel kunnen niet gelijktijdig gebruikt worden. Het is natuurlijk mogelijk om alleen de nano SIM 1-kaart of de nano SIM 2-kaart te gebruiken.

## Mobiele gegevens

Open op het startscherm de meldingen en sneltoetsen voor instellingen door uw vinger van boven naar beneden over het scherm te vegen en klik op het pictogram Mobiele gegevens  om deze in of uit te schakelen.

## Browser

Maak verbinding met het internet om naar informatie te zoeken en webpagina's aan uw favorieten toe te voegen voor snelle toegang.

1. Druk op de applicatie **Google Chrome**  op het startscherm of het menu van uw telefoon.
2. Voer het adres in op de zoekbalk en druk op de toets  van uw toetsenbord. U krijgt nu toegang tot webpagina's. De favorieten, het switchen tussen verschillende vensters alsook andere functies zijn mogelijk.

## E-mail

Uw e-mailaccount configureren

Configureer uw e-mailaccount wanneer u de applicatie E-mail voor het eerst gebruikt.

1. Druk op de applicatie **Gmail**  in het menu van uw telefoon.
2. Klik op **+ een e-mailadres toevoegen** en kies uw e-mailprovider.
3. Volg de instructies op het scherm om de configuratie uit te voeren.

## Batterijbesparing

Uw CORE-M6 heeft een batterijbesparingsmodus. Door deze modus te activeren zal uw telefoon:

- Overschakelen op een donker scherm
- Hiermee schakelt u achtergrondactiviteiten, bepaalde visuele effecten en andere functies zoals 'Ok Google' uit of beperkt deze.

Er zijn twee manieren om de Batterijbesparingsmodus in te schakelen.



### OPTIE 1:

1. Open de meldingen op de telefoon door met uw vinger vanaf de bovenkant van het scherm naar beneden te vegen.
2. Klik in de banner bovenaan het scherm op het pictogram .
3. Klik op hetzelfde pictogram om deze modus uit te schakelen.



Als u dit pictogram een paar seconden ingedrukt houdt, gaat u rechtstreeks naar het batterijmenu van uw telefoon om snel informatie over uw batterijstatus te bekijken.



### OPTIE 2:

1. Klik in het startscherm op de applicatie Instellingen  > Batterij  > Batterijbesparing.
2. Klik op **Batterijbesparing gebruiken** om deze modus in te schakelen.
3. Klik nogmaals op deze optie om deze modus uit te schakelen.



Vanuit het menu batterijbesparing hebt u de mogelijkheid om deze modus aan te passen. U kunt op deze manier:

- Uitschakelen van led-kennisgevingen
- Uitschakelen van Near Field Communication ((NFC): modus zonder contact)
- Schermactivatie uitschakelen
- De lichtsterkte dimmen tot 25%
- De modus uitschakelen wanneer de batterij is opgeladen (voor meer dan 90%)

Hiervoor:

1. Klik in het startscherm op de applicatie Instellingen  > Batterij  > Batterijbesparing.
2. Kies de gewenste opties.



Vanuit het menu batterijbesparing kunt u deze modus ook zo instellen dat deze automatisch wordt ingeschakeld wanneer uw telefoon een bepaald batterijniveau bereikt dat u zelf kunt definiëren. Hiervoor:

1. Klik op het startscherm op de toepassing Instellingen  > Batterij  > **Batterijbesparing** > **Een programma bepalen** en vink **In functie van een percentage aan**.
2. Kies het gewenste batterijniveau.

## Telefoon resetten



Zorg ervoor dat u alle belangrijke gegevens op het apparaat hebt opgeslagen voordat u de reset uitvoert. Het apparaat start automatisch opnieuw op.

Om uw toestel te herstellen naar de fabrieksinstellingen gaat u naar **Instellingen**  > **Systeem**  > **Resetopties**  en klik op **Alle gegevens wissen (herstel naar fabrieksinstellingen)**.

**Let op:** Hiermee verwijdert u alle gegevens uit het interne geheugen van uw telefoon.

In dit menu kunt u ook alleen uw voorkeuren of de Wifi, de mobiele gegevens of de Bluetooth® resetten.

## Systeemupdates

Updates zijn wijzigingen die zijn aangebracht in de softwareversie die oorspronkelijk op uw telefoon is geïnstalleerd, om mogelijke bugs op te lossen, om verbeteringen aan te brengen of nieuwe functies toe te voegen.

# PERSONALISERING VAN DE TELEFOON

## Startschermb

Het startscherm is het startpunt om toegang te verkrijgen tot alle functies van de telefoon. Hier worden widgets, sneltoetsen naar applicaties en nog meer weergegeven.

 Het startscherm kan op verschillende manieren worden weergegeven afhankelijk van de regio of de provider.

## Achtergrond

1. Druk lang op een leeg gebied op het startscherm om de editor voor het startscherm te openen.
2. Selecteer **Achtergronden en stijl**.
3. Voor de achtergrond kunt u kiezen uit een selectie van CROSSCALL-foto's of een van uw eigen foto's.

## Widgets

Widgets zijn op zichzelf staande apps die specifieke app-functies starten om toegang te vereenvoudigen en informatie te verschaffen op uw startscherm.

Om toegang te krijgen tot de widgets die op uw telefoon worden aangeboden:

1. Druk lang op een leeg gebied op het startscherm om de editor voor het startscherm te openen.
2. Selecteer **Widgets**.
3. Druk lang op de widget die u aan uw startscherm wilt toevoegen en plaats deze op uw startscherm. Maak zo nodig een nieuwe pagina aan. Laat vervolgens uw vinger los om de positie op het scherm te bevestigen.
4. Druk vanuit het startscherm lang op de widget die u wilt verplaatsen of verwijderen. Sleep de widget naar het gebied **Verwijderen**, bovenaan het scherm om het van uw startscherm te verwijderen.



## Sneltoetsen naar applicaties

U heeft de mogelijkheid om aan te passen welke app-sneltoetsen u op uw startscherm wilt weergeven.

1. Krijg toegang tot alle apps die op uw telefoon zijn geïnstalleerd, beschikbaar in het menu van uw toestel. Veeg van beneden naar boven over uw scherm om er toegang tot te krijgen vanaf uw startscherm.
2. Druk lang op de applicatie waaraan u een snelkoppeling wilt toevoegen en houd deze ingedrukt. Beweeg de app iets om uw startscherm weer te geven.
3. Plaats de app op de gewenste plaats om uw startscherm en laat uw vinger los om de positie op het scherm te bevestigen.

Als u een app wilt verwijderen of verplaatsen op uw startscherm, houdt u de snelkoppeling van de app die u wilt verplaatsen of verwijderen ingedrukt en sleept u deze naar de zone **X Verwijderen** bovenaan het scherm.

## Geluid

In Instellingen  > Geluid en trilfunctie  , kunt u:

- De verschillende geluidsvolumes van uw toestel instellen voor multimedia, oproepen, beltonen, meldingen en alarmen.
- De beltoon op uw telefoon kiezen voor elke simkaart, het geluid voor uw meldingen en het geluid voor uw alarm.
- De trilmodus, het geluid van het toetsenbord, het geluid van de toetsen beheren

Vergeet niet dat sommige van deze instellingen uitgevoerd kunnen worden met de volumetoetsen +/- van uw telefoon. U kunt dan heel eenvoudig het volume van de beltonen en geluidssignalen beheren en van belmodus naar trilmodus of stille modus (of andersom) schakelen.

## Meldingen

In Instellingen  > Meldingen  , kunt u:

- De weergave van uw meldingen instellen.
- Meldingen van de verschillende op uw telefoon geïnstalleerde apps activeren/deactiveren.

## Datum en tijd

In Instellingen  > Systeem  > Datum en Tijd  kunt u:

- De automatische synchronisatie van de telefoon activeren/ deactiveren waarmee de tijd en datum automatisch worden weergegeven afhankelijk van de tijdzone van uw netwerk.
- Tijd en datum handmatig instellen als de automatische synchronisatie is

- gedeactiveerd
- Het gebruik van de tijdzone van uw netwerk activeren/deactiveren of handmatig een gewenste tijdzone kiezen.
- De tijdsindeling kiezen (24 uur/ 12 uur)

## Talen

Om in meer dan één taal te chatten en berichten te verzenden kunt u meerdere talen configureren zodat uw toetsenbord zich aanpast aan de op dat moment gebruikte taal en ze corrigeert.

In Instellingen  > Systeem  > Talen en invoer  > Talen  > + Een taal toevoegen, kunt u de taal of talen kiezen die u aan uw telefoon wilt toevoegen.

Wanneer u een bericht schrijft, drukt u eenvoudigweg op de spatiebalk en selecteert u de taal van uw keuze.

## TIPS EN SNELTOETSEN

### Gebruik uw CORE-M6 in de regen of onder water

#### Vergrendelfunctie aanraakscherm: voor een gebruik in de regen en onder water

Om te voorkomen dat uw scherm reageert op regendruppels, kunt u de vergrendelingsfunctie van het aanraakscherm activeren die uw scherm bevriest in het menu of de applicatie die u gebruikt. Vanaf gelijk welk scherm op uw telefoon kan u naar het venster voor snelle instelling gaan door op uw scherm van boven naar beneden te vegen. Veeg opnieuw over uw scherm van boven naar beneden om alle beschikbare instellingen te bekijken. Veeg daarna twee keer van rechts naar links. Activeer vervolgens de vergrendeling van het aanraakscherm.

Om deze functie uit te schakelen, klikt u gewoon 2 keer achterelkaar op de aan-/uit-knop van de telefoon.

#### Touch-lock functie: voor het maken van foto's/opnemen van video's onder water



Om onder water foto's te maken/video's op te nemen, denk eraan de touch-lock functie te activeren die uw aanraakscherm vergrendelt. Klik hiervoor in de foto- of videomodus op het pictogram waterdruppel rechtsboven in het scherm. U kunt dan op een volumeknop of op een van de twee programmeerbare knoppen drukken om foto's te maken of een video te starten/stoppen.

Om deze functie uit te schakelen, klikt u gewoon 3 keer achterelkaar op de aan/uit-knop van de telefoon.

#### Na onderdompeling in water

Na onderdompeling in zeewater of chloorwater, spoelt u uw mobiele telefoon af met zoet water. Maak alle klepjes en connectors zorgvuldig droog.

Het kan zijn dat de sleuven van de luidspreker en de microfoon vol water zitten. Wacht

enkele minuten voordat u gaat bellen om een optimale werking te garanderen.

U kunt ook de functie "Luidsprekereiniging" gebruiken. Deze functie maakt het mogelijk om, dankzij de emissie van een geluid (houd de smartphone niet in de buurt van uw oren tijdens de activering van deze functie), het water dat zich in de luidsprekers van de telefoon bevindt, te verdrijven.

Om deze functie te activeren, gaat u naar het venster Snelle configuratie en veegt u van boven naar beneden over uw scherm. Veeg opnieuw omlaag vanaf de bovenkant van uw scherm om alle beschikbare instellingen te zien. Schakel vervolgens de functie in.

## **Pas het gebruik van uw CORE-M6 aan uw behoeften aan**



### **Afterwork-modus**

Aan het einde van uw werkdag heeft u de mogelijkheid alle meldingen van uw professionele applicaties in één keer uit te schakelen. Met de Afterwork-modus heeft u de mogelijkheid de configuratie van deze modus naar wens aan te passen: kies welke SIM-kaarten en apps u uitschakelt, welke u actief houdt, voor welk contact en op welk tijdslot...

Om deze functie te activeren, gaat u naar het venster Snelle configuratie en veegt u van boven naar beneden over uw scherm. Veeg opnieuw omlaag vanaf de bovenkant van uw scherm om alle beschikbare instellingen te zien. Schakel vervolgens de functie in.



### **UpHear-modus**

Om duidelijke communicatie te garanderen, waar u ook bent, kunt u de upHear-modus van Fraunhofer inschakelen. Deze ruisonderdrukkingstechnologie, die tot nu toe alleen beschikbaar was in vergaderzalen, vangt omgevingsgeluidsgolven op en analyseert deze en filtert ongewenste ruis op een intelligente manier.

Zo kunt u van de CORE-M6 uw privé en professionele smartphone maken, of u nu het een na het andere telefoontje pleegt op kantoor of moet bellen op een bouwplaats of op straat.

Om deze functie te activeren, gaat u naar het venster Snelle configuratie en veegt u van boven naar beneden over uw scherm. Veeg opnieuw omlaag vanaf de bovenkant van uw scherm om alle beschikbare instellingen te zien. Schakel vervolgens de functie in.



### **Zaklamp-modus**

Als u verlichting nodig hebt, gebruik dan de zaklamp-modus. Deze modus biedt de mogelijkheid om de lichtsterkte op 5 niveaus in te stellen, om de verlichting aan te passen aan uw behoeften, en om de impact op het batterijverbruik te beperken. Als u veel lichtsterkte nodig heeft, is het mogelijk om de lichtboost gedurende een periode van 30 seconden te activeren. Daarna is deze modus 30 seconden niet beschikbaar. Dit voorkomt oververhitting van het ledlampje.

Om deze functie te activeren, gaat u naar het venster Snelle configuratie en veegt u van boven naar beneden over uw scherm. Veeg opnieuw omlaag vanaf de bovenkant van uw scherm om alle beschikbare instellingen te zien. Schakel vervolgens de functie in.

## **Functionaliteiten van het scherm**



### **Aansluiting op een scherm (mobiele oplossing die de computer vervangt)**

De kracht van de CORE-M6 wordt met name ten dienste gesteld van een van de nieuwste en belangrijkste innovaties van Crosscall: de computervervangingsfunctie via de X-SPACE-oplossing.

Of u nu op kantoor, thuis, onderweg of op de werkvloer bent, sluit de CORE-M6 eenvoudigweg aan op welk scherm dan ook en werk op X-SPACE met dezelfde ergonomie als op een computer.

Om de oplossing te gebruiken, hoeft u alleen maar uw smartphone op een scherm en de randapparatuur (toetsenbord, muis) aan te sluiten. Zodra het scherm is verbonden, start de X-SPACE-interface automatisch. Alle randapparatuur die daarna wordt aangesloten, wordt onmiddellijk in aanmerking genomen. Afhankelijk van het materiaal waarover u beschikt, zijn er verschillende opties mogelijk

om uw werkomgeving in te richten: raadpleeg de volledige handleiding op:

[https://docs.crosscall.com/public/USERGUIDE/X-SPACE\\_USER\\_MANUAL\\_INTERNATIONAL.pdf](https://docs.crosscall.com/public/USERGUIDE/X-SPACE_USER_MANUAL_INTERNATIONAL.pdf)

## Modus gesplitst scherm

Hiermee kunt u uw scherm in tweeën delen, zodat u twee verschillende vensters met applicaties tegelijkertijd op uw scherm kunt bekijken

1. Zodra uw app is geopend, klikt u op het vierkantje rechtsonder op het scherm om recent geopende apps te openen.
2. Klik op het pictogram van de applicatie dat zich bovenaan de pagina van elke geopende applicatie bevindt.
3. Druk op "boven weergeven" en kies vervolgens de tweede app die automatisch onder de 1ste wordt geplaatst.

 Niet alle apps zijn compatibel met de modus voor gesplitst scherm

4. Om terug te keren naar een enkel scherm sleept u de zwarte balk die de twee schermen scheidt omhoog of omlaag, afhankelijk van welk scherm u actief wilt houden.

## Screenshot

Als u een screenshot wilt maken, klikt u tegelijkertijd op de aan-/uit-knop en de volumeknop - van uw telefoon.

U kunt ook op het vierkantje rechtsonder in uw scherm t drukken om alle geopende applicaties weer te geven, en op de knop "screenshot" van de applicatie drukken.



## Automatische schermrotatie

1. Open de meldingen op de telefoon door met uw vinger vanaf de bovenkant van het scherm naar beneden te vegen.
2. Klik op het venster Snelle configuratie (veeg van boven naar beneden op uw scherm) op het pictogram  om de automatische rotatie van het scherm te activeren/deactiveren. Hiermee kunt u uw scherm (portrait/landscape) draaien afhankelijk van de richting waarin u uw smartphone houdt.

## Scherm activeren

U hoeft de knop van uw smartphone niet meer in te drukken om het scherm te activeren, u heeft nu de mogelijkheid dit te doen door twee keer achter elkaar op het zwarte scherm te drukken of de telefoon rechtop voor u te houden.

Deze functie is vooral handig in situaties waar toegankelijkheid tot de knop niet eenvoudig is: op een X-BIKE, een X-CAR PRO ...

Om deze functie in of uit te schakelen, gaat u naar **Instellingen**  > **Scherm**  > **Scherm activeren**.

## Handschoenenmodus

Als u deze modus activeert, wordt de gevoeligheid van het scherm verhoogd, zodat u uw smartphone kunt gebruiken met handschoenen aan.

1. Open de meldingen op de telefoon door met uw vinger vanaf de bovenkant van het scherm naar beneden te vegen.
2. Klik op het venster Snelle configuratie (veeg van boven naar beneden op uw scherm) op het pictogram  om de handschoenenmodus activeren/deactiveren. Hiermee kunt uw smartphone en aanraakscherm gebruiken zelfs als u handschoenen draagt.

## NFC



De NFC-antenne van uw CORE-M6 bevindt zich aan de bovenkant rechts aan de achterkant van uw telefoon.

Zorg er dus voor dat dit deel van de telefoon goed op de contactloze lezers (betaalterminals, transportterminal, toegangslezer...) plaatst voor een optimale werking.

## Batterij delen

De CORE-M6 biedt u de mogelijkheid een ander apparaat of accessoire op te laden met de energie van uw batterij.

Deze functie schakelt automatisch in als een ander apparaat of accessoire via een USB-C-kabel aangesloten wordt.



Met het pictogram **Batterij delen**  in uw meldingencentrum, kunt u:

- bevestigt dat het opladen bezig is
- kan de oplaadricting omdraaien indien nodig (in geval van 2 telefoons)

## Weergave tijdens opladen

Tijdens het opladen van de telefoon kan u nu de naam van de telefoon en het oplaadniveau weergeven dankzij de nabijheidssensor die de beweging van uw hand detecteert.

Deze functie is vooral zeer handig in een bedrijf waar meerdere professionele mobiele telefoons in gebruik zijn en die de POWER STATION gebruiken om deze telefoons op te laden: in één beweging vindt u uw eigen telefoon terug.

Ga om deze functie te activeren naar **Instellingen**  > **Schermbescherming**  > **Activeren/Deactiveren van informatie tijdens het opladen**.

## Installatie van de veiligheidsriem\* (leash)

\*Veiligheidsriem niet inbegrepen

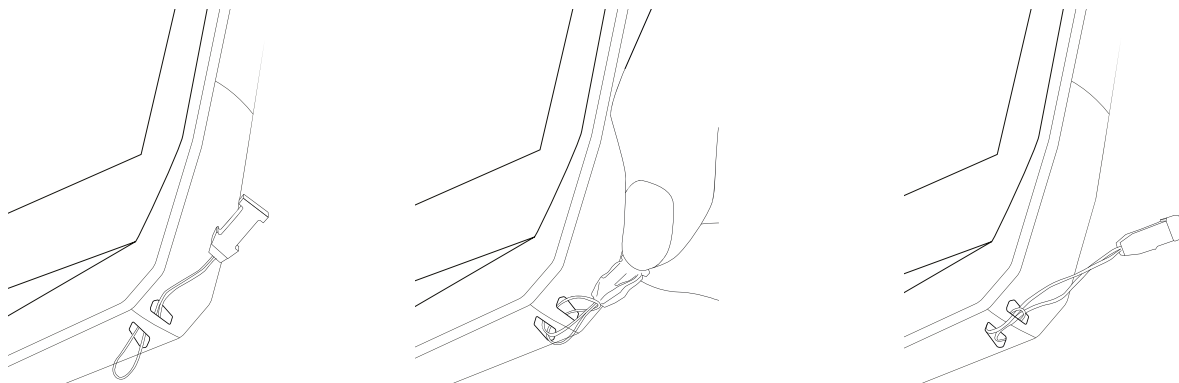

## Rekenmachine

Met de Rekenmachine kunt u eenvoudige of complexe berekeningen uitvoeren.

1. Druk op  in het menu van uw telefoon.
2. Roteer het scherm om van de standaard rekenmachine naar de wetenschappelijke rekenmachine te gaan.

## CROSSCALL-APPLICATIES



### X-SENSORS

X-SENSORS is een applicatie die u informatie geeft over de geïntegreerde sensoren in uw CROSSCALL mobiele telefoon.

Wanneer u de app voor de eerste keer opent en voordat u deze gebruikt, dient u de gebruiksvoorwaarden te lezen en te accepteren door op "Accepteren" te klikken.

#### De magnetometer

Deze meter fungeert als een kompas en meet de stand van de telefoon ten opzichte van het magnetische noorden. Kalibreer uw kompas door de instructies op het scherm te volgen.

#### De versnellingsmeter

Hiermee kunt u de versnelling van de telefoon in de ruimte meten en observeren, langs 3 assen. Het gebruikt wiskundige integratie om de bewegingssnelheid van het apparaat te meten terwijl het de positie van het toestel volgt.

**De GPS**

Geeft de exacte positie van het apparaat en een nauwkeurig GPS-signaal aan. U kunt het aantal bereikbare satellieten evenals uw hoogte te weten komen.

**Nabijheidssensor**

Met deze functie kan het scherm worden uitgeschakeld tijdens telefoongesprekken wanneer de telefoon dicht bij het oor wordt gehouden.

**Lichtsterktesensor**

Deze sensor meet de intensiteit van het licht dat op het telefoonscherm wordt geprojecteerd. Hiermee kunt u helderheid van uw scherm optimaliseren aan de hand van het licht in de omgeving om zo de batterij te sparen of de leesbaarheid te vergroten.

**Bluetooth® (5.2), Wifi (6/6E) en cellulaire netwerken (2G, 3G, 4G en 5G)**

Deze geven de aanwezigheid en sterkte van communicatienetwerken aan.

**Batterijstatus**

Deze functie geeft een visuele en onmiddellijke indicatie van het (resterende) laadniveau van de batterij.

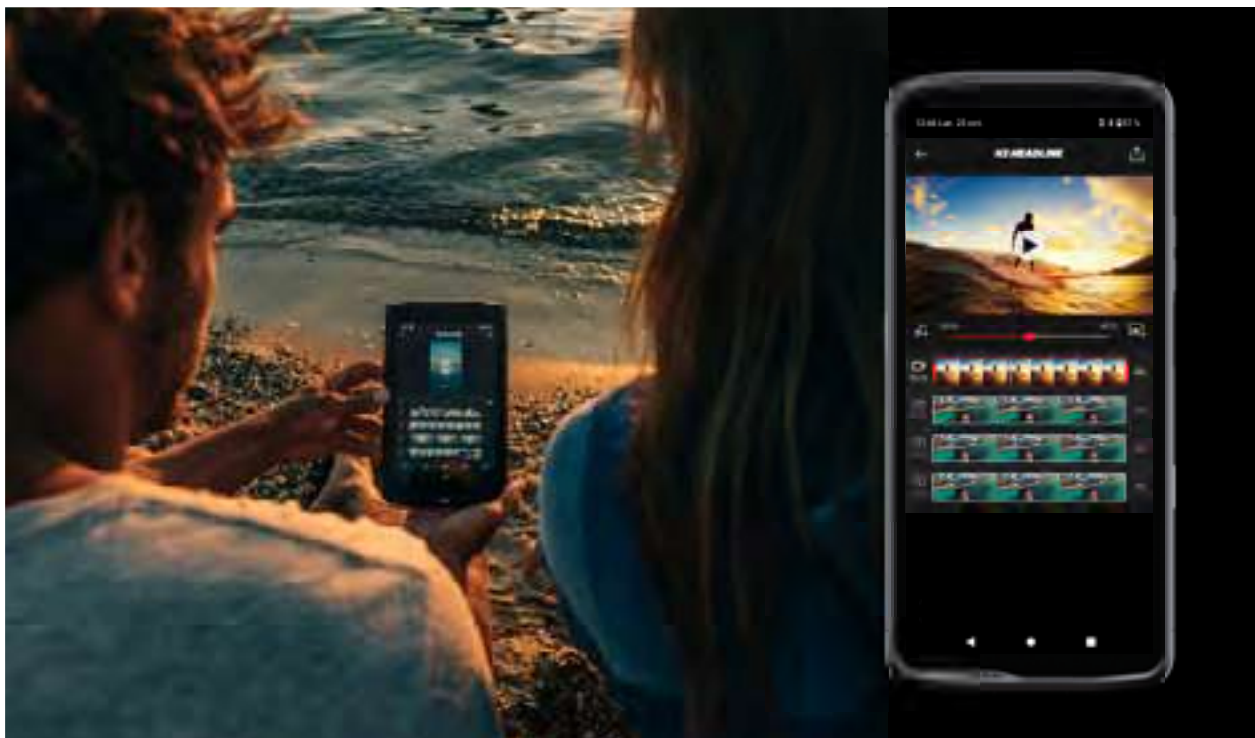
**X-STORY**

De X-STORY-applicatie is de montage-applicatie ontwikkeld door CROSSCALL voor uw foto's en video's. Hiermee kunt u:

- Knippen
- Assembleren/reorganiseren
- Muziek toevoegen
- Vertragen/Versnellen

- Ga voor alle informatie over deze applicatie naar: [https://www.crosscall.com/fr\\_FR/x-story.html](https://www.crosscall.com/fr_FR/x-story.html)
- Bekijk ook de tutorial voor deze applicatie op ons YouTube-kanaal via de volgende link: <https://www.youtube.com/watch?v=2IVsk7BHN7I>



## • X-CAMP



De app X-CAMP is de app van CROSSCALL die al uw vragen beantwoordt. Hiermee kunt u:

- Al uw vragen stellen aan de gemeenschap en experts van CROSSCALL
  - Een betrouwbaar en snel antwoord verkrijgen
  - Toegang krijgen tot alle informatie en diensten van CROSSCALL via het oriënterend menu.
  - Tweedehandsproducten van CROSSCALL kopen of verkopen
- Ga voor alle informatie over deze applicatie naar: [https://www.crosscall.com/fr\\_FR/x-camp.html](https://www.crosscall.com/fr_FR/x-camp.html)
  - Bekijk ook de tutorial voor deze applicatie op ons YouTube-kanaal via de volgende link: <https://www.youtube.com/watch?v=2IVsk7BHN7I>

# PROBLEEMOPLOSSING

Voor u contact opneemt met onze dienst na verkoop vindt u hieronder een aantal eenvoudige oplossingen waarmee u eenvoudige problemen waarmee u geconfronteerd wordt kan proberen op te lossen.

U kan ook de app CROSSCALL X-CAMP gebruiken om te communiceren met alle gebruikers en experts van CROSSCALL die u kunnen helpen bij moeilijke problemen waar u bij het gebruik van uw toestel mee geconfronteerd wordt.

## Toestel

### **Er verschijnt een bericht wanneer u uw toestel aanzet of gebruikt. Het vraagt u de volgende handelingen uit te voeren:**

- Toegangscode: Wanneer uw toestel vergrendeld is, dient u de toegangscode die bij de configuratie van het toestel bepaald werd in te geven.
- Pincodes van de kaart 1/kaart 2: wanneer SIM-kaart(en) van uw operator in het toestel geplaatst is/zijn, dient u de pincode(s) van deze kaart(en) in te geven wanneer u het toestel aanzet of opnieuw start.
- Pukcode: indien u verschillende keren een verkeerde pincode ingeeft, wordt de SIM-kaart geblokkeerd. U dient dan de PUK-code die uw operator u gegeven heeft in te geven om de kaart te deblokken.

### **Uw toestel toont foutmeldingen voor het netwerk en de dienst.**

Wanneer u zich in een zone bevindt waar de ontvangst slecht is, loopt u het risico dat u uw netwerkverbinding verliest. Verplaats u en probeer opnieuw. Er kunnen verschillende foutmeldingen verschijnen wanneer u zich verplaatst.

### **Het toestel gaat niet aan.**

Het is niet mogelijk uw toestel aan te zetten wanneer de batterij volledig leeg is. Laat de batterij volledig op voor u het toestel aanzet.

### **Verkeerde reactie of traagheid van het aanraakscherm**

- De aanraakfuncties van het scherm werken misschien niet goed wanneer u een andere schermbescherming dan X-GLASS gebruikt. Dit is de bescherming die door CROSSCALL op de markt gebracht werd.
- Voor een optimaal gebruik van het aanraakscherm wanneer u handschoenen draagt of wanneer u vuile handen heeft, kan u de "Handschoenenmodus" activeren; deze modus verhoogt de gevoeligheid van het scherm.
- Zorg ervoor dat u de laatste versie van de software die beschikbaar is voor uw toestel heeft. Voer updates zo snel mogelijk uit wanneer uw toestel ze aanbiedt.
- Neem contact op met de dienst na verkoop van CROSSCALL wanneer uw aanraakscherm beschadigd of bekrast is.

### **Uw toestel blokkeert of er doet zich een fatale fout voor.**

Probeer eerste de oplossingen hieronder. Wanneer het probleem zich blijft voordoen, dient u contact op te nemen met de dienst na verkoop van CROSSCALL.

- Het toestel heropstarten

Indien uw toestel niet meer reageert of blokkeert, dient u eerst alle open apps te sluiten door te klikken op het vierkant rechts onderaan van uw navigatiesysteem en dan op **ALLES WISSEN**. Probeer daarna om uw toestel uit te schakelen of opnieuw te starten zoals u dat gewoonlijk doet.

- **Heropstart forceren**

Indien uw toestel blokkeert en niet meer reageert, dient u de Aan-/Uit-knop gedurende meer dan de 15 seconden ingedrukt te houden om uw telefoon uit te schakelen. Wacht enkele seconden voor u uw toestel opnieuw aanzet.



- **Het toestel resetten**

Indien u het probleem niet kan oplossen, dient u de standaard instellingen van uw toestel te resetten.

 Vergeet niet om alle gegevens van uw toestel te kopiëren voor u de standaardinstellingen van uw toestel herstelt.

## Oproepen

### Telefoneren niet mogelijk

- Zorg ervoor dat u met het cellulaire netwerk verbonden bent.
- Kijk na of de SIM-kaart niet gedeactiveerd is. Ga hiervoor naar **Instellingen**  > **Netwerk en Internet**  > **Mobiel netwerk**, en "kijk na of de cursor" geactiveerd is.
- Kijk na of u de functie oproepen beperken niet geactiveerd heeft voor het telefoonnummer dat u belt of voor het nummer van de binnenkomende oproep. Ga hiervoor naar **Telefoon**  > **Druk op de drie puntjes bovenaan rechts van de interface** > **Instellingen** > **Geblokkeerde nummers**.

### Uw gesprekspartners horen u niet.

- Kijk na of de microfoon van uw toestel niet bedekt is.
- Kijk na of de microfoon zich dicht genoeg bij uw mond bevindt.

### U hoort een echo bij uw gesprekken.

Regel het volume door op de toets +/- te drukken om het volume in te stellen of verplaats u.

### Veeluldig verlies van verbinding met het cellulaire netwerk of het internet, of slechte audiokwaliteit

- Zorg ervoor dat niets de antenne van het toestel hindert.
- Wanneer u zich in een zone bevindt waar de ontvangst slecht is, loopt u het risico dat u uw netwerkverbinding verliest.
- Bovendien kunnen uw verbindingsproblemen te wijten zijn aan een storing bij uw operator. Verplaats u en probeer opnieuw.

## Batterij

### De batterij laadt niet goed op (voor opladers die voor CROSSCALL goedgekeurd zijn).

- Zorg ervoor dat de lader goed aangesloten is of dat de terminal zich juist op het accessoire X-LINK™ bevindt waarmee uw toestel opgeladen kan worden (X-CABLE, X-DOCK ...).
- Neem contact op met de dienst na verkoop van CROSSCALL en vraag om een vervanging van

de batterij.

### **De batterij geraakt steeds sneller leeg.**

- Wanneer het toestel of de batterij blootgesteld wordt aan extreme temperaturen kan het zijn dat het laadvermogen vermindert.
- Het verbruik van de batterij neemt toe wanneer u bepaalde functies voor berichten of bepaalde apps gebruikt zoals de GPS, spelletjes of internet.
- De batterij is een verbruiksproduct waarvan het laadvermogen met de tijd vermindert. Volg de "Tips en voorzorgsmaatregelen voor het opladen van uw batterij" van deze handleiding op om dit te beperken.

## **Multimedia**

### **Foutmeldingen bij het openen van het fototoestel**

Om uw fototoestel te gebruiken moet uw toestel voldoende geheugen hebben en moet de batterij voldoende opgeladen zijn. Wanneer u foutmeldingen krijgt wanneer u het fototoestel opent, kan u het volgende proberen:

- De batterij opladen.
- Maak geheugen vrij door bestanden naar een computer over te brengen of bepaalde onderdelen van het toestel te verwijderen.
- Herstart het toestel.

Indien de problemen met het fototoestel zich blijven voordoen, dient u contact op te nemen met de dienst na verkoop van CROSSCALL.

### **Minderwaardige kwaliteit van de foto's in vergelijking met het zicht.**

- De kwaliteit van de foto's hangt af van de omgeving (bijvoorbeeld 's nachts).
- Kijk de resolutie in de instellingen van uw fototoestel na.
- Reset de standaardinstellingen van de app Camera. Hiervoor opent u de app Camera > Druk op de drie lijntjes bovenaan links van de app > Selecteer standaardinstellingen resetten > OK

### **Foutmeldingen bij het openen van multimediabestanden**

Indien u foutmeldingen krijgt of u er niet in slaagt om multimediabestanden te lezen wanneer u ze opent op uw toestel kan u het volgende proberen:



- Maak geheugen vrij door bestanden naar een computer over te brengen of bepaalde onderdelen van het toestel te verwijderen.
- Zorg ervoor dat het audiobestand niet beschermd is met auteursrechten (beheer van auteursrechten). Indien het bestand door auteursrechten beschermd is, moet u een licentie of een sleutel hebben om het te lezen.
- Zorg ervoor dat het toestel het bestandsformaat kan lezen. Indien een bestandsformaat niet gelezen kan worden, dient u een app te installeren om dit mogelijk te maken. Om de bestandsformaten die compatibel zijn met uw toestel te bevestigen, kan u naar de pagina over uw toestel op [crosscall.com](http://crosscall.com) gaan en de tabellen "Eigenschappen" onderaan de pagina bekijken.
- Uw toestel is compatibel met foto's en video's die met hetzelfde toestel gemaakt zijn. Foto's en video's die met andere toestellen gemaakt zijn, worden misschien niet correct weergegeven.

## **Opslag**

**De gegevens die op het toestel opgeslagen zijn, zijn verloren gegaan.**

Maak altijd kopieën van belangrijke gegevens die op uw toestel opgeslagen zijn. Anders kan u corrupte of verloren gegevens niet recupereren. CROSSCALL kan niet aansprakelijk gesteld worden voor het verlies van gegevens die op uw toestel opgeslagen werden.





### **Er is niet voldoende ruimte in het geheugen van uw toestel.**

Verwijder nutteloze gegevens met de functie "Opslagruimte beheren". Ga hiervoor naar Instellingen  > Opslag  > Klik op "Opslagruimte beheren" en verwijder de gesuggereerde bestanden. U kan ook manueel ongebruikte apps of bestanden verwijderen om opslagruimte vrij te maken.

## **Varia**

### **Bluetooth® werkt niet goed.**

Indien u verbindingsproblemen ondervindt met een ander toestel met Bluetooth®, kan u volgende oplossingen uitproberen:

- Zorg ervoor dat het toestel waarmee u zich wil verbinden klaar is om gedetecteerd of verbonden te worden.
- Zorg ervoor dat de Bluetooth®-functie van uw toestel actief is. Hiervoor heeft u twee opties:
  - Open het venster voor snelle instellingen van de telefoon en kijk na of Bluetooth® geactiveerd werd (in het groen).
  - Ga naar Instellingen  > Verbonden toestellen  > Verbindingsvoorkeuren > Bluetooth®, en kijk na of de cursor geactiveerd is.
- Kijk na of de twee Bluetooth®-toestellen zich binnen de actieradius van Bluetooth® bevinden (ongeveer maximum 10 m).
- Ga op uw toestel naar Instellingen  > Systeem  > Geavanceerde instellingen > Resetopties, en klik op Wi-Fi, mobiele data en Bluetooth® resetten > De instellingen resetten. Het is mogelijk dat u geregistreerde informatie verliest bij een reset.

Indien bovenstaande tips niet helpen om het probleem op te lossen, kan u contact opnemen met de dienst na verkoop van CROSSCALL.

### **Probleem met verbinding met een computer**

- Zorg ervoor dat de gebruikte USB-kabel compatibel is met uw toestel.
- Kijk na of de driver op uw computer geïnstalleerd is en of hij bijgewerkt is.

### **Uw toestel kan uw positie niet vinden.**

Op sommige plaatsen zoals binnen in gebouwen kan het GPS-signaal zwak zijn. Wanneer dat het geval is, dient u uw toestel te configureren voor gebruik van een wifi- of mobiel netwerk om uw positie te vinden.

Zonder verbinding met het wifi- of mobiele netwerk duurt het detecteren van een GPS-positie langer.

### **De toets Start verschijnt niet.**

De navigatiebalk met de toets Start kan verdwijnen wanneer u bepaalde apps of functies gebruikt. Veeg over het scherm van beneden naar boven om de navigatiebalk weer te geven.

## **VEILIGHEIDSMATREGELEN**

### **Algemene informatie met betrekking tot de veiligheid**

Het niet-naleven van de volgende veiligheidsvoorschriften kan brand, elektrische schokken, verwondingen of ernstige beschadiging van uw telefoon of een ander voorwerp veroorzaken. Lees alle veiligheidsvoorschriften vooraleer u uw telefoon gebruikt.

- Schakel de telefoon altijd uit wanneer het gebruik verboden is, wanneer hij storingen kan veroorzaken of een gevaar kan vormen.
- Vermijd blootstelling aan magnetische velden.
- Zet uw telefoon uit in vliegtuigen en luchthavens wanneer dat van u gevraagd wordt.
- Schakel uw telefoon uit wanneer u zich in de buurt van elektronische hoge precisie-apparaten bevindt. De telefoon kan de prestaties van dit soort apparaten beïnvloeden.
- Plaats uw telefoon en de accessoires niet op recipiënten met een krachtig magnetisch veld.
- Leg geen opslagapparaten voor magnetische gegevens in de buurt van uw telefoon. De straling van de telefoon kan de opgeslagen gegevens wissen.
- Houd uw telefoon verwijderd van direct zonlicht. Stel uw telefoon niet bloot aan hoge temperaturen en gebruik deze niet in de buurt van ontvlambaar gas (bijv. in een tankstation).
- Houd uw telefoon minimaal 15 mm van uw lichaam verwijderd wanneer u belt.
- Kleine onderdelen kunnen een verstikkingsgevaar vormen.
- Uw telefoon kan een hard geluid maken.
- Vermijd schokken of het beschadigen van uw telefoon.
- Sommige onderdelen van uw telefoon zijn van glas. Het glas kan breken wanneer uw telefoon op een harde ondergrond valt of hard tegen iets aanbotst. Raak de glasscherven niet aan wanneer het glas breekt en probeer het gebroken glas niet van de telefoon af te halen. Gebruik uw telefoon niet zolang het glas niet is vervangen door een erkende operator.
- Probeer uw telefoon of de accessoires niet uit elkaar te halen. Het onderhoud of de reparatie van de telefoon mag enkel worden uitgevoerd door gekwalificeerd personeel.
- Het stopcontact moet in de buurt van de telefoon zijn en gemakkelijk toegankelijk zijn.
- Respecteer alle wetten en voorschriften met betrekking tot het gebruik van de telefoon. Respecteer de privacy en de rechten van anderen wanneer u uw telefoon gebruikt.
- Volg de instructies in deze handleiding op wat betreft het gebruik van de USB-kabel. Wanneer u dit niet doet, kunt u uw telefoon of computer beschadigen.
- Maak uw telefoon schoon met een zachte en droge doek. Gebruik geen water, alcohol, zeep of chemicaliën, tenzij voldaan is aan de voorwaarden die hieronder

- staan vermeld in de "Informatie over waterdichtheid".
- Zorg ervoor dat u belangrijke gegevens opslaat. Een reparatie of andere factoren kunnen het verlies van gegevens veroorzaken.
  - Koppel de telefoon niet los terwijl u bestanden overzet of het geheugen formateert. Dit kan leiden tot het falen van het programma of beschadiging van de bestanden.
  - Houd de telefoon en de oplader buiten het bereik van kinderen. Laat kinderen de telefoon en de oplader niet zonder toezicht gebruiken.
  - Dit toestel is niet geschikt voor personen (met inbegrip van kinderen) met beperkte fysieke, zintuiglijke of mentale capaciteiten of voor personen die geen ervaring of kennis van het apparaat hebben waardoor het gebruik van de apparaten niet veilig is als ze niet onder toezicht staan of als ze geen gebruiksinstructies hebben gekregen van de persoon die verantwoordelijk is voor hun veiligheid.
  - Houd kleine accessoires buiten het bereik van kinderen om verstikkingsgevaar te voorkomen.
  - Laat uw kinderen of huisdieren niet likken aan of kauwen op het apparaat.
  - Maak geen aanpassingen aan uw telefoon en reviseer deze niet.
  - Stel uw telefoon niet bloot aan vlammen, explosies of andere vormen van gevaar.
  - Schakel uw telefoon uit wanneer u zich in de buurt van explosieve materialen of vloeistoffen bevindt.
  - De ideale bedrijfstemperatuur ligt tussen 0 °C en 40 °C. De ideale opslagtemperatuur ligt tussen 20 °C en 50 °C.
  - Stop met het gebruik van uw apparaat bij oververhitting of als een van de onderdelen gebarsten of gebroken is.
  - Druk het apparaat niet tegen de ogen, oren of andere delen van uw lichaam en stop de tablet niet in uw mond.
  - Gebruik de flash niet dichtbij de ogen van mensen of dieren.
  - Gebruik alleen de originele accessoires van deze telefoon en gebruik de batterij niet voor een andere telefoon.

## **Informatie met betrekking tot de waterdichtheid**

- U hebt een mobiele telefoon gekocht die voldoet aan beschermingsindex IP68. Zorg ervoor dat de klepjes en beschermingen die de openingen en de hoes afdekken, goed gesloten zijn om een optimaal gebruik en waterdichtheid te garanderen.
- Open de klepjes of de lade voor de SIM-kaart niet als het apparaat zich in het water of een zeer vochtige omgeving bevindt.
- Controleer of de klepjes niet beschadigd zijn wanneer u ze opent of sluit. Zorg ook dat er zich geen vuil zoals zand of stof op de afdichting bevindt om te vermijden dat

het toestel beschadigd raakt.

- De klepjes die de openingen bedekken kunnen bij vallen of botsen losraken.
- Zorg ervoor dat alle klepjes op de juiste plaats zitten en perfect worden gesloten.
- Als het toestel is ondergedompeld in water of de microfoon of de luidspreker nat is, kan het geluid tijdens een gesprek onduidelijk zijn. Het is beter enkele minuten te wachten na onderdompeling van het toestel totdat de originele kwaliteit van het geluid weer hersteld is. Maak de microfoon of de luidspreker schoon en droog met een droge doek.
- Als het apparaat in contact is geweest met zeewater of chloorwater, spoel het dan af met kraanwater en droog het met een droge en schone doek. Maak alle klepjes en connectors zorgvuldig droog.
- De waterdichtheid van het apparaat kan in bepaalde omstandigheden lichte trillingen veroorzaken. Deze trillingen, bijvoorbeeld wanneer het volume erg hoog staat, zijn volkomen normaal en hebben geen invloed op het functioneren van het toestel.
- Verwijder het waterdichte membraan niet dat over de microfoon of de luidspreker zit, en gebruik geen gereedschap dat dit kan beschadigen (puntig, scherp, enz.).
- Stel het apparaat niet bloot aan metalen deeltjes: ze kunnen zich ophopen op de luidspreker van uw telefoon vanwege de ingebouwde magneet. De metalen deeltjes kunnen worden verwijderd met een zachte doek. U kunt het apparaat ook in een doorzichtige plastic zak doen.
- Temperatuurschommelingen kunnen de druk verhogen of verlagen, dit kan de kwaliteit van het geluid aantasten. Open indien nodig de klepjes om lucht af te voeren.

## Medische apparatuur

- Zet uw telefoon uit in ziekenhuizen en andere medische instellingen die dat vergen.
- Uw telefoon heeft radio-antennes die elektromagnetische velden uitstralen. Deze elektromagnetische velden kunnen interfereren met pacemakers of andere medische apparatuur.
- Houd minimaal 20 cm afstand tussen uw pacemaker en uw telefoon als u een pacemaker draagt.
- Houd het apparaat aan de andere kant van het implantaat.
- Als u denkt dat uw telefoon interfereert met uw pacemaker of andere medische apparaten dient u onmiddellijk te stoppen met het gebruik van de telefoon en contact op te nemen met een arts om specifieke informatie met betrekking tot uw medische apparaat in te winnen.
- Wanneer u herhaaldelijk dezelfde activiteiten uitvoert, zoals teksten typen of spelletjes spelen op uw telefoon kunt u incidenteel hinder in uw handen, armen,

polsen, schouders, nek of andere delen van uw lichaam ondervinden. Stop met het gebruik van uw telefoon wanneer u hinder ondervindt en neem contact op met een arts.

## Veiligheid op de weg

- Volg tijdens het rijden alle veiligheidsvoorschriften en -maatregelen op voor het gebruik van uw toestel.
- Houd u aan alle lokale wetten die van toepassing zijn. Houd altijd uw handen vrij om het voertuig te besturen wanneer u achter het stuur zit. Als u achter het stuur zit, moet de veiligheid op de weg u prioriteit zijn.
- Stop langs de weg en parkeer de auto voordat u de tablet opneemt of iemand belt, als de situatie op de weg dit vereist.
- De radiofrequentie-signalen kunnen sommige elektronische systemen van de auto verstoren, zoals de autoradio of veiligheidsvoorzieningen.
- Wanneer uw voertuig voorzien is van een airbag, zorg er dan voor dat de toegang niet wordt gehinderd door het plaatsen van draadloze of vaste apparatuur voorin. Anders kan dit het goed functioneren van de airbag verhinderen, wat kan leiden tot ernstige verwondingen. Het is verboden de mobiele telefoon in de hand te hebben tijdens het rijden.
- Zorg ervoor dat het volume op een redelijk niveau staat wanneer u naar muziek luistert zodat u zich nog bewust bent van wat er om u heen gebeurt. Dit punt is met name van belang wanneer u zich dicht bij een weg bevindt.
- Door uw telefoon te gebruiken in bepaalde omstandigheden kunt u afgeleid raken en gevaar veroorzaken. Houd u aan alle regels die het gebruik van de telefoon of oortelefoons verbieden of beperken (door bijvoorbeeld geen SMS te versturen wanneer u rijdt of het gebruik van oortelefoons tijdens het fietsen).
- Het is verboden de mobiele telefoon in de hand te hebben tijdens het rijden.

## Stroomvoorziening en opladen

- Werp uw telefoon niet in het vuur.
- Veroorzaak geen kortsluiting.
- Niet blootstellen aan temperaturen boven de 60 °C / 140 °F.
- Recycle de batterij volgens de geldende normen.
- Laad uw telefoon op met behulp van de meegeleverde USB-kabel en oplader. Het gebruik van een ongeschikte adapter of kabel kan uw telefoon onherstelbaar beschadigen.

- De adapter moet in de buurt van de telefoon zijn aangesloten en gemakkelijk toegankelijk zijn.
- Het gebruik van beschadigde kabels of opladers of het opladen in een vochtige omgeving kan een elektrische schok veroorzaken.
- De elektrische oplader dient alleen binnen gebruikt te worden.
- Het stopcontact moet gemakkelijk toegankelijk zijn. Het stopcontact mag niet geblokkeerd worden tijdens het gebruik.
- Haal de oplader uit het stopcontact om de telefoon helemaal los te koppelen van het stroomnet.
- De elektrische opladers kunnen warm worden bij normaal gebruik, en een langdurig contact kan verwondingen veroorzaken.
- Zorg altijd voor voldoende ventilatie rond de adapters tijdens het gebruik.
- De ventilatie mag niet belemmerd worden door de openingen met voorwerpen (zoals kranten, lakens, gordijnen, etc.) te bedekken. Zo voorkomt u oververhitting en disfunctioneren. Houd een ruimte van minimaal 10 cm rondom de telefoon vrij.
- De telefoon dient te worden gebruikt in gebieden met een gematigd klimaat.
- Sluit geen USB-kabel aan en verwijder hem niet met natte handen. Dit kan een elektrische schok veroorzaken.
- Stel de telefoon niet bloot aan overmatige warmte (zon, vuur enzovoort.) aangezien het toestel voorzien is van een oplaadbare interne batterij.
- Gebruik de connector niet om meerdere acties tegelijk uit te voeren, en zorg ervoor dat de polen van de batterij geen geleidend element raken, zoals metalen of vloeistoffen.

## Gehoorscherming



Deze telefoon voldoet aan de huidige regelgeving inzake de beperking van het maximale output volume. Langdurig luisteren met oortelefoons op een hoog volume kan gehoorverlies veroorzaken!

- Stop het gebruik van het product of zet het volume lager als uw oren suizen.
- Zet het geluid niet op vol, gezondheidsprofessionals raden lange blootstelling aan harde geluiden af.
- Maak redelijk gebruik van de oortelefoons: een buitensporige geluidsdruk van de oor- of koptelefoons kan gehoorverlies veroorzaken.
- Om gehoorschade te voorkomen mag u niet langdurig luisteren bij een hoog geluidsvolume.

## Bescherming van het milieu

- Houd u aan de lokale regelgeving op het gebied van afvalverwijdering bij het weggooien van de verpakking, de batterij en de afgedankte telefoon. Breng deze producten naar een verzamelpunt zodat ze correct gerecycled kunnen worden. Gooi telefoons of versleten batterijen niet weg bij het huisvuil.
- Breng afgedankte lithiumbatterijen die u niet wenst te bewaren naar een hiervoor bestemd inzamelpunt. Gooi ze nooit weg bij het gewone huishoudelijk afval. Gooi telefoons of versleten batterijen niet weg bij het huisvuil.



De batterij kan ontploffen als u deze vervangt door een ongeschikt model. Gooi de gebruikte batterijen weg volgens de instructies.



Dit symbool op het product betekent dat het gaat om een apparaat dat qua afvalverwerking onder de verordening inzake afgedankte elektrische en elektronische apparatuur (AEEA) valt.

## Schoonmaak en onderhoud

- Zet de telefoon uit voordat u hem schoonmaakt of onderhoudt. De oplader dient uit het stopcontact te worden gehaald. De telefoon en de oplader dienen te worden losgekoppeld om elektrische schokken en kortsluiting van de batterij of de oplader te voorkomen. Sluit de klepjes.
- Maak de telefoon en de oplader niet schoon met chemische middelen (alcohol, benzeen), chemische stoffen of schurende middelen. Die kunnen onderdelen beschadigen of de werking aantasten. Het apparaat kan worden schoongemaakt met een zachte, antistatische en licht vochtige doek, of met kraanwater volgens de instructies in INFORMATIE MET BETREKKING TOT DE WATERDICHTHEID, pagina 335.
- Maak geen krassen op of aanpassingen aan de telefoon. De bestanddelen in de verf kunnen een allergische reactie veroorzaken. Stop direct met het gebruik van de telefoon en raadpleeg een arts als een dergelijke reactie zich voordoet.
- Verwijder het stof van de stekker en houd hem droog om risico op brand te voorkomen.
- Als de telefoon of een van de accessoires niet goed werkt, dient u contact op te nemen met uw lokale serviceafdeling.
- Haal de telefoon of de accessoires niet zelf uit elkaar.

## Noodoproep

Als uw telefoon in een noodsituatie aanstaat en u bereik heeft, dan kunt u uw telefoon gebruiken om een noodoproep te plaatsen. Maar het kan zijn dat noodnummers niet toegankelijk zijn op de netwerken. U dient nooit enkel op uw telefoon te vertrouwen om noodoproepen te plaatsen.

## Aanbevelingen om blootstelling van de gebruiker aan straling te verminderen

- Gebruik uw mobiele telefoon in gebieden die gedekt worden door uw netwerk om de hoeveelheid straling te verminderen (met name in ondergrondse parkeergarages of tijdens reizen in trein en auto).
- Gebruik uw telefoon in zones waar goed bereik is (dat wil zeggen: waar het maximale aantal staafjes voor het netwerk wordt getoond).
- Gebruik de handsfree-set.
- Houd tijdens een gesprek de telefoon verwijderd van de buik van zwangere vrouwen en de onderbuik van jongeren.
- Kinderen en jongeren moeten mobiele telefoons redelijk gebruiken. 's Nachts telefoneren moet vermeden worden en de frequentie en de duur van de gesprekken moeten beperkt blijven.

## AANVULLENDE INFORMATIE

### Conformiteit

CROSSCALL verklaart dat dit toestel voldoet aan de essentiële vereisten en andere relevante bepalingen van de richtlijn 2014/53/EU en 2014/30/EU. De volledige tekst van de EU-conformiteitsverklaring is beschikbaar op het volgende internetadres: [https://docs.crosscall.com/public/CERTIFICAT/CORE-M6\\_CERTIFICATE-OF-CONFORMITY\\_INTERNATIONAL.pdf](https://docs.crosscall.com/public/CERTIFICAT/CORE-M6_CERTIFICATE-OF-CONFORMITY_INTERNATIONAL.pdf)

Beperkingen met betrekking tot band van de 2,4 GHz: Noorwegen: deze subparagraaf is niet van toepassing op de geografische gebied in een cirkel van 20 km rondom het centrum van NyÅlesund. Beperkingen met betrekking tot de band van 5 GHz: volgens artikel 10, paragraaf 10 van de Richtlijn 2014/53/EU staat op de verpakking dat deze radioapparatuur onderworpen is aan enkele beperkingen wanneer deze op de markt gebracht wordt in België (BE), Bulgarije (BG), Tsjechische Republiek (CZ), Denemarken (DK), Duitsland (DE), Estland (EE), Ierland (IE), Griekenland (EL), Spanje (ES), Frankrijk (FR), Kroatië (HR), Italië (IT), Cyprus (CY), Letland (LV), Litouwen (LT), Luxemburg (LU), Hongarije (HU), Malta (MT), Nederland (NL), Oostenrijk (AT), Polen (PL), Portugal (PT), Roemenië (RO), Slovenië (SL), Slowakije (SK), Finland (FI), Zweden (SE), Verenigd Koninkrijk (UK), Turkije (TR), Noorwegen (NO), Zwitserland (CH) IJsland (IS) en Liechtenstein (LI).

### Frequentiebanden en vermogen

- Frequentiebanden gebruikt door de radioapparatuur : bepaalde banden kunnen niet beschikbaar zijn in alle landen of alle regio's. Neem contact op met de lokale operator voor meer informatie.
- Maximale frequentie van het afgegeven radiosignaal op de frequentieband waar de radioapparatuur op werkt: het maximale vermogen voor alle banden is lager dan de hoogste waarde aangegeven in de bijbehorende geharmoniseerde norm.

De van toepassing zijnde nominale beperkingen van de frequentiebanden en het transmissievermogen (straling en/of geleiding) op deze radioapparatuur zijn de volgende:



<b>Bands</b>	<b>Frequency</b>	<b>Maximum power</b>
GSM850	824MHz-894MHz	33±2dBm
GSM900	880MHz-960MHz	33±2dBm
DCS1800	1710MHz-1880MHz	30±2dBm
PCS1900	1850MHz-1990MHz	30±2dBm
WCDMA Band1	1920MHz-2170MHz	23±2dBm
WCDMA Band2	1850MHz-1990MHz	23±2dBm
WCDMA Band4	1710MHz-2155MHz	23±2dBm
WCDMA Band5	824MHz-894MHz	23±2dBm
WCDMA Band8	880MHz-960MHz	23±2dBm
LTE Band1	1920MHz-2170MHz	23±2dBm
LTE Band2	1850MHz-1990MHz	23±2dBm
LTE Band3	1710MHz-1880MHz	23±2dBm
LTE Band5	824MHz-894MHz	23±2dBm
LTE Band7	2500MHz-2690MHz	23±2dBm
LTE Band8	880MHz-960MHz	23±2dBm
LTE Band20	791MHz-862MHz	23±2dBm
LTE Band28	703MHz-803MHz	23±2dBm
LTE Band38	2570MHz-2620MHz	22±2dBm
LTE Band41	2496MHz-2690MHz	23±2dBm
LTE Band42	3400MHz-3600MHz	23±2dBm
LTE Band43	3600MHz-3800MHz	23±2dBm
NR FDD Band n1	1920MHz-2170MHz	23±2dBm
NR FDD Band n3	1710MHz-1880MHz	23±2dBm
NR FDD Band n5	824MHz-894MHz	23±2dBm
NR FDD Band n7	2500MHz-2690MHz	23±2dBm
NR FDD Band n8	880MHz-960MHz	23±2dBm
NR FDD Band n20	791MHz-862MHz	23±2dBm
NR FDD Band n28	703MHz-803MHz	23±2dBm
NR TDD Band n38	2570MHz-2620MHz	23±2dBm
NR TDD Band n41	2496MHz-2690MHz	25±2dBm
NR TDD Band n77	3300MHz-4200MHz	23±2dBm
NR TDD Band n78	3300MHz-3800MHz	25±2dBm
Wi-Fi 2.4G	2412MHz-2472MHz	17±2dBm
Wi-Fi 5G	5150MHz-5725MHz	16±2dBm
Wi-Fi 5G	5725MHz-5850MHz	11±2dBm

BT	2402MHz-2480MHz	6±2dBm
NFC	13.56MHz	<42dBuA/m

## Informatie met betrekking tot de accessoires en software

We raden aan de volgende accessoires te gebruiken:

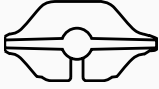
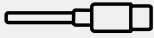
	Crosscall ref.: 1906200199327	X-BLOCKER
	Crosscall ref.: 1909140199976	USB-C/USB-C 1 m

De softwareversie van het product is N2102X.XXX (of X=0 - 9, A - Z, die updates over de gebruikerservaring, beveiligingspatches van Google etc. weergeeft). De software-updates worden door de fabrikant gepubliceerd om, na de lancering van het product, storingen te herstellen of functies te verbeteren. Alle softwareversies gepubliceerd door de fabrikant, zijn gecontroleerd en altijd in overeenstemming met de relevante regels.

Alle RF-parameters (bijvoorbeeld de frequentiebanden en uitgangsvermogen) zijn niet toegankelijk voor de gebruiker en kunnen niet door de gebruiker gewijzigd worden. De meest recente informatie met betrekking tot accessoires en software is beschikbaar in de verklaring van overeenstemming, die raad te plegen is op de website [https://www.crosscall.com/fr\\_FR/userguides](https://www.crosscall.com/fr_FR/userguides)

## Specifieke Absorptie-Ratio (SAR)

Dit toestel voldoet aan de richtlijnen voor blootstelling aan radiofrequenties als het toestel tijdens gebruik op een minimale afstand van 5 mm van het lichaam verwijderd gehouden wordt. Volgens de richtlijnen van de ICNIRP (de Internationale Commissie voor de bescherming tegen niet-ioniserende straling), is de limiet van de SAR gemiddeld 2 W/kg voor het hoofd en de romp, en 4 W/kg voor de ledematen op een celweefsel van 10 g dat de meeste frequenties absorbeert.

### Maximale waarden voor dit model:

SAR Hoofd: 0.962 (W/kg) ==> maximaal toegestane waarde: 2 (W/kg)  
 SAR lichaam: 0.884 (W/kg) ==> maximaal toegestane waarde: 2 (W/kg)  
 SAR Ledematen: 1.652 (W/kg) ==> maximaal toegestane waarde: 4 (W/kg)

## Auteursrechten

Dit toestel is uitsluitend bestemd voor privégebruik. Het kopiëren van cd's of het downloaden van muziek, video's of foto's om deze te verkopen of voor ieder ander commercieel doeleinde kan een overtreding zijn van auteursrechten. Een toestemming kan nodig zijn om een document, een boek en/of een presentatie, waarop auteursrechten van toepassing zijn, gedeeltelijk of in zijn geheel, te kopiëren of op te slaan. Zorg ervoor dat u op de hoogte bent van de wetten die van toepassing zijn op het opslaan en

gebruiken van bepaalde inhoud in uw land en rechtsgebied.

## BIJLAGE

### Belangrijke informatie

Om een optimale ervaring te bieden wordt de telefoon regelmatig verbonden met internet- en e-mailservers. Dit impliceert automatisch en onvermijdelijk de uitwisseling van gegevens die gefactureerd kunnen worden bovenop uw bestaande abonnement, of in mindering kunnen worden gebracht op uw vooraf betaald tegoed.

Om ieder misverstand met betrekking tot de facturatie van diensten die gebruik van internet maken te voorkomen, raden we u sterk aan voor een tegoed te kiezen dat onbeperkte toegang tot internet en berichten biedt. Zorg er ook voor dat u de vooraf geconfigureerde standaardinstellingen niet aanpast. Als u wilt, kunt u verbinding maken met een Wifi-netwerk om de internetsnelheid en de efficiëntie te verbeteren. We raden u ook ten zeerste aan om vooral een Wifi-netwerk te gebruiken wanneer u streamt of spellen, video's of films downloadt.

### Wissen van gegevens (fabrieksinstellingen)

Om de standaardinstellingen te resetten klikt u in het menu op uw telefoon op **Instellingen > Systeem > Resetopties > Alle gegevens wissen (terug naar fabrieksinstellingen)**.

Zorg ervoor dat u een back-up heeft gemaakt van belangrijke gegevens op het toestel voordat u een reset uitvoert.



Hiermee verwijdert u alle gegevens uit het interne geheugen van uw telefoon. In dit menu kunt u ook alleen uw voorkeuren of de Wifi, mobiele gegevens of Bluetooth® resetten.



### Toegankelijkheidsfuncties

Toegankelijkheidsfuncties op smartphones zijn ontworpen om gebruikers met specifieke behoeften te ondersteunen, zoals visuele, auditieve of motorische beperkingen. Deze functies maken het apparaat gemakkelijker en efficiënter te gebruiken.

Je kunt je apparaat configureren om de toegankelijkheid te verbeteren. Open Instellingen, tik op Toegankelijkheid en kies de functies die je wilt activeren.

### GEÏNSTALLEERDE APPS

#### 1. Geluidmeldingen

Krijg een waarschuwing wanneer belangrijke geluiden in huis worden gedetecteerd, zoals het alarm van een rookmelder of de deurbel.

Meer informatie is beschikbaar op de [ondersteuningspagina van Android](#).

#### 2. Live Transcriberen

Toont gesproken tekst direct op het scherm om gesprekken makkelijker te kunnen volgen.

Na activering kun je Live Transcriberen starten via de zwevende toegankelijkheidsknop of andere instelbare opties, zoals:

- Snelle instellingen
- Volumeknoppen
- Met twee vingers omhoog vegen

Meer informatie is beschikbaar op de [ondersteuningspagina van Android](#).

### 3. Voice Access

Hiermee kun je je apparaat handsfree bedienen. Gebruik spraakopdrachten om apps te openen, knoppen in te drukken, te scrollen of tekst in te voeren.

## SCHERMLEZER

### 1. TalkBack

TalkBack is een toegankelijkheidsfunctie die mensen met een visuele beperking helpt om met hun apparaat te communiceren via gesproken feedback en aanrakingen.

Meer informatie is beschikbaar op de [ondersteuningspagina van Android](#).

## SCHERM

### 1. Selecteren om voor te lezen

Laat je elementen op het scherm selecteren om deze hardop te laten voorlezen of beschrijven.

Gebruik:

- Tik op een item, zoals tekst of een afbeelding
- Veeg met je vinger over het scherm om meerdere items te horen
- Tik op Afspelen om alles voor te laten lezen

Meer informatie is beschikbaar op de [ondersteuningspagina van Android](#).

### 2. Scherm- en tekstgrootte

Maakt het mogelijk om de lettergrootte, schermweergave, vetgedrukte tekst of contrast aan te passen.

Meer informatie is beschikbaar op de [ondersteuningspagina van Android](#).

### 3. KLEUR EN BEWEGING

#### a. Kleurcorrectie

Helpt kleuren beter te onderscheiden of te filteren om de focus te verbeteren.

#### b. Kleuromkering

Past kleuromkering toe op het hele apparaat, inclusief mediacontent (bijv. zwarte tekst op witte achtergrond wordt witte tekst op zwarte achtergrond). Kan invloed hebben op de leesbaarheid of kleurkwaliteit.

Meer informatie is beschikbaar op de [ondersteuningspagina van Android](#).

#### c. Donker thema

Het donkere thema wordt toegepast op de Android-interface en ondersteunde apps.

Kleuren van mediacontent, zoals video's, blijven ongewijzigd.

Meer informatie is beschikbaar op de [ondersteuningspagina van Android](#).

d. **Animaties verwijderen**

Vermindert beweging op het scherm voor betere concentratie.

e. **Grote cursor**

Vergroot de cursor voor betere zichtbaarheid.

#### 4. Extra dimmen

Voor comfortabeler lezen kun je de helderheid lager instellen dan het standaard minimum van je telefoon.

#### 5. Inzoomen / Vergroten

Laat je inzoomen of elementen op het scherm vergroten.

Meer informatie is beschikbaar op de [ondersteuningspagina van Android](#).

### INTERACTIEBESTURING

#### 1. Schakeltoegang (Switch Access)

Laat je één of meerdere schakelaars gebruiken in plaats van het touchscreen om je apparaat te bedienen.

Meer informatie is beschikbaar op de [ondersteuningspagina van Android](#).

#### 2. Druk-en-houdtijd

Laat je de duur van lang drukken, weergavetijd van interactieve meldingen en automatische klik instellen.

### 3. SYSTEEMBEDIENINGEN

a. **Navigatiemodus**

Hiermee kies je tussen gebarenbediening of de traditionele 3-knopsnavigatie.

Meer informatie is beschikbaar op de [ondersteuningspagina van Android](#).

### ONDERTITELING

#### 1. Live ondertiteling

Voegt automatisch ondertitels toe aan gesproken inhoud op je telefoon met één simpele beweging. Werkt met video's, podcasts, telefoongesprekken en spraakberichten.

Meer informatie is beschikbaar op de [ondersteuningspagina van Android](#).

#### 2. Ondertitelingsvoorkeuren

Laat je het formaat en de stijl van de ondertitels aanpassen voor betere leesbaarheid.

### AUDIO

#### 1. Audiobeschrijving

Geeft gesproken beschrijvingen van wat er op het scherm gebeurt bij ondersteunde

video's.

## 2. Flitsmeldingen

Laat het scherm of de flitser knipperen bij meldingen of alarmen.

**BELANGRIJK:** Als je gevoelig bent voor licht, gebruik deze functie met voorzichtigheid.

## 3. Gehoorapparaten

Ondersteunt het gebruik van gehoorapparaten met je telefoon.

## 4. Geluidsinstellingen

Laat je mono-audio inschakelen en de balans tussen links en rechts aanpassen.

## 5. Sortie de la synthèse vocale

Zet ingevoerde tekst om in spraak. Je kunt taal, snelheid en toonhoogte kiezen.

### **REALTIME TEKST** (afhankelijk van je provider)

Deze functie maakt het mogelijk om tekstberichten in realtime uit te wisselen tijdens een telefoongesprek. Ze is nuttig voor doven, slechthorenden, mensen met spraakproblemen of voor wie transcriptie naast spraak nodig is.

Realtime tekstgesprekken worden opgeslagen als transcripties.

Meer informatie is beschikbaar op de [ondersteuningspagina van Android](#).

## Garantievoorwaarden

Uw telefoon en de accessoires in de doos zijn gegarandeerd tegen alle storingen en gebreken die zich zouden kunnen voordoen vanwege het ontwerp, de vervaardiging of een materiaaldefect, onder normale gebruiksomstandigheden, gedurende de garantieperiode (algemene voorwaarden van de Dienst na verkoop kunnen geraadpleegd worden op [www.crosscall.com](http://www.crosscall.com) > Hulp > Garantie) vanaf de aankoopdatum van uw telefoon die op uw originele factuur vermeld staat. De commerciële garantie eindigt van rechtswege na deze periode. Reserveonderdelen die essentieel zijn voor het gebruik van nieuwe producten zijn tien (10) jaar beschikbaar vanaf de datum waarop het product niet meer verkocht wordt.

**Voor meer informatie over de garantievoorwaarden, raadpleeg [www.crosscall.com](http://www.crosscall.com) > Hulp > Garantie.**

We raden u aan de volgende instructies te volgen voordat u contact opneemt met de klantenservice:

- Laad de batterij volledig op;
- Upgrade de software of herstel de fabrieksinstellingen om de telefoon te formatteren.

**LETOP:** ALLE gebruikersgegevens van de telefoon (contacten, foto's, berichten, bestanden en gedownloade applicaties) gaan definitief verloren. Wij raden u ten eerste aan een volledige back-up van de gegevens van uw telefoon te maken voordat u deze formateert.

In het geval dat uw telefoon een defect vertoont dat het normale gebruik verhindert, kunt u uw apparaat aan onze klantenservice toevertrouwen. Uw telefoon wordt nooit gerepareerd of vervangen indien de aangebrachte markeringen of serienummers (IMEI) zijn verwijderd of gewijzigd, of indien de aankoopbon van uw aankoop ontbreekt of

onleesbaar is.

Indien het gebrek aan overeenstemming of het defect wordt bevestigd, zal uw telefoon geheel of gedeeltelijk worden vervangen of gerepareerd. Deze garantie dekt de kosten voor onderdelen en arbeidsuren.

Voordat u uw telefoon opstuurt naar onze klantenservice, raden we u aan:

- uw IMEI te noteren en te bewaren op een veilige plek (\*);
- de SD-kaart en de simkaart te verwijderen;
- al uw persoonsgegevens op te slaan. Het kan zijn dat ons reparatiecentrum uw telefoon moet formatteren.

(\*) Uw IMEI-code is het serienummer waarmee uw apparaat herkend kan worden en om de klantenservice te volgen. Er zijn meerdere manieren om uw IMEI-code te vinden:

- Typ \*#06# op het toetsenbord van uw mobiele telefoon;
- Kijk op de verpakking van uw telefoon;
- Afhankelijk van het model kan de IMEI achterop de telefoon op een etiket staan of gegraveerd zijn op de SIM-lade van uw telefoon.

Documenten en informatie die u met uw telefoon mee moet sturen naar de klantenservice:

- Een kopie van de factuur waarop de aankoopdatum, het type product en de naam van de verkoper staan;
- Het IMEI-nummer van de telefoon;
- Een beschrijving van het defect van de telefoon.

We verzoeken u vriendelijk de algemene servicevoorwaarden te lezen op de website van Crosscall: **[www.crosscall.com](http://www.crosscall.com)**

De CORE-M6, ontworpen in Frankrijk en vervaardigd in China

Gecreëerd en geïmporteerd door:

CROSSCALL - 245 Rue Paul Langevin 13290 Aix-en-Provence - FRANKRIJK.

# VSEBINA

<b>PREDNOSTI CORE-M6</b>	<b>350</b>
Močan	
Povezan	
Ergonomičen	
Vzdržljiv	
<b>SPLOŠNA PREDSTAVITEV TELEFONA</b>	<b>352</b>
Predstavitev aparata	
X-LINK™	
X-BLOCKER	
<b>ZAGON VAŠE NAPRAVE CORE-M6</b>	<b>354</b>
Namestitev kartice SIM	
Vklop / izklop telefona	
Nasveti in previdnostni ukrepi za polnjenje baterije ter informacije o specifikacijah za zmogljivosti polnjenja in združljive naprave za polnjenje	
<b>ZASLON NA DOTIK, SISTEMSKA NAVIGACIJA IN GUMBI MODELA CORE-M6</b>	<b>357</b>
Uporaba zaslona na dotik	
Sistemska navigacija	
Gumbi telefona	
<b>UPORABA TELEFONA</b>	<b>361</b>
Telefonski klici	
Stiki	
Sporočila	
Kamera in čitalnik kod QR	
Galerija	
Prenesite datoteke: iz telefona v računalnik ali iz računalnika v telefon	
Prenesite datoteke: iz telefona v telefon	
Upravljanje kartic SIM in funkcije eSIM	
Mobilne podatke	
Brskalnik	
E-pošta	
Varčevanje z energijo baterije	
Ponastavitev telefona	
Posodobitve sistema	
<b>NASTAVLJANJE TELEFONA PO MERI</b>	<b>370</b>
Začetni zaslon	
Bližnjice do aplikacij	
Zvok	
Obvestila	
Datum in ura	
Jeziki	

<b>NAMIGI IN BLIŽNJICE</b>	<b>372</b>
Uporaba vašega CORE-M6 pod vodo	
Prilagodite uporabo vašega CORE-M6 svojim potrebam	
Funkcije zaslona	
NFC	
Deljenje baterije	
Animacija polnjenja	
Namestitev varnostne vrvice (povodec)	
Računalo	
<b>APLIKACIJE CROSSCALL</b>	<b>376</b>
X-SENSORS	
X-STORY	
X-CAMP	
<b>VODNIK ZA ODPRVLJANJE TEŽAV</b>	<b>379</b>
<b>VARNOSTNI UKREPI</b>	<b>383</b>
Splošne varnostne informacije	
Informacije v zvezi z vodotesnostjo	
Medicinski pripomočki	
Varnost v cestnem prometu	
Napajanje in polnjenje	
Zaščita sluha	
Varstvo okolja	
Čiščenje in vzdrževanje	
Klici v sili	
Priporočila za zmanjšanje izpostavljenosti uporabnika sevanjem	
<b>DODATNE INFORMACIJE</b>	<b>389</b>
Skladnost	
Frekvenčni pasovi in moč	
Informacije o dodatni in programski opremi	
Stopnja specifične absorpcije (SAR)	
Avtorske pravice	
<b>PRILOGA</b>	<b>391</b>
Pomembne informacije	
Brisanje podatkov (tovarniške nastavitve)	
Funkcije dostopnosti	
Garancijski pogoji	

**Hvala, ker ste izbrali CROSSCALL in kupili ta pametni telefon.**

Navodila za uporabo vam bodo pomagala, da se seznanite z novim aparatom.

## **PREDNOSTI CORE-M6**

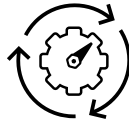

### **Tekoče in inteligentno**

Hiter, tekoč in vedno posodobljen CORE-M6 se prilagaja vašim poklicnim potrebam brez upočasnitev. Izvaja več nalog hkrati, ostaja povezan med gibanjem in poenostavi vaš vsakdan (5G, eSIM, NFC) z inteligentnimi funkcijami, dostopnimi z enim samim pritiskom (integracija umetne inteligence). Zanesljivo orodje, danes in še vrsto let.

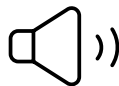

### **Komuniciranje kjerkoli**

Tudi v najbolj hrupnih okoljih ostanete dosegljivi in jasno razumljivi svojim sogovornikom. Zvok ostaja čist (sprednji zvočnik: 2 W, 102,5 dB SPL), pogovori so učinkoviti, ergonomija naprave CORE-M6 pa omogoča takojšnjo odzivnost v vseh pogojih





## Odporno

Za tiste, ki delajo na terenu, CORE-M6 zmanjšuje tveganje poškodb. Deluje tudi po padcih, udarcih ali izpostavljenosti kateri koli vrsti tekočine, celo v ekstremnih razmerah (300 padcev na beton, 1000 padcev v testnem bobnu). Manj prekinitev, manj zamenjav opreme – zanesljivo orodje, pripravljeno, da vas spremlja povsod, kamor greste



## Vzdržljivo

Zasnovan za dolge in nepredvidljive dneve, CORE-M6 ostane avtonomen tudi v ekstremnih razmerah. Brez prekinitev in potrebe po polnjenju ostanete operativni (baterija 4950 mAh). Zanesljiva vzdržljivost, zasnovana, da sledi tempu vašega dneva (2 dni in 5 ur dejanske avtonomije)..

\*Med garancijskim obdobjem CROSSCALL krije zamenjavo pokvarjene baterije, če sta izpolnjena naslednja zbirna pogoja: zmogljivost baterije je manjša ali enaka 70 % in število polnih ciklov polnjenja manjše ali enako 850.

# SPLOŠNA PREDSTAVITEV TELEFONA

## Predstavitev aparata

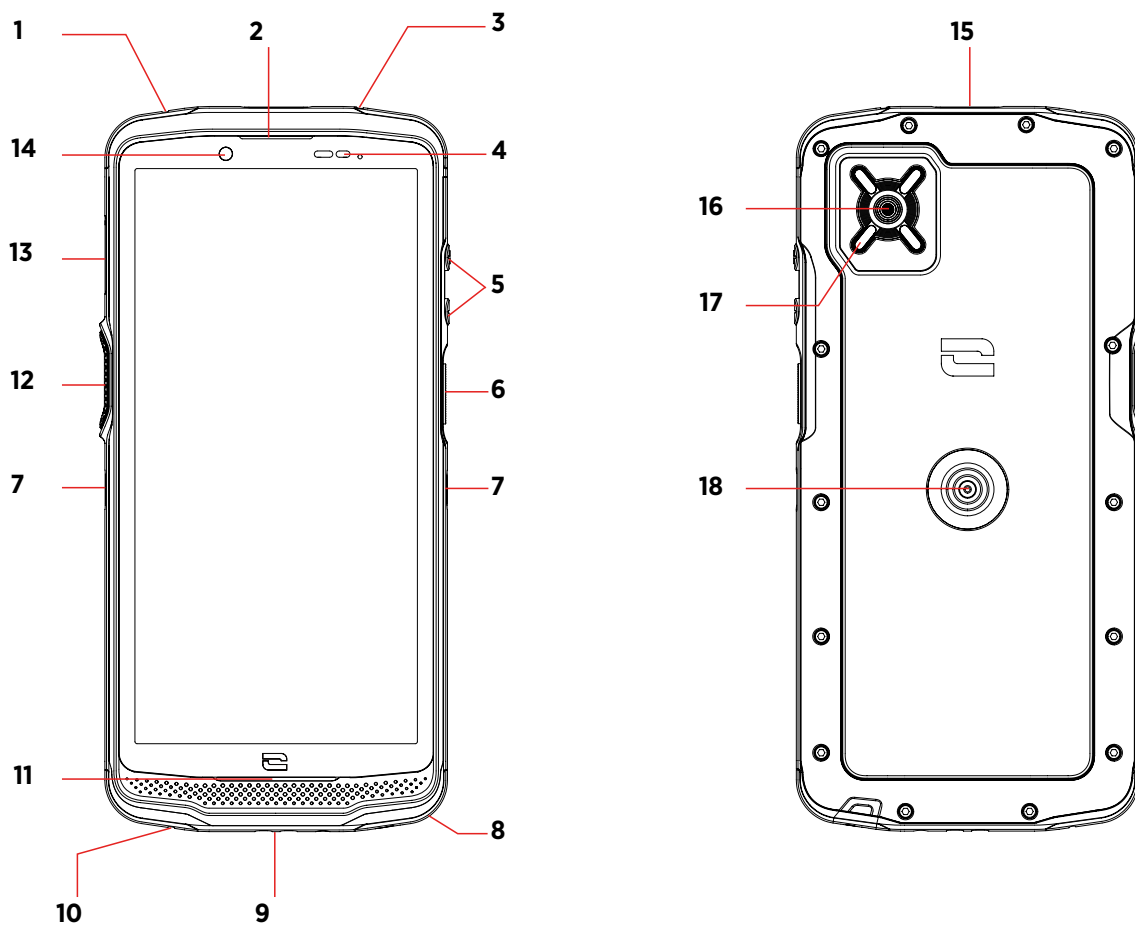

1. Odprtina za preverjanje tesnosti (vanj ne vstavljajte ničesar)
2. Zvočnik
3. Mikrofon
4. Senzor svetlobe in bližine
5. Gumbi za glasnost +/-
6. Gumb za vklop/izklop
7. Zareze X-Blocker
8. USB-C vhod (vedno dobro zaprite tesnilni pokrovček)
9. Prehod za varnostno vrvico
10. Mikrofon
11. Zvočnik
12. Programabilni gumb
13. Predal za SIM in micro SD kartico
14. 8 MP kamera
15. SOS gumb
16. 48 MP kamera
17. Bliskavica / svetilka
18. X-LINK<sup>®</sup>\*™ Namestitev, Polnjenje, Prenos podatkov

\*Tehnologija SPS Inc.



**X-LINK™\***

PAMETNI SISTEM MAGNETNE PRITRDITVE

Magnetni konektor na zadnji strani telefona omogoča, da ga z eno potezo pritrdite in povežete z ekskluzivnimi dodatki X-LINK™\*.

Odvisno od uporabljene dodatne opreme lahko X-LINK™\* polni vaš telefon in/ali prenaša podatke.



**X-BLOCKER**

SISTEM ZA OJAČANO MEHANSKO PRITRDITEV

Ta ekskluzivni dodatek, ki je priložen vašemu mobilnemu telefonu, omogoča, da ga pritrdite z združljivo dodatno opremo v situacijah, ki zahtevajo čim boljše držanje (sila izpuljenja 20 kg). Enostavno ga pritrdite na stranske zareze mobilnega telefona. Njegova silikonska prevleka zmanjšuje vibracije, ki jih povzročajo udarci.

Preden začnete katero koli dejavnost, preverite, ali je vaš X-BLOCKER popolnoma vpet v obe zarezi telefona.

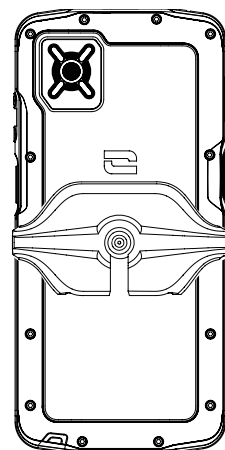
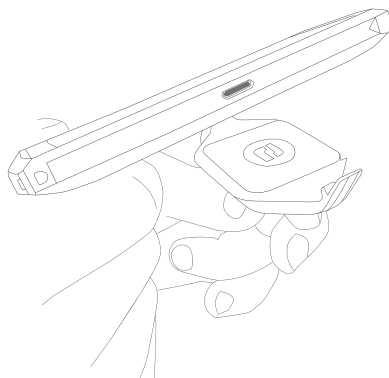
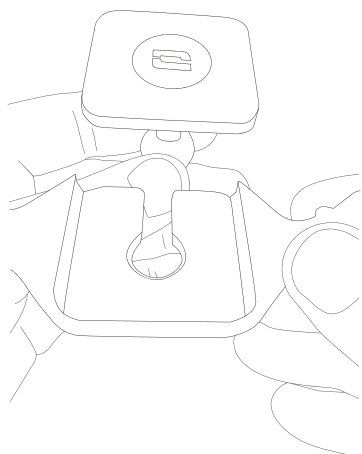

**Celoten izbor dodatne opreme, združljive z X-LINK™ in X-BLOCKER, najdete na [www.crosscall.com](http://www.crosscall.com)**

# ZAGON VAŠE NAPRAVE CORE-M6

## Namestitev kartice SIM

1. Preverite, ali je vaš aparat izključen. Če ni, ga izklopite s pritiskom na gumb za vklop/izklop.
2. Predal za kartico SIM odstranite s priloženim orodjem za odstranjevanje kartice SIM, ki ga vstavite v za to predvideno luknjo.

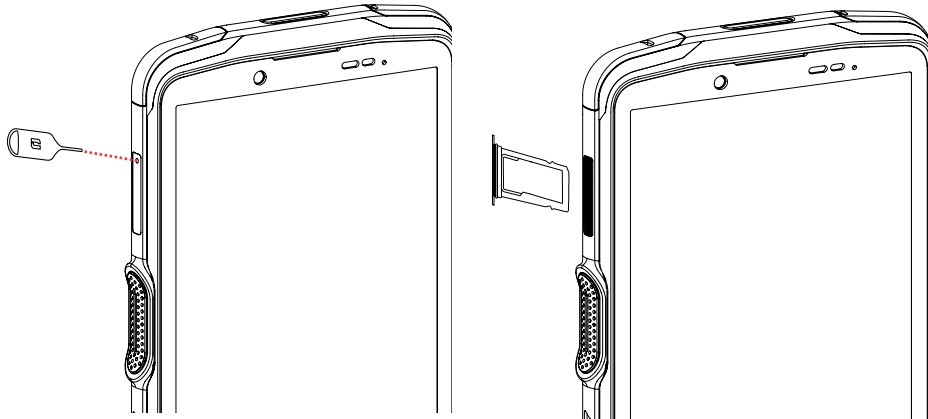

3. Popolnoma odstranite predal.
4. V pametni telefon lahko namestite 2 kartici nano SIM.

Da bi zagotovili optimalno združljivost s storitvami operaterja, vstavite prvo kartico SIM v prvi predal, označen s »SIM 1«.

**Pozor:** Prepričajte se, da kartico SIM postavite s kovinsko stranjo proti sebi, tako da »odrezan« vogal kartice postavite v zgornji levi del predala.

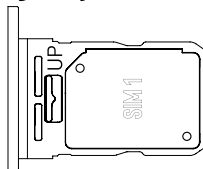

Če želite, vstavite drugo kartico SIM v drugi predelek na hrbtni strani predala, označen s »SIM 2«.

**Pozor:** Prepričajte se, da kartico SIM postavite s kovinsko stranjo proti sebi, tako da »odrezan« vogal kartice postavite v zgornji levi del predala.

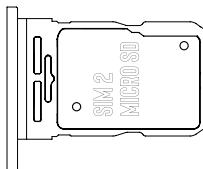

5. Potisnite predal nazaj v telefon.
  - a. Preglejte, če sta kartici pravilno poravnani.
  - b. Preden predal vstavite v telefon, ga pravilno poravnajte z režo telefona.
  - c. Vstavite predal in ga potisnite navzdol.

**Pozor:** Da bi zagotovili vodotesnost telefona, poskrbite, da je predal popolnoma vstavljen in zaklenjen.

## Vklop/izklop telefona

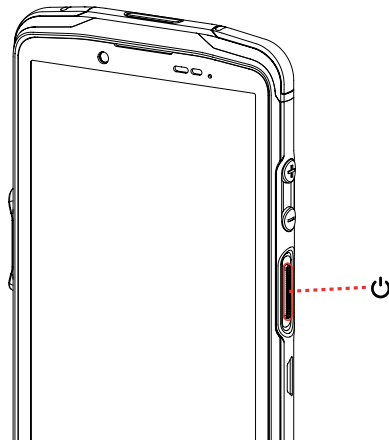



Dolgo pritiskajte gumb za **vklop/izklop** telefona in počakajte nekaj sekund, da se prižge zaslon.

Ko prvič vklopite telefon ali po ponastavitvi podatkov, sledite navodilom na zaslonu za nastavitve aparata.

Ko je telefon vklopljen, lahko s pomočjo tega gumba tudi:

- zaklenete/odklenete zaslon na dotik s kratkim pritiskom
- Aktivirajte umetno inteligenco, vgrajeno v vaš izdelek

Če želite izklopiti telefon, ga znova zagnati ali dostopati do klincev v sili, morate privzeto hkrati držati gumb za vklop in gumb + za povečanje glasnosti.

Če želite za izklop telefona držati samo gumb za vklop, pojdite v **Nastavitve**  > **Sistem**  > **Poteze**  > Dolgo pritisnite gumb za vklop/izklop

## Nasveti in previdnostni ukrepi za polnjenje baterije ter informacije o specifikacijah za zmogljivosti polnjenja in združljive naprave za polnjenje

1. Priključite kabel in napajalnik prek vrat USB-C. Nato odprite vodotesni pokrov telefona in priključite drugi konec kabla v vrata USB-C na telefonu.

Za zaščito kabla USB-C in vrat USB-C na telefonu priporočamo, da odprete vodotesni pokrov in ga zavrtite navzdol za približno 90°. To poenostavi povezovanje in prepreči, da bi vodotesni pokrov nenehno pritiskal na kabel in s tem na vrata USB-C.

2. Omrežni adapter priključite v električno vtičnico.

3. Ko se baterija popolnoma napolni, odklopite telefon iz polnilnika. Najprej odklopite polnilnik iz aparata, potem pa iz električne vtičnice.

Da baterije pametnega telefona ne porabite prezgodaj, priporočamo, da upoštevate pravila smotrne uporabe pri vsakem ciklu polnjenja. Zato je najbolje, da baterijo napolnite takoj, ko doseže stanje 20 % napoljenosti, in da se izogibate polnjenju nad 80 %, namesto izvajanja ciklov popolnega polnjenja (od 0 do 100 %).

Možno je samodejno ustaviti polnjenje pri 80 % z uporabo možnosti »Polnjenje omejeno

na 80 %«, ki je na voljo v meniju »Nastavitve > Baterija > Optimizacija življenjske dobe baterije«.



Moč, ki jo dovaja polnilnik, mora biti med najmanj 5 W ki jih zahteva radijska oprema, in največ 18 W za doseganje največje hitrosti polnjenja.

**i** Nikoli ne polnite telefona skupaj z magnetno povezavo X-LINK™ in USB, saj lahko s tem skrajšate življenjsko dobo opreme telefona.

**i** Baterija je vgrajena v telefon in ni odstranljiva. Baterije ne odstranjujte sami.

- Uporabljajte samo polnilnik in kabel, ki sta odobrena in združljiva z vašim telefonom. Uporaba neodobrenih polnilnikov ali kablov lahko povzroči eksplozijo baterije ali poškodbe telefona.
  - Ne uporabljajte telefona med polnjenjem. Ne pokrivajte telefona ali električnega adapterja.
  - Nepravilna priključitev polnilnika lahko težko poškoduje vaš telefon. Garancija ne pokriva nobene škode, nastale zaradi neustrezne uporabe.
  - Ko se telefon ne polni, odstranite polnilnik iz električne vtičnice.
  - Telefon se morda ne bo takoj vklopil, če polnite prazno baterijo. Po določenem času polnjenja se bo telefon normalno zagnal.
  - Če je napajanje izmeničnega toka (AC) šibkejše, je čas polnjenja lahko daljši.
  - Če uporabljate nekonvencionalne polnilnike, kot so računalniki, je lahko čas polnjenja daljši.
  - Čas polnjenja se lahko razlikuje glede na temperaturo okolja in preostalo raven baterije.
  - Telefon lahko varno polnite pri temperaturi med 0 °C in 40 °C. Polnjenje pri temperaturah pod 0 °C ali nad 40 °C lahko negativno vpliva na delovanje baterije in skrajša njeno življenjsko dobo. Dolgotrajno polnjenje pri ekstremnih temperaturah poškoduje baterijo.
  - Med polnjenjem se lahko telefon in polnilnik segrejeta. To je popolnoma normalno in ne bi smelo vplivati na življenjsko dobo ali učinkovitost telefona. Če baterija postane bolj vroča kot običajno, jo prenehajte polniti. Telefon postavite na hladno mesto in počakajte, da se ohladi. Izogibajte se dolgotrajnemu stiku s površino telefona, če se segreje.
- i** Funkcije aparata se razlikujejo glede na vašo lokacijo, jezik, operaterja in model. Aparat je združljiv s funkcijo OTG. Uporabljajte standardni podatkovni kabel OTG.

# ZASLON NA DOTIK, SISTEMSKA NAVIGACIJA IN GUMBI MODELA CORE-M6

Obvladajte delovanje telefona in njegovih aplikacij v nekaj preprostih potezah.

## Uporaba zaslona na dotik Tapkanje

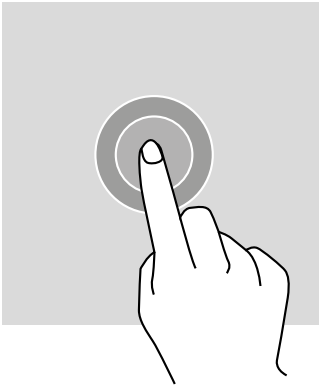

Če želite odpreti aplikacijo, izberite element menija, pritisnite tipko na zaslonu na dotik ali vnesite znak s pomočjo tipkovnice na zaslonu, tapnite element s prstom.

## Dolg pritisk

Prst postavite na element ali na zaslon in ga zadržite tam 2 sekundi za dostop do razpoložljivih možnosti.

## Vlečenje

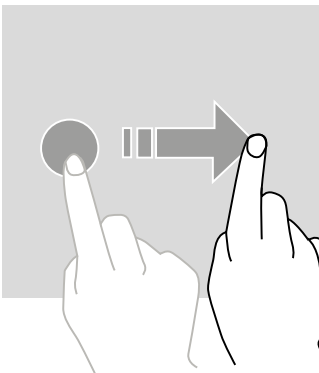

Na začetnem zaslonu ali na zaslonu aplikacij povlecite v levo ali desno za prikaz drugih strani.

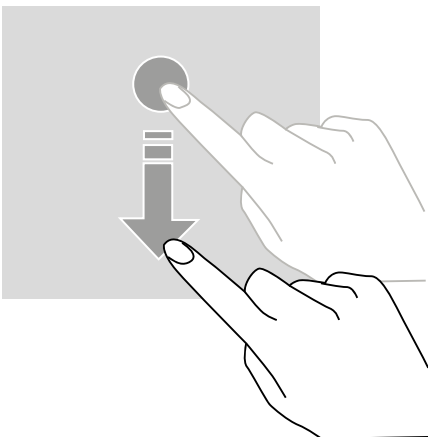

## Premikanje

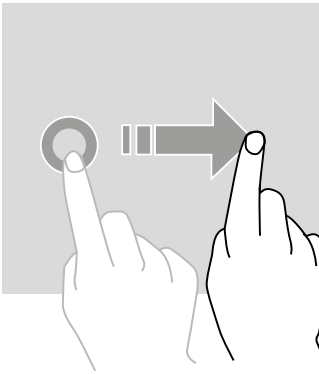

Če želite premakniti element, postavite nanj prst, ga pridržite in povlecite na želeno mesto.

## Dejanja z dvema prstoma

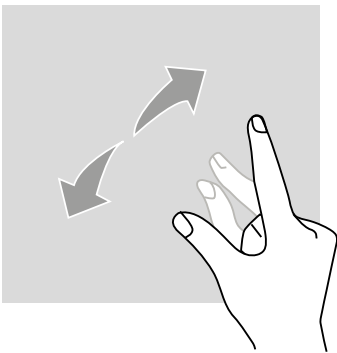

Najprej stisnite dva prsta skupaj in ju nato razmaknite, da povečate del spletne strani, zemljevida ali slike.

Povlecite navzgor in navzdol za pomikanje spletne strani ali seznama elementov.

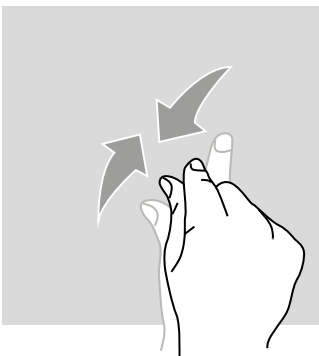

Za pomanjšavo ju približajte.

## Sistemska navigacija

Pametni telefon vam ponuja dva načina sistemske navigacije:

- Navigacija s tremi gumbi
- Navigacija s potezami

Privzeto je konfigurirano krmarjenje s tremi gumbi. Če želite nastaviti krmarjenje s potezami, pojdite na:

Nastavitve  > Sistem  > Poteze  > Krmarjenje po sistemu > Krmarjenje s potezami

## Domov / Glasovni pomočnik



Na kateri koli strani v pametnem telefonu pritisnite krog na sredini zaslona, da se vrnete na začetni zaslon

Dolg pritisk na to tipko bo aktiviral Googlov glasovni pomočnik.

## Nazaj

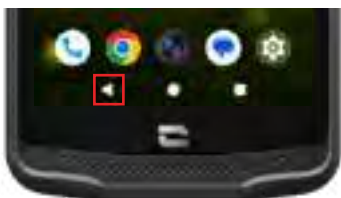

Na kateri koli strani v pametnem telefonu pritisnite trikotnik v spodnjem levem kotu zaslona, da se vrnete na prejšnjo stran.

## Odprte aplikacije

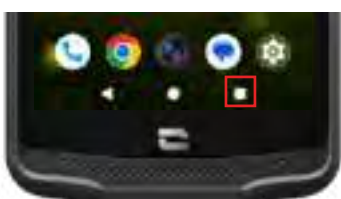

Na kateri koli strani v pametnem telefonu se dotaknite kvadrata v spodnjem desnem kotu zaslona in se pomaknite do mesta, kjer so shranjene vse odprte aplikacije.

## Meni aplikacij telefona

Vse aplikacije, nameščene na telefonu, so na voljo v meniju vašega aparata. Za dostop do njega z domačega zaslona:

1. Povlecite po zaslonu od spodaj navzgor.
2. Pomikajte se med razpoložljivimi aplikacijami tako, da s prstom povlečete od dna proti vrhu zaslona in kliknete aplikacijo, do katere želite dostopati.
3. S prstom povlecite navzdol ali se dotaknite gumba Domov (spodnji krog na sredini zaslona), da zaprete center za obvestila.

## Center za obvestila

Do prejetih obvestil lahko dostopate s katerega koli zaslona telefona.

1. Če želite odpreti okno z obvestili, povlecite navzdol z vrha zaslona. Prikaže se seznam vaših obvestil.
2. Pomaknite se po tem seznamu, da si ogledate vsa svoja obvestila, in kliknite prejeta obvestila, da si jih ogledate podrobno. Ko bo obvestilo prebrano, bo samodejno izginilo.
3. Obvestila lahko tudi izbrišete, ne da bi si jih ogledali. Če želite to narediti, povlecite obvestilo v levo ali desno. Če želite izbrisati vsa obvestila hkrati, kliknite Izbriši vse.
4. S prstom povlecite po zaslonu navzgor ali se dotaknite gumba Domov (spodnji krog na sredini zaslona), da zaprete center za obvestila.

## Okno za hitro nastavitvev

S katerega koli zaslona telefona lahko dostopate do okna za hitro nastavitvev, ki vam omogoča preprost ogled in spreminjanje glavnih nastavitev telefona.

1. Če želite odpreti okno za hitro nastavitvev, povlecite navzdol z vrha zaslona. To vam omogoča dostop do prvih parametrov, ki so na voljo v oknu za hitro nastavitvev vašega telefona.
  2. Ponovno povlecite po zaslonu od zgoraj navzdol, da si ogledate vse nastavitve, ki so na voljo v tem oknu za hitro nastavitvev.
  3. Tapnite nastavitvev, da jo omogočite/onemogočite. Parametri, ki so zatemnjeni, so onemogočeni. Če želite prikazati več možnosti za nastavitvev, dolgo pritisnite nanjo.
  4. S prstom povlecite po zaslonu navzgor ali se dotaknite gumba Domov (spodnji krog na sredini zaslona), da zaprete okno za hitro nastavitvev.
- Želene nastavitve lahko dodate, izbrišete ali premaknete s klikom na majhen svinčnik v spodnjem desnem kotu okna za hitro nastavitvev. 

- Če želite premakniti nastavitvev, jo dolgo pritisnite in povlecite na želeno mesto.
- Če želite dodati nastavitvev, jo povlecite navzgor iz območja "Povlecite ploščice, da jih dodate".
- Če želite odstraniti nastavitvev, jo povlecite navzdol do območja "Povlecite ploščice sem, da jih odstranite".

## Gumbi telefona

### Gumb za vklop / izklop in zaklepanje / odklepanje zaslona

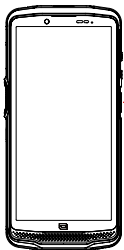

Ta gumb omogoča predvsem:

- aktiviranje Googleovega glasovnega pomočnika
- zaklepanje / odklepanje telefona s kratkim pritiskom.
- vklop/izklop/ponovni zagon telefona, če nastavite aktiviranje teh funkcij z dolgim pritiskom

- Pritisnite gumb za **vklop / izklop** za ročno zaklepanje zaslona.
- Pritisnite gumb za **vklop / izklop** za ponovni vklop zaslona in povlecite s prstom v katero koli smer na zaslonu, da ga odklenete

Po določenem času nedejavnosti se namreč telefon samodejno zaklene in preklopi v stanje pripravljenosti, da se zmanjša poraba energije in preprečijo nenamerna dejanja.

Če želite nastaviti čas samodejnega vklopa stanja pripravljenosti, pojdite na:

**Nastavitve**  > **Zaslon**  > **Časovna omejitev za zaslon** in izberite želeno trajanje.

### Programljivi gumbi

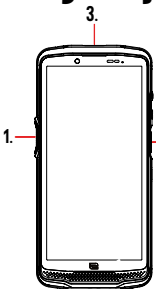



Vaš CORE-M6 ima dva programabilna gumba (št. 1 in št. 2), ki ju lahko uporabljate na dva različna načina:

- ali z DOLGIM pritiskom
- ali s 3 KRATKIMI pritiski, ponovljenimi v zelo hitrem zaporedju.

Ta konfiguracija vam omogoča, da konfigurirate po dve funkciji na posamezen gumb, to je skupno 4.

Ti gumbi so privzeto nastavljeni, vendar jih lahko po želji spremenite.  
V ta namen:

- Pojdite v meni **Nastavitve**  > **Gumbi**  > in izberite način uporabe gumba, ki ga želite nastaviti (trojni pritisk ali dolg pritisk).
- Za vsako uporabo lahko:
  - Pokličite določeno telefonsko številko
  - Zaženete neko aplikacijo svojega telefona (X-TALK, X-SAFE, Kamera, Svetilka ...)
  - Aktivirate / deaktivirate neki način (način rokavic, način "Ne moti")

### Gumb za glasnost +/-

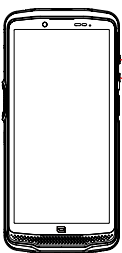

Ta gumb, sestavljen iz tipk + in tipk -, vam bo omogočil nastavitve glasnosti vaših klicev in obvestil z enostavnim preklapljanjem med 3 načini:



- Način zvonjenja
- Način vibriranja
- Način tiho

Omogočil vam bo tudi enostavne nastavitve glasnosti:



- klicev
- zvonjenja / obvestil
- multimedijskih vsebin
- alarmov

## UPORABA TELEFONA



### Telefonski klici Izbiranje številke

1. Pritisnite na  na začetnem zaslonu ali meniju telefona.
2. Pritisnite na  , da se odpre tipkovnica, in vnesite telefonsko številko.
3. Pritisnite na  za opravljanje klica.

### Iz dnevnika klicev ali seznama stikov



1. Pritisnite na  na začetnem zaslonu ali meniju telefona.
2. Pritisnite na  za dostop do dnevnika klicev, nato pa na številko, ki jo želite poklicati.
3. Pritisnite na  za dostop do seznama stikov, nato pa na stik, ki ga želite poklicati.

## Opravljanje mednarodnega klica

1. Pritisnite na  na začetnem zaslonu ali meniju telefona.
2. Pritisnite na , če želite odpreti tipkovnico.
3. Pritisnite na 0 in zadržite prst, dokler se ne prikaže znak +.
4. Vnesite kodo države, področno kodo in telefonsko številko.
5. Pritisnite na  za klicanje izbrane številke.

## Klici 4G (VoLTE) / Klici WIFI (VoWIFI)

Za nastavitve klicev prek 4G in WIFI:

1. Pojdite v: **Nastavitve**  > **Omrežje in internet**  > **Profili SIM in eSIM** 
2. Kliknite na kartico SIM, ki jo želite nastaviti.
3. Aktivirate / deaktivirate lahko funkcijo **Klici v 4G** in **Klici WIFI**.



## Sprejemanje klicev

Ob prihodu klica povlecite navzgor po zaslonu, da sprejmete klic.





Ob prihodu klica povlecite navzdol po zaslonu, da zavrnete klic.

## Stiki





### Ročno ustvarjanje stika

1. Pritisnite aplikacijo Stiki  v meniju telefona.
2. Pritisnite na  za ustvarjanje novega stika.
3. Vnesite podatke stika.
4. Kliknite na Shrani, da shranite novi stik

Ustvarjanje / spreminjanje stika s pomočjo tipkovnice



1. Pritisnite na  za odpiranje tipkovnice telefona .
2. Vnesite številko in kliknite na:
  - a.  **Ustvarite stik**, da shranite to številko kot novi stik.
  - b.  **Dodajte stiku**, če želite dodati to številko že obstoječemu stiku.

Ustvarjanje / spreminjanje stika iz prejetega klica

1. Pritisnite  za prikaz dnevnika klicev .
2. Kliknite številko, ki jo želite shraniti, in kliknite na:
  - a.  Ustvarite stik, da shranite to številko kot nov stik.
  - b.  Dodajte stiku, če želite dodati to številko že obstoječemu stiku.

## Sporočila

Pošiljanje sporočila

1. Pritisnite aplikacijo Sporočila  na domačem zaslonu ali v meniju telefona.
2. Kliknite na  Démarrer une discussion
3. Izberite stik oz. stike, ki jim želite poslati sporočilo.
4. Sporočilo napišite s tipkovnico na dotik.
5. Sporočilo pošljite s klikom na .



## Prikaz sporočil

1. Pritisnite aplikacijo Sporočila  na domačem zaslonu ali v meniju telefona.
2. Izberite stik s seznama sporočil.
3. Prikaz vašega pogovora.

## Kamera in čitalnik kod QR

### Posnemite fotografije / video posnetke

S kamero telefona CORE-M6 lahko fotografirate ali snemate videoposnetke. V ta namen:

1. Odprite aplikacijo X-CAM  na začetnem zaslonu ali v meniju telefona.
2. Kliknite na pasico na dnu aplikacije, da preklopite iz način fotografije **PHOTO** v način video **VIDÉO**.
3. Uokvirite motiv na zaslonu in pritisnite sredinsko tipko, da posnamete fotografijo ali zaženete video. .
4. Vaša fotografija / video se samodejno shrani v aplikacijo Fotografije .

## Bralnik kod QR

Vaš fotoaparatus deluje tudi kot bralnik kod QR. Omogoča prepoznavanje in dešifriranje glavnih vrst kode QR (spletno mesto, vizitka, dostopna točka Wi-Fi, pošiljanje SMS, klicanje).



1. Pritisnite aplikacijo **X-CAM**  na domačem zaslonu ali v meniju telefona.
2. Uokvirite kodo QR za skeniranje na sredini kamere.
3. Kliknite obvestilo, ki se prikaže na dnu zaslona, da izvedete dejanje, povezano s kodo QR.

## Galerija



Ogled slik / videoposnetkov

1. Pritisnite aplikacijo **Fotografije**  na začetnem zaslonu ali v meniju telefona.
2. Izberite sliko ali video, da si ju ogledate in dostopate do drugih možnosti.

Izbrišite slike / videoposnetke

1. V aplikaciji **Fotografije**  dolgo pritiskajte sliko ali video, ki jo / ga želite izbrisati. Zdaj lahko z enim klikom izberete druge fotografije in/ali videoposnetke, ki jih želite izbrisati.
2. Ko je izbira končana, kliknite  in potrdite izbris s klikom na **V redu**.

Delite slike / videoposnetke

1. V aplikaciji **Fotografije**  dolgo pritiskajte sliko ali video, ki jo / ga želite deliti. Zdaj lahko z enim klikom izberete druge fotografije in/ali videoposnetke, ki jih želite deliti.
2. Ko je izbira končana, kliknite  in izberite način skupne rabe.

## Prenesite datoteke: iz telefona v računalnik ali iz računalnika v telefon

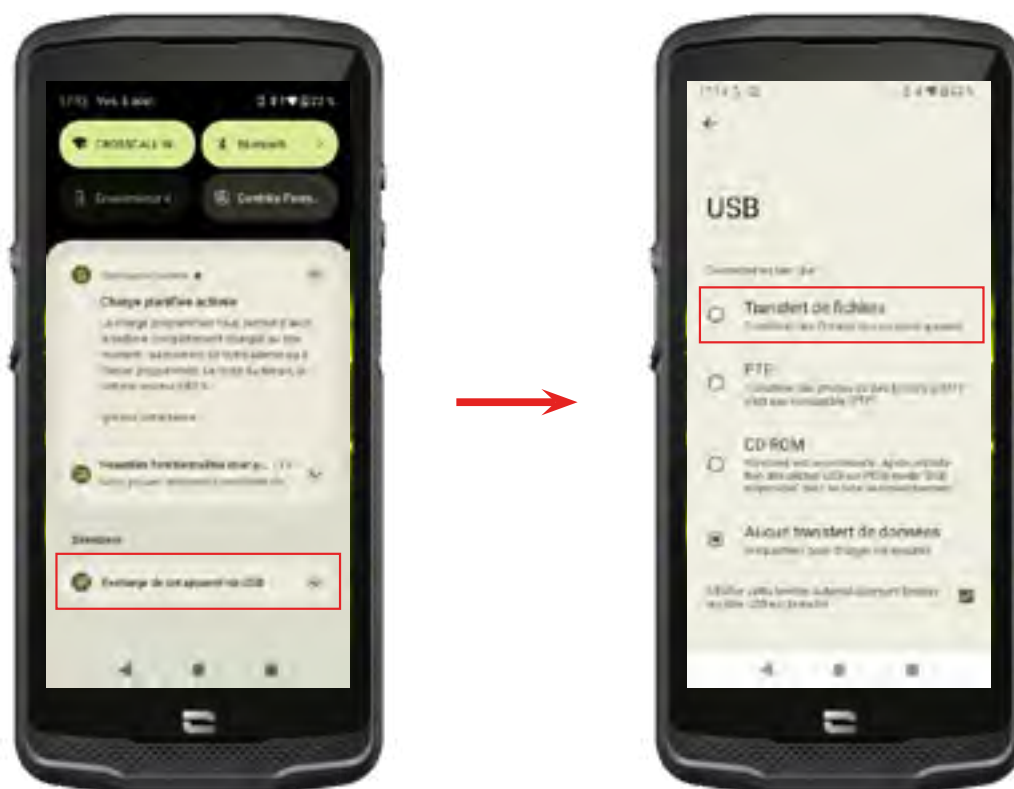

1. Ko povežete telefon z računalnikom s pomočjo kabla USB-C ali X-LINK™\*, se v centru za obvestila samodejno prikaže obvestilo.
2. Kliknite to obvestilo in izberite **Prenos datotek**, da boste lahko iz računalnika dostopali do datotek v telefonu.

Vaš aparat se prikaže na računalniku. Za dostop do datotek, ki jih vsebuje:



1. Odprite raziskovalec datotek in kliknite na telefon CORE-M6.
2. Kliknite Notranji pomnilnik v skupni rabi.
3. Zdaj imate dostop do datotek v telefonu. Datoteke lahko kopirate v računalnik ali iz računalnika v telefon.

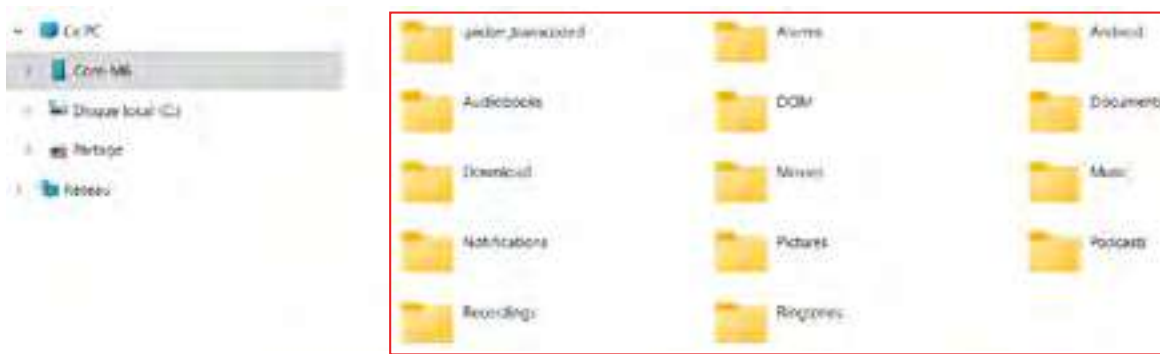

Med prenosom podatkov ne odklopite kabla USB-C ali X-LINK™\* iz aparata. To bi lahko povzročilo izgubo podatkov in/ali okvaro aparata.

Poseben primer velja za računalnike Mac znamke Apple

Na računalniku Mac mora biti nameščena aplikacija "Android File Transfer", ki omogoča prenos datotek pametnim telefonom Android.

## Prenesite datoteke: iz telefona v telefon

Ob zagonu novega telefona in prvih korakih nastavitve vam bo samodejno predlagan korak prenosa podatkov.

1. Vključite svojo novo napravo, izberite želeni jezik in kliknite Začni, da začnete korake za nastavitve novega telefona.
2. Med temi koraki povežite svoj novi telefon z mobilnim omrežjem ali Wi-Fi. Nujno je, da sta tako stari kot novi telefon povezana z internetom.
3. Ko se prikaže okno »Kopirajte svoje aplikacije in podatke«, kliknite Naprej. Prikaže se prva možnost za prenos podatkov prek stare naprave, kliknite »Naprej« in sledite korakom, opisanim v »Možnost 1: Uporabljajte svoj stari aparat«.

Če nimate kabla ali želite svoje podatke prenesti prek aplikacije Google, izberite »Nimate kabla?«, nato pa »kopiraj brez kabla«. Nato lahko sledite navodilom, opisanim v »Možnost 2«: Uporabljajte aplikacijo Google".

### Prva možnost: Uporabljajte svoj stari aparat

1. Vključite in pustite odklenjen stari aparat
2. Uporabite kabel, primeren za vaš stari aparat, kot kabel za polnjenje
3. S kablom povežite stari aparat z novim
4. Kopirajte podatke v novi aparat, tako da sledite navodilom na zaslonu starega aparata

### Druga možnost: Uporabite aplikacijo Google

1. Odprite aplikacijo Google na starem aparatu
2. Izgovorite »V redu Google, nastavi moj aparat« ali vnesite »Nastavi moj aparat« v iskalno polje
3. Sledite navodilom in izberite ime svojega novega aparata na starem.
4. Preverite obrazce in vrednosti na starem aparatu





5. Kopirajte podatke v novi aparat, tako da sledite navodilom na zaslonu starega aparata

Za več informacij (o prenosu iz varnostne kopije, narejene v aparatu iPhone), si oglejte uporabniški priročnik, ki je na voljo na strani izdelka [www.crosscall.com](http://www.crosscall.com) > CORE-M6

## Upravljanje kartic SIM in funkcije eSIM

Telefon omogoča hkratno uporabo dveh različnih kartic SIM. Vsako od teh kartic SIM lahko nastavite.



1. Na začetnem zaslonu ali v meniju telefona kliknite na **Nastavitve**  > **Omrežje in internet**  > **Profili SIM in eSIM** 
2. Kliknite na kartico SIM, ki jo želite nastaviti.
3. S klikom na svinčnik  v zgornjem desnem kotu zaslona boste imeli možnost:
  - Spremenite ime kartice
  - Določite kartico, ki se bo uporabljala za prenos mobilnih podatkov
  - Določite kartico SIM, ki bo prednostno namenjena klicem
  - Določite kartico SIM, ki bo prednostno namenjena sporočilom SMS

Imate tudi možnost uporabe profila eSIM. Če želite to narediti, odprite nastavitve telefona, izberite »Omrežje in internet«, nato »Profili SIM in eSIM«. Pod 2 karticama nano SIM imate možnost, ki vam omogoča dodajanje profila eSIM.

Skenirajte QR kodo eSIM, ki vam jo je poslal operater. Ponovite utripajoči korak za vsak nov profil eSIM, ki ga želite namestiti.



**Pozor:** hkrati lahko uporabljate kartici nano SIM 1 in nano SIM 2 ali kartico nano SIM 1 in profil eSIM. Kartice nano SIM 2 in profila eSIM ni mogoče uporabljati hkrati. Seveda je mogoče uporabiti samo režo SIM 1 ali SIM 2.

## Mobilni podatki

Na začetnem zaslonu odprite center za obvestila in bližnjice do nastavitvev tako, da s prstom povlečete od vrha do dna zaslona in kliknete ikono mobilnih podatkov , da jih aktivirate / deaktivirate.

## Brskalnik

Povežite se z internetom, če želite poiskati informacije, in označite spletne strani za hiter dostop.

1. Pritisnite aplikacijo **Google Chrome**  na domačem zaslonu ali v meniju telefona.
2. Vnesite naslov v iskalno vrstico in pritisnite tipko  na tipkovnici. Dostopate lahko do spletnih strani. Priljubljene, prehod med več okni in druge funkcije so tudi podprti.

## E-pošta

Nastavite svoj e-poštni račun

Ko prvič odprete aplikacijo e-pošte, nastavite e-poštni račun.

1. Pritisnite aplikacijo **Gmail**  v meniju telefona.
2. Kliknite na + **Dodaj e-poštni naslov** in izberite ponudnika e-pošte.
3. Za nastavitve sledite navodilom na zaslonu.

## Varčevanje z energijo baterije

CORE-M6 razpolaga z načinom varčevanja z baterijo. Če aktivirate ta način, vaš telefon:

- Preklopi na temno temo
- Onemogoči, ali omeji dejavnosti v ozadju, nekatere vizualne učinke in druge funkcije, kot je "Ok Google".

Način varčevanja z energijo baterije lahko aktivirate na dva načina.



### 1. MOŽNOST:

1. Odprite center za obvestila v telefonu tako, da s prstom povlečete navzdol z vrha zaslona.
2. Na belem pasu na vrhu zaslona kliknite ikono .
3. Če želite deaktivirati ta način, kliknite isto ikono.



Če to ikono držite nekaj sekund, se pomaknete neposredno v meni baterije telefona.

### 2. MOŽNOST:



1. Na začetnem zaslonu kliknite aplikacijo **Nastavitve**  > **Baterija**  > **Varčevanje z energijo baterije**.

2. Kliknite **Uporabi varčevanje z energijo baterije**, da omogočite ta način.
3. Ponovno kliknite to možnost, da deaktivirate ta način.

V meniju za varčevanje z energijo baterije lahko prilagodite ta način. Torej lahko:



- Deaktiviraj obvestila LED
- Deaktiviraj NFC (Near Field Communication -komunikacija bližnjega polja): način brez stika)
- Deaktiviraj bujenje zaslona
- Zmanjšajte svetlost na 25 %
- Onemogočite način, ko je baterija napolnjena (nad 90 % napolnjenosti)

V ta namen:

1. Na začetnem zaslonu kliknite aplikacijo **Nastavitve**  > **Baterija**  > **Varčevanje z energijo baterije**.



2. Izberite zelene možnosti.

V meniju za varčevanje z baterijo lahko nastavite ta način tudi tako, da se samodejno vklopi, ko telefon doseže določen prag napolnjenosti baterije, ki ga lahko nastavite. V ta namen:

1. Na začetnem zaslonu kliknite aplikacijo **Nastavitve**  > **Baterija**  > **Varčevanje z baterijo** > **Nastavitev programa** in označite **Odvisno od odstotka**.
2. Zatem izberite želeno raven napolnjenosti baterije.

## Ponastavitev telefona

 Preden izvedete ponastavitev na tovarniške podatke, naredite varnostno kopijo vseh pomembnih podatkov, shranjenih v aparatu. Aparat se bo samodejno znova zagnal.

Če želite obnoviti tovarniške nastavitve aparata, pojdite na **Nastavitve**  > **Sistem**  > **Možnosti ponastavitve**  in kliknite na **Izbriši vse podatke (obnovi tovarniške nastavitve)**.

**Pozor:** s tem dejanjem bodo izbrisani vsi podatki iz notranjega pomnilnika telefona.

V tem meniju lahko tudi ponastavite samo svoje prednostne nastavitve ali Wi-Fi, mobilne podatke in Bluetooth®.

## Posodobitve sistema

Posodobitve so spremembe različice programske opreme, ki je bila prvotno nameščena v telefonu, z namenom odprave morebitnih napak, izboljšav ali dodajanja novih funkcij.

# NASTAVLJANJE TELEFONA PO MERI

## Začetni zaslon

Začetni zaslon je izhodišče za dostop do vseh funkcij telefona. Prikazuje pripomočke, bližnjice do aplikacij in še veliko več.



Začetni zaslon se lahko prikazuje različno glede na regijo ali operaterja.

### Ozadje zaslona

1. Dolgo pritiskajte na prazno območje začetnega zaslona, da odprete urejevalnik začetnega zaslona.
2. Izberite **Ozadja in slog**.
3. Ozadje lahko izberete med izborom slik CROSSCALL ali med svojimi fotografijami.

### Pripomočki

Pripomočki so samostojne aplikacije, ki zaganjajo funkcije posebnih aplikacij za omogočanje dostopa in posredovanje informacij na začetnem zaslonu.

Za dostop do pripomočkov, ki jih ponuja vaš telefon:

1. Dolgo pritiskajte na prazno območje začetnega zaslona, da odprete urejevalnik začetnega zaslona.
2. Izberite **Pripomočki**.
3. Dolgo pritiskajte na pripomoček, ki ga želite dodati na začetni zaslon, in ga namestite nanj tako, da po potrebi ustvarite novo stran. Nato spustite prst, da potrdite njegov položaj na zaslonu.
4. Na začetnem zaslonu dolgo pritiskajte na pripomoček, ki ga želite premakniti ali izbrisati. Povlecite ga v območje **Izbriši** na vrhu zaslona, da ga odstranite z začetnega zaslona.

### Bližnjice do aplikacij



Obstaja možnost prilagajanja bližnjic do aplikacij, ki jih želite prikazati na začetnem zaslonu.

1. Dostopajte do vseh aplikacij, nameščenih v vašem telefonu, ki so na voljo v meniju vaše naprave. Za dostop do njega z začetnega zaslona povlecite po zaslonu od spodaj navzgor.
2. Dolgo pritisnite aplikacijo, za katero želite dodati bližnjico, in medtem, ko jo držite, rahlo premaknite aplikacijo, da se prikaže začetni zaslon.

3. Aplikacijo postavite na zeleno mesto na začetnem zaslonu in spustite prst, da potrdite njen položaj.

Če želite odstraniti ali premakniti aplikacijo na začetnem zaslonu, dolgo pritisnite bližnjico do aplikacije, ki jo želite premakniti ali izbrisati, nato pa jo povlecite v polje X **Odstrani** na vrhu zaslona.

## Zvok

V možnostih **Nastavitve**  > **Zvok in vibriranje**  , lahko:

- Nastavite različne jakosti zvoka svojega aparata za večpredstavnost, klicanje, melodije zvonjenja, opozorila in alarme.
- Izberete melodijo zvonjenja telefona za vsako kartico SIM, zvok obvestil in zvok alarma.
- Upravljate vibriranje, zvok tipkovnice, zvok tipk ...

Ne pozabite, da je nekatere od teh nastavitev mogoče izvesti s tipkama za glasnost telefona. Nato lahko preprosto in zlahka upravljate glasnost melodij zvonjenja in opozoril ter preklopite iz načina zvonjenja v način vibriranja ali tihi način (ali obratno).

## Obvestila

V možnostih **Nastavitve**  > **Obvestila**  , lahko:

- Izberete nastavitve prikaza obvestil.
- Aktivirate / deaktivirate obvestila iz različnih aplikacij, nameščenih v telefonu.



## Datum in čas

V možnostih **Nastavitve**  > **Sistem**  > **Datum in čas**  lahko:

- Aktivirate / deaktivirate samodejno sinhronizacijo telefona, ki samodejno navaja čas in datum glede na časovni pas vašega omrežja.
- Ročno nastavite čas in datum, če je deaktivirana samodejna sinhronizacija
- Aktivirate / deaktivirate uporabo časovnega pasu svojega omrežja ali ročno izberete želeni časovni pas.
- Izberete obliko zapisa časa (24 ur / 12 ur)

## Jeziki

Za klepet in pošiljanje sporočil v več jezikih lahko nastavite več jezikov, tako da se tipkovnica prilagaja in popravlja jezik, ki je trenutno v uporabi.

V možnostih **Nastavitve**  > **Sistem**  > **Jeziki in vnos**  > **Jeziki**  > **+Dodaj jezik** lahko izberete jezik(-e), ki ga/jih želite dodati v telefon.

Ko pišete sporočilo, preprosto pritisnite preslednico in izberite želeni jezik.

## NAMIGI IN BLIŽNJICE

### Uporaba vašega CORE-M6 v dežju ali vodi

#### Funkcija zaklepanja zaslona na dotik: za uporabo v dežju in pod vodo

Če želite preprečiti, da bi se zaslon odzval na dežne kaplje, lahko aktivirate funkcijo zaklepanja zaslona na dotik, ki zamrzne zaslon v meniju ali aplikaciji, ki jo uporabljate. S katerega koli zaslona v telefonu odprite okno hitrih nastavitve tako, da podrsate po zaslonu od zgoraj navzdol. Znova povlecite po zaslonu od zgoraj navzdol, da si ogledate vse razpoložljive nastavitve, nato dvakrat povlecite od desne proti levi. Nato aktivirajte zaklepanje zaslona na dotik.

Če želite deaktivirati ta način, dvakrat zaporedoma pritisnite gumb za vklop/izklop telefona.

#### Funkcija touch-lock: za snemanje fotografij / videoposnetkov pod vodo



Za snemanje fotografij/videoposnetkov pod vodo morate aktivirati funkcijo zaklepanja na dotik, ki zaklene zaslon na dotik. Če želite to narediti, v načinu fotografije ali videa kliknite ikono vodne kapljice v zgornjem desnem kotu zaslona. Nato lahko pritisnete gumb za glasnost ali enega od obeh programirljivih gumbov, da posnamete fotografije ali zaženete / ustavite

video.

Če želite deaktivirati to funkcijo, trikrat zaporedoma kliknite gumb za vklop telefona.

#### Po potopitvi v vodo

Po potopitvi v morsko ali klorirano vodo sperite mobilni telefon s sladko vodo. Temeljito posušite pokrovčke in priključke.

Reže na zvočniku in mikrofону so lahko zamašene z vodo. Pred klicem počakajte nekaj minut, da se ponovno vzpostavi optimalno delovanje.

Uporabite lahko tudi funkcijo »Čiščenje zvočnikov«. Slednji vam omogoča, da z oddajanjem zvoka (pametnega telefona ne držite blizu ušes, medtem ko je ta funkcija aktivirana) iztisnete vodo, ki se je zadržala v zvočnikih telefona.

Če jo želite omogočiti, odprite okno s hitrimi nastavitvami tako, da povlečete navzdol z vrha zaslona. Ponovno povlecite navzdol z vrha zaslona, da si ogledate vse razpoložljive nastavitve. Nato omogočite funkcijo.

### Prilagodite uporabo vašega CORE-M6 svojim potrebam



#### Moda po delu

Ko končate delovni dan, lahko naenkrat izklopite vsa obvestila iz službenih aplikacij. Z načinom po delu lahko po želji prilagodite konfiguracijo tega načina: izberite, katere SIM kartice in aplikacije želite deaktivirati, katere ohraniti aktivne, za kateri stik in v katerem časovnem intervalu ...

Če jo želite omogočiti, odprite okno s hitrimi nastavitvami tako, da povlečete navzdol z vrha zaslona. Ponovno povlecite navzdol z vrha zaslona, da si ogledate vse razpoložljive

nastavitve. Nato omogočite funkcijo.

### Način upHear

Če želite zagotoviti jasno komunikacijo, kjer koli že ste, lahko aktivirate Fraunhoferjev način upHear. Ta tehnologija zmanjševanja hrupa, ki je bila prej rezervirana za konferenčne sobe, zajema in analizira zvočne valove okolice v živo ter inteligentno filtrira parazitski hrup.

To zadošča, da postane CORE-M6 vaš osebni ali profesionalni pametni telefon, ne glede na to, ali kličete v pisarni ali morate poklicati na gradbišču ali na ulici.

Če želite način omogočiti, odprite okno s hitrimi nastavitvami tako, da povlečete navzdol z vrha zaslona. Ponovno povlecite navzdol z vrha zaslona, da si ogledate vse razpoložljive nastavitve. Nato omogočite funkcijo.



### Način svetilke

Če želite osvetliti temno območje, imate na voljo način svetilke. Slednje ponuja možnost prilagajanja svetlosti med 5 stopnjami, da osvetlitev prilagodite svojim potrebam in omejite vpliv na porabo baterije. Če je vaša potreba po svetlosti zelo velika, je možno aktivirati povečanje svetlosti za 30 sekund. Po tem času način ne bo na voljo 30 sekund. To preprečuje pregrevanje lučke LED.

Če želite način omogočiti, odprite okno s hitrimi nastavitvami tako, da povlečete navzdol z vrha zaslona. Ponovno povlecite navzdol z vrha zaslona, da si ogledate vse razpoložljive nastavitve. Nato omogočite funkcijo.

## Funkcije zaslona



### Povezava z zaslonom (rešitev za zamenjavo mobilnega računalnika)

Moč modela CORE-M6 je bila uporabljena za eno zadnjih večjih inovacij podjetja Crosscall: funkcija zamenjave računalnika preko rešitve X-SPACE.

Ne glede na to, ali ste v pisarni, doma, v prevozu ali na terenu, povežite CORE-M6 s katerimkoli zaslonom in delajte na X-SPACE z enako ergonomijo kot na računalniku.

Za uporabo te rešitve povežite pametni telefon z zaslonom in upravljajte naprave (tipkovnica, miška). Ko je zaslon priključen, se samodejno zažene vmesnik X-SPACE. Vsaka naknadno povezana naprava bo takoj upoštevana. Glede na opremo, ki jo imate na voljo, je možnih več možnosti za postavitve delovnega okolja: popolna navodila poiščite na:

[https://docs.crosscall.com/public/USERGUIDE/X-SPACE\\_USER\\_MANUAL\\_INTERNATIONAL.pdf](https://docs.crosscall.com/public/USERGUIDE/X-SPACE_USER_MANUAL_INTERNATIONAL.pdf)

### Način deljenega zaslona

Omogoča razdelitev zaslona na dva dela, da si lahko hkrati ogledate okni dveh različnih aplikacij

1. Ko je aplikacija odprta, kliknite kvadrat v spodnjem desnem kotu zaslona, da odprete nedavno odprte aplikacije.
2. Kliknite ikono aplikacije na vrhu strani vsake odprte aplikacije.
3. Pritisnite »prikaži na vrhu«, nato izberite drugo aplikacijo, ki se bo samodejno

postavila pod prvo.

 Vse aplikacije niso združljive z načinom deljenega zaslona

4. Če se želite vrniti na enojni zaslon, povlecite črno vrstico, ki ločuje oba zaslona navzgor ali navzdol, odvisno od zaslona, ki ga želite obdržati aktivnega.

### Posnetek zaslona

Če želite narediti posnetek zaslona, hkrati kliknite gumb za vklop / izklop in gumb za glasnost – telefona.

Obstaja še ena rešitev, pritisk na kvadratik v spodnjem desnem kotu zaslona, da se prikažejo vse odprte aplikacije, in pritisk na gumb »posnetek zaslona« aplikacije.



### Samodejno vrtenje zaslona

1. Odprite center za obvestila v telefonu tako, da s prstom povlečete navzdol z vrha zaslona.
2. V oknu za hitro konfiguracijo (povlecite po zaslonu od zgoraj navzdol) kliknite ikono , da aktivirate/deaktivirate samodejno obračanje zaslona, ki vam omogoča, da usmerite zaslon (pokončno/ležeče) glede na smer, v kateri držite pametni telefon.

### Prebujanje zaslona

Če želite prebuditi zaslon, vam ni več treba pritiskati na tipko za napajanje pametnega telefona, saj lahko to storite tako, da dvakrat tapnete na zatemnjeni zaslon ali obrnete telefon pred seboj.

Ta funkcija je še posebej praktična v primeru, da ne morete enostavno dostopati do tipke za napajanje: na X-BIKE, X-CAR PRO ...

Če želite aktivirati/deaktivirati to funkcijo, pojdite v **Nastavitve**  > **Zaslon**  > **Prebujanje zaslona**.

### Način rokavic

Aktiviranje tega načina bo povečalo občutljivost zaslona, zato boste lahko uporabljali pametni telefon, ne da bi sneli rokavice.

1. Odprite center za obvestila v telefonu tako, da s prstom povlečete navzdol z vrha zaslona.
2. V oknu za hitro konfiguracijo (povlecite po zaslonu od zgoraj navzdol) kliknite ikono , da aktivirate/deaktivirate način rokavic, ki vam omogoča uporabo pametnega telefona in ohranjanje dotika zaslona tudi, ko nosite rokavice.

## NFC



NFC antena naprave CORE-M6 se nahaja na zgornji desni hrbtni strani vašega telefona.

Pazite, da ta del telefona pravilno postavite na brezkontaktna čitalnike (plačilni terminal, transportni terminal, čitalnik dostopa itd.) za optimalno delovanje.

### Deljenje baterije

CORE-M6 vam omogoča polnjenje drugega telefona ali pripomočka s pomočjo energije vaše baterije.

Ta funkcija se vklopi samodejno, če na svoj telefon priključite drug telefon ali pripomoček prek kabla USB-C.



Ikona za **skupno rabo baterije**  v centru za obvestila vam omogoča, da:

- potrditev, da se polnjenje izvaja
- spremembo smeri polnjenja (v primeru 2 telefonov)

### Animacija polnjenja

Med polnjenjem telefona imate odslej možnost prikaza imena telefona in stanja napoljenosti baterije zaradi senzorja bližine, ki zazna prehod vaše roke.

Ta funkcija je še posebej koristna v primeru podjetij, ki razpolagajo s floto telefonov in uporabljajo POWER STATION za njihovo polnjenje: s preprosto potezo lahko preprosto najdete svoj telefon.

Za aktiviranje te funkcije pojdite v možnosti **Nastavitve**  > **Zaslon**  > **Aktivirajte / Deaktivirajte Informacije med polnjenjem**.

### Namestitev varnostne vrvice\*

\* Varnostna vrstica ni priložena

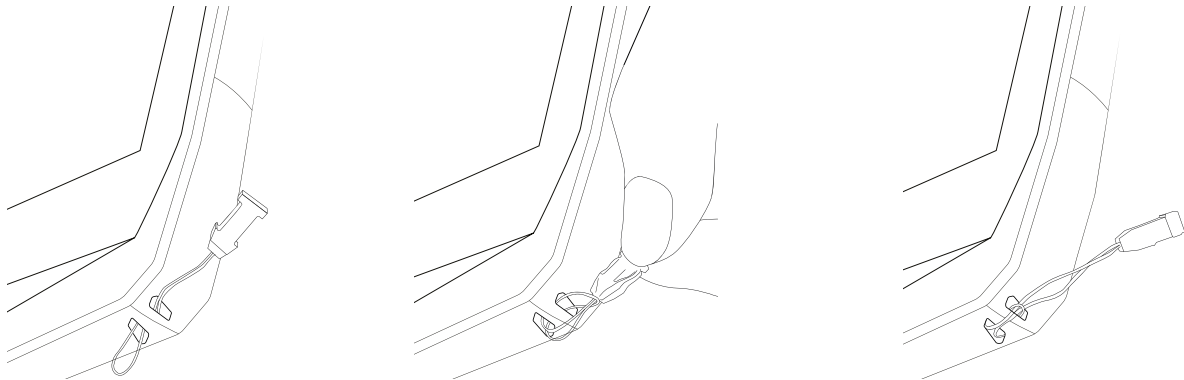

## Računalo

S pomočjo aplikacije Računalo lahko izvajate enostavne ali kompleksne izračune.

1. Pritisnite na  v meniju telefona.
2. Spremenite usmerjenost zaslona za prehod s standardnega v znanstveno računalno.

## APLIKACIJE CROSSCALL



### X-SENSORS

X-SENSORS je aplikacija, ki vam nudi informacije o senzorjih, vgrajenih v mobilni telefon CROSSCALL.

Ko prvič odprete aplikacijo in preden jo uporabite, preberite in sprejmite splošne pogoje uporabe s klikom na "Sprejmi".

#### Magnetometer

Deluje kot kompas in meri usmerjenost telefona glede na magnetni sever. Umerite kompas s sledenjem navodil na zaslonu.

#### Merilnik pospeška

Omogoča merjenje in opazovanje pospeška telefona v prostoru vzdolž treh osi. Uporablja matematično integracijo za merjenje hitrosti premikanja aparata in sledenje njegovemu položaju.

#### GPS

Prikaže točen položaj aparata in natančnost signala GPS. Lahko se seznanite s številom satelitov v dosegu pa tudi s svojo nadmorsko višino.

#### Senzor bližine

Ta funkcija omogoča ugasnitev zaslona med telefonskim klicem, ko držite telefon v bližini ušesa.

#### Svetlobni senzor

Meri jakost svetlobe, ki se projicira na zaslon telefona. Omogoča optimiziranje svetlosti zaslona glede na svetlobo okolja, z namenom varčevanja z baterijo ali izboljšanja čitljivosti.

#### Bluetooth® (5.2), Wi-Fi (6/6E) in mobilna omrežja (2G, 3G, 4G in 5G)

Prikazuje prisotnost in moč komunikacijskih omrežij.

#### Stanje baterije

Ta funkcija omogoča vizualno in takojšnjo indikacijo stopnje napolnjenosti / izpraznjenosti baterije.



Aplikacija X-STORY je aplikacija za montažo, ki jo je razvil CROSSCALL za vaše fotografije in videoposnetke. Omogoča:

- Obrezovanje
  - Sestavljanje / preurejanje
  - Dodajanje glasbe
  - Pospešitev / upočasnitev
- Če želite dodatne informacije o tej aplikaciji, pojdite na: [https://www.crosscall.com/fr\\_FR/x-story.html](https://www.crosscall.com/fr_FR/x-story.html)
  - Na spodnji povezavi poiščite vadnico za aplikacijo na našem kanalu YouTube preko naslednje povezave: <https://www.youtube.com/watch?v=2IVsk7BHN7I>



## X-CAMP



Aplikacijo X-CAMP je razvil CROSSCALL in bo odgovorila na vsa vaša vprašanja. Omogoča, da:

- Zastavite vsa svoja vprašanja skupnosti in strokovnjakom CROSSCALL
  - Dobite zanesljiv in hiter odgovor
  - Dostopate do vseh informacij in storitev CROSSCALL z uporabo navigacijskega menija.
  - Kupujete ali preprodajate rabljene izdelke CROSSCALL
- Če želite dodatne informacije o tej aplikaciji, pojdite na: [https://www.crosscall.com/fr\\_FR/x-story.html](https://www.crosscall.com/fr_FR/x-story.html)
  - Na spodnji povezavi poiščite vadnico za aplikacijo na našem kanalu YouTube preko naslednje povezave: <https://www.youtube.com/watch?v=2IVsk7BHN7I>

## VODNIK ZA ODPRAVLJANJE TEŽAV

Če imate težave s pametnim telefonom, boste spodaj našli nekaj preprostih rešitev, ki jih lahko uporabite za reševanje težav, na katere naletite.

Preden se obrnete na poprodajno službo Crosscall, se lahko povežete tudi z aplikacijo Crosscall X-CAMP in tako komunicirate z vsemi uporabniki in strokovnjaki Crosscall, ki vam lahko pomagajo.

### Zaslon

Primer: Zaslon se ne prižge več in/ali ne prikazuje nobenih informacij.

Predlagane rešitve:

- Rutinski test: Pritisnite gumb za zaklepanje (vklop/izklop), da preverite, da naprava ni v stanju pripravljenosti ali izklopljena.
- Napolnite pametni telefon: Približno petnajst minut je dovolj, da ga ponovno zaženete.
- Prisilni ponovni zagon: Če zaslon ostane črn, izvedite prisilni ponovni zagon tako, da za 10 sekund hkrati pritisnete gumba za vklop in zmanjšanje glasnosti.
- Zaznana okvara telefona: Če se težava ponovi, preizkusite zaslon tako, da pokličete pametni telefon in preverite, ali oddaja zvok, ne da bi prikazal sliko.

### Odzivnost zaslona

Primer: Nepravilne reakcije zaslona na dotik.

Predlagane rešitve:

- Čiščenje zaslona: Zaslon očistite z mehko, suho krpo in poskrbite, da bo čist in suh.
- Ponovni zagon: Znova zaženite aparat in preverite, ali se težava še vedno pojavlja.
- Aktivirajte »Način rokavic«: Za optimalno uporabo zaslona na dotik lahko aktivirate »Način rokavic«, ki poveča občutljivost zaslona, kadar nosite rokavice.
- Zaščita zaslona: Nekateri zaščiti zaslona lahko motijo občutljivost zaslona na dotik. Če morate dodati zaščito, vam priporočamo zaščito zaslona X-GLASS, ki jo trži Crosscall.
- Posodobitev programske opreme: Preverite posodobitve aparata v možnostih Nastavitve > Sistem > Posodobitev sistema.

### Povezava z omrežjem Wi-Fi

Primer: Pametni telefon se ne poveže z Wi-Fi ali pogosto izgubi povezavo.

Predlagane rešitve:

- Rutinski test: Vklopite in nato izklopite letalski način, da ponastavite povezave.
- Nastavitve omrežja: Pojdite v Nastavitve > Omrežje in internet > Internet > Wi-Fi, izberite omrežje Wi-Fi, ga izbrišite, nato znova poiščite in ga znova izberite. Ponovno povežite pametni telefon z usmerjevalnikom tako, da znova vnesete geslo.
- Posodobitev programske opreme: Preverite posodobitve aparata v možnostih Nastavitve > Sistem > Posodobitev sistema.

### Baterija in avtonomija

Primer: Pametni telefon se hitro izprazni brez očitnega razloga.

Predlagane rešitve:

- Rutinski test: Prepoznajte aplikacije, ki požrejo energijo, v možnostih Nastavitve >

Baterija > Poraba baterije. Zaprite aplikacije, ki jih ne potrebujete več.

- Nastavitve varčevanja z energijo: Aktivirajte način varčevanja z energijo v možnostih Nastavitve > Baterija > Varčevanje z baterijo.
- Nastavitve obvestil: Deaktivirajte nepotrebna obvestila, ki lahko preobremenijo baterijo. (Nastavitve > Obvestila).
- Posodobitev programske opreme: Preverite posodobitve aparata v možnostih Nastavitve > Sistem > Posodobitev sistema.

## Baterija in polnjenje

Primer: Pametni telefon se ne polni več.

Predlagane rešitve:

- Preverjanje kabla in adapterja: Uporabite drug kabel in polnilnik, združljiv z vašim pametnim telefonom, da preverite, ali gre za težavo s strojno opremo za polnjenje. Prepričajte se, ali je polnilnik pravilno priključen ali da je pametni telefon pravilno nameščen na dodatku X-LINK™, ki omogoča polnjenje vašega aparata (X-CABLE, X-DOCK itd.).
- Ponovni zagon aparata: Včasih lahko preprost ponovni zagon odpravi težavo s polnjenjem.
- Posodobitev programske opreme: Preverite posodobitve aparata v možnostih Nastavitve > Sistem > Posodobitev sistema.

## Zagon

Primer: Pametni telefon se ne vklopi.

Predlagane rešitve:

- Napolnite pametni telefon: Telefon polnite vsaj 15 minut, nato pa ga poskusite vklopiti tako, da za nekaj sekund pritisnete gumb za vklop.
- Prisilni ponovni zagon: Za 10 do 20 sekund držite gumba za vklop in zmanjšanje glasnosti.
- Preverjanje polnilnika in kabla: Uporabite drug kabel in polnilnik, združljiv z vašim pametnim telefonom, da preverite, ali gre za težavo s polnjenjem.
- Posodobitev programske opreme: Preverite posodobitve aparata v možnostih Nastavitve > Sistem > Posodobitev sistema.

## Učinkovitost

Primer: Pametni telefon je počasen ali se upočasnjuje.

Predlagane rešitve:

- Rutinski test: Znova zaženite napravo, da počistite začasne predpomnilnike.
- Upravitelj shranjevanja: Pojdite v Nastavitve > Shranjevanje. Aktivirajte upravitelj prostora za shranjevanje.
- Posodobitev programske opreme: Preverite posodobitve aparata v možnostih Nastavitve > Sistem > Posodobitev sistema.

Primer: Pametni telefon zamrzne.

Predlagane rešitve:

- Zaprite aplikacije. Če vaš aparat zamrzne, najprej poskusite zapreti vse odprte aplikacije, tako da kliknete kvadrat v spodnjem desnem kotu systemske navigacije in nato IZBRIŠI VSE. Zatem poskusite izklopiti ali znova zagnati aparat kot običajno.

- Prislilni ponovni zagon: Hkrati pritisnite gumba za vklop in zmanjšanje glasnosti, dokler se aparat znova ne zažene.
- Preverjanje nedavnih aplikacij: Prepoznajte in odstranite nedavno nameščene aplikacije, ki bi lahko povzročale težavo.
- Posodobitev programske opreme: Preverite posodobitve aparata v možnostih Nastavitve > Sistem > Posodobitev sistema.

Primer: Sporočilo o usodni napaki.

Predlagana rešitev:

- Prislilni ponovni zagon: Hkrati pritisnite gumba za vklop in zmanjšanje glasnosti, dokler se aparat znova ne zažene.
- Posodobitev programske opreme: Preverite posodobitve aparata v možnostih Nastavitve > Sistem > Posodobitev sistema.

## Povezljivost GPS

Primer: Šibek signal GPS ali GPS ne deluje.

Predlagane rešitve:

- Ponovni zagon GPS: Deaktivirajte in ponovno aktivirajte GPS v možnostih Nastavitve > Lokalizacija > Uporabi lokalizacijo.
- Način izboljšanja natančnosti lokalizacije: Preklopite v način za izboljšanje natančnosti v nastavitvah GPS, da izboljšate zajem signala. (Nastavitve > Lokalizacija > Storitve lokalizacije > Natančnost lokalizacije > Izboljšaj natančnost lokalizacije)
- Posodobitev programske opreme: Preverite posodobitve aparata v možnostih Nastavitve > Sistem > Posodobitev sistema.

Primer: težave pri klicanju/sprejemanju klicev.

Predlagane rešitve:

- Preverjanje omrežja: Preverite, ali je telefon v območju zadostne pokritosti omrežja. Po potrebi se premaknite nekaj metrov in se poskusite povezati z omrežjem svojega operaterja.
- Preverjanje kartice SIM: preverite, ali ni deaktivirana. V ta namen pojdite v Nastavitve > Omrežje in internet > Profil SIM & eSIM.
- Omejitev klica: Če ste aktivirali funkcijo omejitve klica za telefonsko številko, ki jo kličete, ali za telefonsko številko dohodnega klica, jo je treba preklicati. V ta namen dolgo pritisnite ikono telefona, nato tapnite 3 pike v zgornjem desnem kotu vmesnika > Nastavitve > Blokiranje številke.
- Letalski način: Aktivirajte in deaktivirajte letalski način, da ponastavite povezave.
- Posodobitev programske opreme: Preverite posodobitve aparata v možnostih Nastavitve > Sistem > Posodobitev sistema.

## Zvok in obvestila

Primer: Ne slišim dohodnih klicev ali pa so obvestila tiha.

Predlagane rešitve:

- Rutinski test: Preverite, ali so obvestila, melodija zvonjenja in glasnost klica pravilno nastavljeni v možnostih Nastavitve > Zvok in vibriranje.
- Način »ne moti«: Preverite, ali je način Ne moti aktiviran in ga po potrebi deaktivirajte v možnostih Nastavitve > Zvok in vibriranje > Ne moti.
- Posodobitev programske opreme: Preverite posodobitve aparata v možnostih

Nastavitve > Sistem > Posodobitev sistema.

Primer: Med klici ni zvoka ali pa vas klicatelj ne sliši.

Predlagane rešitve:

- Test slušalk in zvočnika: Z zvočnikom ali slušalkami USB-C ali slušalkami Bluetooth ugotovite, ali je težava v notranjem mikrofону.
- Posodobitev programske opreme: Preverite posodobitve aparata v možnostih Nastavitve > Sistem > Posodobitev sistema.

## **Večpredstavnostne datoteke**

Primer: Določenih zvočnih, foto, video datotek itd. ni mogoče odpreti.

Predlagane rešitve:

- Preverjanje formata: Preverite, ali pametni telefon podpira format datoteke.
- Preverjanje shranjevanja: Prepričajte se, da datoteke niso poškodovane, tako da jih prenesete v drugo napravo.

## **Funkcije senzorja in strojne opreme**

Primer: Čitalnik prstnih odtisov ne deluje več.

Predlagane rešitve:

- Čiščenje senzorja: Zagotovite, da je čitalnik prstnih odtisov čist in suh.
- Ponovno umerjanje prstnih odtisov: Izbrišite shranjene prstne odtise in jih znova konfigurirajte v možnostih Nastavitve > Varnost in zasebnost > Odklepanje naprave > Prstni odtis.
- Posodobitev programske opreme: Preverite posodobitve aparata v možnostih Nastavitve > Sistem > Posodobitev sistema.

Primer: Senzor bližine ne deluje več (zaslon ostane prižgan med klici).

Predlagane rešitve:

- Čiščenje območja senzorja: Prepričajte se, da je senzor na vrhu zaslona čist, tako da ga očistite z mehko, suho krpo.
- Posodobitev programske opreme: Preverite posodobitve aparata v možnostih Nastavitve > Sistem > Posodobitev sistema.

Primer: NFC ne deluje več.

Predlagane rešitve:

- Ponovni zagon funkcije NFC: Pojdite v Nastavitve > Povezane naprave > Nastavitve povezave > NFC in deaktivirajte in nato znova aktivirajte funkcijo.
- Testirajte z drugo napravo: Poskusite povezati drugo napravo NFC, da preverite, ali je težava v pametnem telefonu ali drugi napravi.
- Posodobitev programske opreme: Preverite posodobitve aparata v možnostih Nastavitve > Sistem > Posodobitev sistema.

Primer: Kamera ne deluje več.

Predlagane rešitve:

- Ponovni zagon aplikacije Kamera: Zaprite in znova zaženite aplikacijo X-CAM.
- Počistite predpomnilnik aplikacije: Dolgo pritisnite ikono aplikacije X-CAM > Informacije o aplikaciji > Prostor za shranjevanje in predpomnilnik > počisti predpomnilnik.

- Posodobitev programske opreme: Preverite posodobitve aparata v možnostih Nastavitve > Sistem > Posodobitev sistema.

## VARNOSTNI UKREPI

### Splošne varnostne informacije

Neupoštevanje varnostnih napotkov lahko povzroči požar, električni udar, telesne poškodbe, ali poškodbe vašega telefona ali drugega premoženja. Pred uporabo telefona preberite vse spodnje varnostne napotke.

- Vedno izključite telefon, če je njegova uporaba prepovedana, če lahko povzroči motnje ali če predstavlja nevarnost.
- Izogibajte se izpostavljenosti magnetnim poljem.
- Izklopite telefon v letalih in na letališčih, če to zahtevajo od vas.
- Izklopite telefon v bližini visoko preciznih elektronskih aparatov. Telefon lahko vpliva na delovanje te vrste aparatov.
- Telefona in njegove dodatne opreme ne dajte v vsebnike, ki proizvajajo močno magnetno polje.
- Magnetnih pomnilniških medijev ne puščajte v bližini svojega telefona. Sevanje, ki ga oddaja telefon, lahko izbriše podatke, shranjene nanje.
- Telefon zavarujte pred neposredno sončno svetlobo. Telefona ne izpostavljajte previsokim temperaturam in ga ne uporabljajte v prisotnosti vnetljivih plinov (na primer na bencinski črpalki).
- Med opravljanjem klicev držite telefon vsaj 15 mm od telesa.
- Majhni deli lahko predstavljajo nevarnost zadušitve.
- Telefon lahko oddaja piskajoč zvok.
- Preprečite udarce in poškodbe telefona.
- Nekateri deli telefona so iz stekla. Steklo se lahko zlomi, če telefon pade na trdo površino ali utрпи močen udarec. Če se steklo zlomi, se ne dotikajte steklenih delov telefona in ne poskušajte odstraniti razbitega stekla s telefona. Ne uporabljajte telefona, dokler steklenega dela ne zamenjajo v pooblaščenem servisu.
- Ne poskušajte razstaviti telefona ali njegove dodatne opreme. Vzdrževanje ali popravilo telefona lahko izvajajo samo ustrezno usposobljene osebe.
- Električna vtičnica mora biti blizu telefona in lahko dostopna.
- Upoštevajte vse zakone ali predpise v zvezi z uporabo telefona. Pri uporabi telefona upoštevajte zasebnost in pravice drugih.

- Sledite navodilom v tem priročniku za uporabo kabla USB. V nasprotnem primeru se lahko poškodujeta vaš telefon ali osebni računalnik.
- Telefon čistite z mehko in suho krpo. Ne uporabljajte vode, alkohola, mila ali kemikalij, razen če izpolnjujete spodaj navedene pogoje v "informacijah o vodoodpornosti".
- Naredite varnostno kopijo pomembnih podatkov. Popravilo ali drugi dejavniki lahko povzročijo izgubo podatkov.
- Med prenosom datotek ali formatiranjem pomnilnika ne odklopite telefona. To bi lahko povzročilo okvaro programa ali poškodbo datotek.
- Telefon in polnilnik hranite izven dosega otrok. Ne pustite, da otroci uporabljajo telefon ali polnilnik brez nadzora.
- Naprava ni predvidena za uporabo s strani oseb (kamor so vključeni otroci) z zmanjšanimi fizičnimi, čutilnimi ali duševnimi sposobnostmi, ali oseb, ki nimajo izkušenj z napravo, oziroma je ne poznajo, razen če oseba, ki odgovarja za njihovo varnost, poskrbi za nadzor ali za predhodno usposabljanje o uporabi naprave.
- Majhne dodatke za telefon hranite izven dosega otrok, da se izognete nevarnosti zadušitve.
- Ne dovolite otrokom ali hišnim ljubljencem, da bi žvečili ali lizali aparat.
- Ne spreminjajte in prenavljajte svojega telefona.
- Telefona ne izpostavljajte ognju, eksploziji ali drugim virom nevarnosti.
- Izklopite telefon v bližini eksplozivnih materialov ali tekočin.
- Idealne temperature delovanja so med 0 °C in 40 °C. Idealne temperature shranjevanja so med 20 °C in 50 °C.
- Nehajte uporabljati aparat, če se pregreje ali če je kateri koli del razpokan ali zlomljen.
- Aparata ne pritiskajte na oči, ušesa ali kateri koli del telesa in ga ne dajte v usta.
- Ne uporabljajte bliskavice v bližini oči ljudi ali živali.
- Uporabljajte samo originalne dodatke za telefon in ne nameščajte njegove baterije v drug telefon.

## Informacije v zvezi z vodotesnostjo

- Pravkar ste kupili mobilni telefon, ki je v skladu s stopnjo zaščite IP68. Da bi zagotovili optimalno uporabo in neprepustnost, preverite, ali so dobro zaprti vsi pokrovčki in zaščite odprt in ovitka.
- Ne odpirajte pokrovčkov in predala SIM kartice na aparatu, če je ta v vodi ali v zelo vlažnem okolju.
- Ko odprete, ali zaprete pokrovčke, preverite, da niso poškodovani. Da preprečite

poškodbo aparata, se prepričajte, da na tesnilu ni nobene nečistoče, kot sta pesek ali prah.

- V primeru padca ali udarca se lahko zrahljajo pokrovčki, ki prekrivajo odprtine.
- Poskrbite za to, da so vsi pokrovčki pravilno poravnani in dobro zaprti.
- Če je bil aparat potopljen v vodo ali če sta se zmočila mikrofona ali zvočnik, morda med klicem zvok ne bo jasen. Priporočamo, da po tem, ko aparat potopite, počakate nekaj minut, da se vrne prvotna kakovost zvoka. Poskrbite za to, da sta mikrofona in zvočnik čista in suha, tako da ju obrišete s suho krpo.
- Če se aparat zmoči s slano ali klorirano vodo, ga sperite z vodo iz pipe, nato pa posušite z mehko, čisto krpo. Temeljito posušite pokrovčke in priključke.
- Zaradi voodpornosti aparata lahko pride do rahlih vibracij v določenih pogojih. V primeru, da je glasnost nastavljena na visoko raven, so vibracije popolnoma normalne in ne vplivajo na pravilno delovanje aparata.
- Ne odstranjajte vodotesne membrane, ki pokriva mikrofona ali zvočnike, in ne uporabljajte nobenega orodja, ki bi jo lahko poškodovalo (koničasto, ostro itd.).
- Aparata ne izpostavljajte kovinskim delcem: ti se lahko naberejo na zvočniku telefona zaradi magneta, vgrajenega v njegovo komponento. Kovinske delce lahko obrišete z mehko krpo. Druga možnost je, da daste aparat v prozorno plastično vrečko.
- Spremembe temperature lahko povečajo ali zmanjšajo tlak, kar lahko vpliva na kakovost zvoka. Po potrebi odprite pokrovčke, da izpustite zrak.

## Medicinski pripomočki

- Izklopite telefon v bolnišnicah in drugih zdravstvenih ustanovah, ki to zahtevajo.
- Vaš telefon vsebuje radijske antene, ki oddajajo elektromagnetna polja. Elektromagnetna polja lahko motijo delovanje srčnih spodbujevalnikov in drugih medicinskih pripomočkov.
- Če imate srčni spodbujevalnik, ohranite razdaljo vsaj 20 cm med srčnim spodbujevalnikom in telefonom.
- Aparat držite na nasprotni strani od vsadka.
- Če menite, da vaš telefon moti delovanje srčnega spodbujevalnika ali drugih medicinskih pripomočkov, ga nehajte uporabljati in se posvetujte z zdravnikom glede specifičnih lastnosti svojega medicinskega pripomočka.
- Pri izvajanju ponavljajočih se dejavnosti, kot so vnos besedila ali igrice na telefonu, lahko pride občasno do občutka neugodja v dlaneh, rokah, zapestjih, ramenih, vratu ali drugih delih telesa. Če imate občutek neugodja, izključite telefon in se posvetujte z zdravnikom.

## Varnost v cestnem prometu

- Upoštevajte vse varnostne standarde in ukrepe v zvezi z uporabo aparata med vožnjo.
- Upoštevajte vse lokalne zakone. Ko ste za volanom in vozite, imejte vedno proste roke. Pri vožnji mora biti varnost na cesti vaša prva skrb.
- Ustavite se ob robu ceste in parkirajte, preden sprejmete, ali opravite klic, če to zahtevajo prometne razmere.
- Radiofrekvenčni signali lahko motijo delovanje nekaterih elektronskih sistemov v vašem vozilu, kot sta avtoradio ali varnostna oprema.
- Če je vaše vozilo opremljeno z zračno blazino, ne ovirajte dostopa do nje tako, da prednjo namestite brezžično ali fiksno napravo. V nasprotnem primeru lahko preprečite odpiranje zračne blazine in povzročite težke telesne poškodbe. Ročna uporaba mobilnega telefona med vožnjo je prepovedana.
- Če poslušate glasbo, nastavite glasnost na razumno raven, da se boste zavedali vsega, kar se dogaja okoli vas. To je še posebej pomembno, če ste v bližini ceste.
- Uporaba telefona v nekaterih okoliščinah vas lahko moti in povzroča nevarnost. Upoštevajte vsa pravila, ki prepovedujejo, ali omejujejo uporabo telefona ali slušalk (na primer z vzdržanjem pošiljanja sporočil med vožnjo ali uporabo slušalk na kolesu).
- Ročna uporaba mobilnega telefona med vožnjo je prepovedana.

## Napajanje in polnjenje

- Ne mečite telefona v ogenj
- Ne povzročajte kratkega stika
- Izdelka ne izpostavljajte temperaturam nad 60 °C / 140 °F
- Baterijo reciklirajte skladu z veljavnimi standardi.
- Telefon polnite s pomočjo priloženega kabla USB in električnega adapterja. Uporaba nezdržljivega adapterja ali kabla lahko trajno poškoduje vaš telefon.
- Adapter mora biti priključen blizu telefona in lahko dostopen.
- Uporaba poškodovanih kablov ali polnilnikov, ali polnjenje v vlažnem okolju lahko povzroči električni udar.
- Električni adapter je namenjen samo uporabi v zaprtih prostorih.
- Električna vtičnica mora lahko dostopna. Vtičnica ne sme biti blokirana med uporabo.
- Za popoln odklop telefona iz električnega omrežja iztaknite polnilnik iz električne vtičnice.

- Električni adapterji se lahko segrejejo med običajno uporabo in daljši stik lahko povzroči poškodbe.
- Med uporabo vedno zagotovite zadostno zračenje okoli adapterjev.
- Ne ovirajte prezračevanja s prekrivanjem prezračevalnih odprtih s predmeti (časopisi, prti, zavese itd.), da preprečite pregrevanje in okvare. Okoli telefona pustite vsaj 10 cm prostora.
- Telefon se lahko uporablja v zmernih podnebnih območjih.
- USB vrat ne priključite ali izključite z mokrimi rokami, saj to lahko povzroči nevarnost električnega udara.
- Telefon je opremljen z notranjo baterijo za ponovno polnjenje, zato ga ne izpostavljajte čezmerni toploti (sonce, ogenj itd.).
- Izogibajte se uporabi konektorja za izvajanje več dejanj hkrati in pazite, da se sponke baterije ne dotikajo prevodnih predmetov, kot so kovine ali tekočine.

## Zaščita sluha



Telefon izpolnjuje trenutno veljavne predpise o omejitvi največje izhodne glasnosti. Dolgotrajno poslušanje zelo glasnega zvoka prek slušalk lahko povzroči izgubo sluha!

- Če imate občutek zvonjenja v ušesih, prenehajte uporabljati izdelek ali zmanjšajte glasnost.
- Glasnosti ne nastavljajte na najvišjo raven. Zdravstveni delavci odsvetujejo dolgotrajno izpostavljenost visokim ravnam hrupa.
- Slušalke uporabljajte pametno, ker lahko pretiran zvočni tlak, ki prihaja iz njih ali iz naglavnih slušalk, povzroči izgubo sluha.
- Da preprečite poškodbe sluha, se izogibajte dolgotrajnemu poslušanju pri visoki glasnosti.

## Varstvo okolja

- Pri odlaganju embalaže, baterije in rabljenega telefona upoštevajte lokalne predpise, ki se nanašajo na odstranjevanje odpadkov. Odnosite jih na zbirno mesto, da bodo ustrezno reciklirani. Rabljenih telefonov ali baterij ne mečite v navadne smetnjake.
  - Rabljene litijeve baterije, ki jih ne želite shraniti, odložite na mestu, predvidenem v ta namen. Ne vrzite jih v smetnjak.
- Rabljenih telefonov ali baterij ne mečite v navadne smetnjake.



Baterija predstavlja nevarnost eksplozije, če jo nadomestite z neprimernim modelom. Rabljene baterije zavržite skladno z navodili.



Ta simbol na izdelku pomeni, da gre za napravo, ki se obravnava kot odpadki, za katere veljajo predpisi o odpadni električni in elektronski opremi (OEEO).

## Čiščenje in vzdrževanje

- Pred kakršnim koli postopkom čiščenja ali vzdrževanja izklopite telefon. Polnilnik mora biti izklopljen iz vtičnice. Da bi preprečili vsako možnost električnega udara ali kratkega stika baterije ali polnilnika, morate prekiniti povezavo med telefonom in polnilnikom. Zaprite pokrovčke.
- Telefona in polnilnika ne čistite s kemikalijami (alkohol, benzen), kemičnimi sredstvi ali abrazivnimi čistili, da ne poškodujete delov ali povzročite okvare. Aparat lahko očistite z mehko, antistatično, rahlo vlažno krpo ali z vodo iz pipe, upoštevajoč navodila v PODATKIH O VODOTESNOSTI na strani 431.
- Ne drgnite in ne spreminjajte telefona, ker snovi v barvilu lahko povzročijo alergijsko reakcijo. Če se pojavi takšna reakcija, takoj prenehajte uporabljati telefon in obiščite zdravnika.
- Z vtičnice odstranite prah in pazite, da je vedno suha, da preprečite tveganje požara.
- Če telefon ali njegovi dodatki ne delujejo pravilno, se obrnite na lokalnega ponudnika storitev.
- Ne razstavljajte sami telefona ali njegovih dodatkov.

## Klici v sili

Če je v primeru izrednih razmer telefon vklopljen in ste v območju pokritosti z omrežjem, ga lahko uporabite za oddajanje klica v sili. Vendar pa številke za klic v sili morda niso dostopne v vseh omrežjih. Za klicanje v sili se nikoli ne zanašajte samo na svoj telefon.

## Priporočila za zmanjšanje izpostavljenosti uporabnika sevanjem

- Mobilni telefon uporabljajte na območjih, ki jih pokriva vaše omrežje, da zmanjšate količino prejetega sevanja (zlasti na podzemnih parkiriščih ali med potovanjem z vlakom in avtomobilom).
- Telefon uporabljajte pri dobrih pogojih sprejema (tj.: za omrežje je prikazano največje število črtic).
- Uporabljajte komplet za prostoročno telefoniranje.
- Med klicanjem umaknite telefon iz bližine nasečnic in spodnjega dela trebuha mladostnikov.
- Otroci in mladostniki morajo smiselno uporabljati mobilne telefone tako, da se na primer izogibajo nočnim klicem in omejijo pogostost in trajanje klicev.

## DODATNE INFORMACIJE

### Skladnost

CROSSCALL izjavlja, da naprava ustreza bistvenim zahtevam in drugim ustreznim določbam Dir

<b>Bands</b>	<b>Frequency</b>	<b>Maximum power</b>
GSM850	824MHz-894MHz	33±2dBm
GSM900	880MHz-960MHz	33±2dBm
DCS1800	1710MHz-1880MHz	30±2dBm
PCS1900	1850MHz-1990MHz	30±2dBm
WCDMA Band1	1920MHz-2170MHz	23±2dBm
WCDMA Band2	1850MHz-1990MHz	23±2dBm
WCDMA Band4	1710MHz-2155MHz	23±2dBm
WCDMA Band5	824MHz-894MHz	23±2dBm
WCDMA Band8	880MHz-960MHz	23±2dBm
LTE Band1	1920MHz-2170MHz	23±2dBm
LTE Band2	1850MHz-1990MHz	23±2dBm
LTE Band3	1710MHz-1880MHz	23±2dBm
LTE Band5	824MHz-894MHz	23±2dBm
LTE Band7	2500MHz-2690MHz	23±2dBm
LTE Band8	880MHz-960MHz	23±2dBm
LTE Band20	791MHz-862MHz	23±2dBm
LTE Band28	703MHz-803MHz	23±2dBm
LTE Band38	2570MHz-2620MHz	22±2dBm
LTE Band41	2496MHz-2690MHz	23±2dBm
LTE Band42	3400MHz-3600MHz	23±2dBm
LTE Band43	3600MHz-3800MHz	23±2dBm
NR FDD Band n1	1920MHz-2170MHz	23±2dBm
NR FDD Band n3	1710MHz-1880MHz	23±2dBm
NR FDD Band n5	824MHz-894MHz	23±2dBm
NR FDD Band n7	2500MHz-2690MHz	23±2dBm
NR FDD Band n8	880MHz-960MHz	23±2dBm
NR FDD Band n20	791MHz-862MHz	23±2dBm
NR FDD Band n28	703MHz-803MHz	23±2dBm
NR TDD Band n38	2570MHz-2620MHz	23±2dBm
NR TDD Band n41	2496MHz-2690MHz	25±2dBm
NR TDD Band n77	3300MHz-4200MHz	23±2dBm
NR TDD Band n78	3300MHz-3800MHz	25±2dBm
Wi-Fi 2.4G	2412MHz-2472MHz	17±2dBm

Wi-Fi 5G	5150MHz-5725MHz	16±2dBm
Wi-Fi 5G	5725MHz-5850MHz	11±2dBm
BT	2402MHz-2480MHz	6±2dBm
NFC	13.56MHz	<42dBuA/m

## Informacije o dodatni in programski opremi

Priporočamo, da uporabljate naslednjo dodatno opremo:

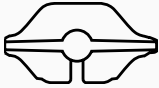
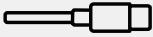
	Crosscall ref.: 1906200199327	X-BLOCKER
	Crosscall ref.: 1909140199976	USB-C/USB-C 1 m

Različica programja je N2102X.XXX (ali X=0 do 9, A do Z, ki vsebuje posodobljene informacije o uporabniških izkušnjah, varnostne popravke za Google itd.). Posodobitve programja objavi izdelovalec, da popravi programske napake ali izboljša funkcije izdelka, ki je že v uporabi. Vse različice programske opreme, ki jih objavlja proizvajalec, so preizkušene in upoštevajo vsa ustrezna pravila.

Parametri radijske frekvence (na primer frekvenčni pas in izhodna moč) niso dostopni uporabniku in jih ne more spreminjati. Najnovejše informacije o dodatni opremi in programju so na voljo v izjavi o skladnosti, ki jo lahko preberete na spletišču [https://www.crosscall.com/fr\\_FR/userguides](https://www.crosscall.com/fr_FR/userguides)

## Stopnja specifične absorpcije (SAR)

Aparat ustreza smernicam o izpostavljenosti radijskim frekvencam, kadar se uporablja v bližini glave ali na razdalji najmanj 5 mm od telesa. V skladu s smernicami ICNIRP (Mednarodna komisija za zaščito pred neionizirajočimi sevanji) je mejna vrednost SAR v povprečju 2 W/kg za glavo in trup ter 4 W/kg za okončine na 10 g celičnega tkiva, ki absorbira večino frekvenc.

### Največje vrednosti za ta model:

SAR Glava: 0.962 (W/kg) ==> dovoljena mejna vrednost: 2 (W/kg)

SAR Telo: 0.884 (W/kg) ==> dovoljena mejna vrednost: 2 (W/kg)

SAR Udje: 1.652 (W/kg) ==>dovoljena mejna vrednost: 4 (W/kg)

## Avtorske pravice

Naprava je predvidena samo za zasebno uporabo. Kopiranje CD-jev ali prenos glasbe, videoposnetkov ali fotografij za nadaljnjo prodajo ali za druge komercialne namene lahko pomeni kršitev zakona o avtorskih pravicah. Morda bo potrebno dovoljenje za kopiranje ali shranjevanje delnega ali celotnega dokumenta, knjige in/ali predstavitev, za katere velja zakon o avtorskih pravicah. Dobro se seznanite z vsemi zakoni glede shranjevanja in uporabe takih vsebin v svoji državi in zakonodaji.

# PRILOGA

## Pomembne informacije

Da bi vam omogočil optimalno izkušnjo, se telefon redno povezuje s strežnikom za internet in sporočila. To povzroči samodejno in neizogibno izmenjavo podatkov, za katero se lahko obračunavajo dodatni stroški k obstoječemu paketu, ali se odbijejo od vaše predplačniške naročnine.

Da bi se izognili težavam z zaračunavanjem storitev, ki uporabljajo internet, vam toplo priporočamo, da se odločite za primerno ponudbo, ki vključuje neomejen dostop do interneta in e-pošte. Prav tako se izogibajte spremembam privzetih nastavitvev. Če želite, se lahko povežete z omrežjem Wi-Fi, da izboljšate prepustnost in učinkovitost. Uporabo omrežja Wi-Fi priporočamo zlasti pri pretakanju ali nalaganju iger, videoposnetkov ali filmov.

## Brisanje podatkov (tovarniške nastavitve)

Za ponastavitev privzetih nastavitvev v meniju telefona kliknite na **Nastavitve > Sistem > Možnosti ponastavitve > Izbrisi vse podatke (obnovi tovarniške nastavitve)**.

Preden izvedete ponastavitev na tovarniške podatke, naredite varnostno kopijo svojih pomembnih podatkov, shranjenih v aparatu.



S tem dejanjem bodo izbrisani vsi podatki iz notranjega pomnilnika telefona.

V tem meniju lahko tudi ponastavite samo svoje prednostne nastavitve ali Wi-Fi, mobilne podatke in Bluetooth®



## Funkcije dostopnosti

Funkcije dostopnosti na pametnih telefonih so zasnovane za pomoč uporabnikom s posebnimi potrebami, kot so motnje vida, sluha ali gibanja. Te funkcije omogočajo lažjo in učinkovitejšo uporabo naprave.

Napravo lahko nastavite za boljšo dostopnost. Odprite Nastavitve, nato tapnite Dostopnost in izberite funkcije, ki jih želite omogočiti.

## NAMEŠČENE APLIKACIJE

### 1. Zvočna obvestila

Prejmite opozorilo, ko so v vašem domu zaznani pomembni zvoki, kot so alarm za dim ali zvonec na vratih.

Več informacij je na voljo na strani za [podporo Android](#).

### 2. Takojšnja transkripcija

Na zaslonu prikaže besedilo izgovorjenega govora in tako olajša sodelovanje v pogovorih.

Ko je funkcija omogočena, jo lahko zaženete prek plavajočega gumba za dostopnost ali drugih prilagodljivih možnosti:

- Hitre nastavitve
- Gumbi za glasnost
- Povlecite z dvema prstoma navzgor po zaslonu

Več informacij je na voljo na strani za [podporo Android](#).

### 3. Glasovni dostop (Voice Access)

Omogoča prostoročno upravljanje naprave. Uporabljajte glasovne ukaze za odpiranje aplikacij, pritiskanje gumbov, pomikanje po zaslonu ali vnos besedila.

## BRALNIK ZASLONA

### 1. TalkBack

TalkBack je funkcija dostopnosti, ki pomaga slepim in slabovidnim uporabnikom pri interakciji z napravo z zvočnimi povratnimi informacijami in dotiki.

Več informacij je na voljo na strani za [podporo Android](#).

## ZASLON

### 1. Izberi za govor

Omogoča, da izberete elemente na zaslonu, ki bodo prebrani ali opisani na glas.

Za uporabo:

- Tapnite element (npr. besedilo ali sliko)
- Povlecite prst po zaslonu za več elementov
- Tapnite Predvajaj, da slišite opis vsega

Več informacij je na voljo na strani za [podporo Android](#).

### 2. Velikost zaslona in besedila

Omogoča spremembo velikosti pisave, prikaza, krepitve besedila ali kontrasta.

Več informacij je na voljo na strani za [podporo Android](#).

### 3. BARVE IN GIBANJE

#### a. Popravljanje barv

Pomaga razlikovati barve natančneje ali jih odstrani za boljšo osredotočenost.

#### b. Inverzija barv

Barve se obrnijo na celotni napravi, tudi pri večpredstavnostnih vsebinah (npr. črno besedilo na belem ozadju postane belo na črnem ozadju). Lahko vpliva na berljivost ali kakovost prikaza.

Več informacij je na voljo na strani za [podporo Android](#).

#### c. Temni način

Temni način se uporablja za Androidov uporabniški vmesnik in podprte aplikacije. Barve večpredstavnostnih vsebin, kot so videoposnetki, se ne spremenijo.

Več informacij je na voljo na strani za [podporo Android](#).

#### d. Odstrani animacije

Zmanjša gibanje na zaslonu za lažjo koncentracijo.

e. **Povečaj kazalec**

Poveča velikost kazalca za boljšo vidljivost.

#### 4. Zelo nizka svetlost

Za večje udobje pri branju lahko zmanjšate svetlost pod minimalno nastavljeno raven.

#### 5. Povečava

Omogoča povečavo elementov, prikazanih na zaslonu.

Več informacij je na voljo na strani za podporo Android.

### NADZOR INTERAKCIJE

#### 1. Dostop s stikalom (Switch Access)

Omogoča uporabo enega ali več stikal namesto zaslona na dotik za interakcijo z napravo.

Več informacij je na voljo na strani za [podporo Android](#).

#### 2. Nadzor časa pritiska

Omogoča nastavitve trajanja dolgega pritiska, prikaza interaktivnih sporočil in samodejnega klika.

### 3. SISTEMSKE NASTAVITVE

a. **Način krmarjenja**

Omogoča vklop krmarjenja z gestami ali z uporabo treh gumbov.

Več informacij je na voljo na strani za [podporo Android](#).

### PODNAPISI

#### 1. Takojšnji podnapisi

Samodejno doda podnapise za zvočne vsebine na vašem telefonu z enostavno gesto. Deluje z videi, podcasti, klici in glasovnimi sporočili.

Več informacij je na voljo na strani za [podporo Android](#).

#### 2. Nastavitve podnapisov

Omogoča prilagoditev velikosti in sloga podnapisov za boljšo berljivost.

### ZVOK

#### 1. Zvočni opisi

Omogoča poslušanje opisov dogajanja na zaslonu pri podprtih videoposnetkih.

#### 2. Obvestila z bliskavico

Ob zaslišanju obvestila ali alarma utripne zaslon ali bliskavica.

POMEMBNO: Če ste občutljivi na svetlobo, uporabljajte to funkcijo previdno.

#### 3. Slušni aparati

Podpira uporabo slušnih aparatov z vašo napravo.

#### 4. Nastavitve zvoka

Omogoča preklon na mono zvok in prilagajanje ravnotežja levo/desno.

#### 5. Izpis pretvorbe besedila v govor

Pretvori vneseno besedilo v govor. Lahko izberete jezik, hitrost in ton.

#### **BESEDILO V REALNEM ČASU** (glede na operaterja)

Ta funkcija omogoča izmenjavo besedilnih sporočil v realnem času med klicem. Koristna je za gluhe, naglušne, osebe z govornimi motnjami ali za tiste, ki potrebujejo transkripcijo poleg glasu.

Klici z besedilom v realnem času se shranijo kot prepisi.

Več informacij je na voljo na strani za [podporo Android](#).

### Garancijski pogoji

Za vaš telefon in dodatno opremo v škatli velja garancija v primeru napak ali nepravilnega delovanja, ki bi se lahko pojavilo zaradi njihove zasnove ali izdelave ali zaradi okvare opreme pri normalnih pogojih uporabe, in sicer za garancijsko obdobje (na voljo v naših splošnih pogojih za poprodajne storitve na [www.crosscall.com](http://www.crosscall.com) > Pomoč > Garancija), ki velja od dneva nakupa izdelka, kot je prikazano na vašem originalnem računu. Komerzialna garancija samodejno preneha po izteku tega obdobja. Obdobje razpoložljivosti nadomestnih delov, ki so bistveni za uporabo novih izdelkov, je deset (10) let od datuma konca trženja izdelka.

Podrobne pogoje garancije si oglejte na [www.crosscall.com](http://www.crosscall.com) > Pomoč > Garancija.

Preden se obrnete na našo Službo za poprodajne storitve, priporočamo, da sledite spodnjim navodilom:

- Popolnoma napolnite baterijo;
- Nadgradite programsko opremo ali obnovite tovarniške nastavitve za formatiranje telefona.

**POZOR:** Trajno boste izgubili VSE uporabniške podatke telefona (stike, fotografije, sporočila, datoteke in prenesene aplikacije). Močno vam priporočamo, da pred formatiranjem naredite popolno varnostno kopijo podatkov v telefonu.

V primeru okvare telefona, ki preprečuje njegovo običajno uporabo, morate aparat odnesti v našo poprodajno službo. Če so blagovne znamke ali serijske številke (IMEI) odstranjene ali spremenjene, ali če vaš nakupni račun manjka ali ni čitljiv, telefon ne bo popravljen ali zamenjan.

Če je potrjena napaka neskladnosti, vam bodo zamenjali ali popravili celoten ali del vašega telefona. Ta garancija krije stroške delov in dela.

Priporočamo vam, da pred pošiljanjem telefona naši Službi za poprodajne storitve:

- zabeležite in shranite svoj IMEI na varno mesto (\*);
- odstranite kartico SD in kartico SIM;
- shranite vse svoje osebne podatke. Naš servisni center bo morda moral formatirati vaš telefon.

(\*) Vaša koda IMEI je serijska številka, ki identificira vaš aparat in spremlja poprodajne storitve. Kodo IMEI lahko najdete na več načinov:

- Vtipkajte \*#06# na tipkovnici svojega telefona;
- Preverite embalažo telefona;
- Na hrbtni strani telefona in glede na model je lahko IMEI naveden na etiketi ali vgraviran v predalu za kartico SIM v telefonu.

Dokumenti in informacije, ki jih morate priložiti pri pošiljanju telefona naši poprodajni službi:

- Kopija računa, ki prikazuje datum nakupa, tip izdelka in ime trgovca;
- Številka IMEI telefona;
- Opis okvare telefona.

Vabimo vas, da preberete splošne pogoje storitev, ki so na voljo na spletišču družbe Crosscall na naslednjem naslovu: **[www.crosscall.com](http://www.crosscall.com)**

CORE-M6, zasnovan v Franciji in sestavljen na Kitajskem

Oblikoval, izdelal in uvozil:

CROSSCALL - 245 Rue Paul Langevin 13290 Aix-en-Provence - FRANCIJA.

# SADRŽAJ

<b>PREDNOSTI UREĐAJA CORE-M6</b>	<b>398</b>
Snažan	
Povezan	
Ergonomičan	
Trajan	
<b>OPĆA PREZENTACIJA TELEFONA</b>	<b>400</b>
Opis uređaja	
X-LINK™	
X-BLOCKER	
<b>POČETAK KORIŠTENJA VAŠEG CORE-M6</b>	<b>402</b>
Instaliranje SIM kartice	
Uključivanje i isključivanje telefona	
Savjeti i mjere opreza za punjenje baterije i informacije o specifikacijama koje se odnose na kapacitete punjenja i na kompatibilne uređaje za punjenje	
<b>DODIRNI ZASLON, NAVIGACIJSKI SUSTAV I GUMBI TELEFONA CORE-M6</b>	<b>405</b>
Korištenje dodirnog zaslona	
Navigacijski sistem	
Tipke telefona	
<b>UPORABA VAŠEG TELEFONA</b>	<b>409</b>
Telefonski pozivi	
Kontakti	
Poruke	
Fotoaparati i čitač QR koda	
Galerija	
Prenos datoteka: S telefona na računalo ili s računala na telefon	
Prenos datoteka: S telefona na telefon	
Upravljanje SIM karticama i funkcijom eSIM	
Mobilni podaci	
Preglednik	
E-pošta	
Ušteda baterije	
Vraćanje telefona na zadane postavke	
Ažuriranje sustava	
<b>PRILAGOĐAVANJE TELEFONA</b>	<b>417</b>
Početni zaslon	
Prečaci do aplikacija	
Zvuk	
Obavijesti	
Datum i vrijeme	
Jezici	

<b>SAVJETI I PREČACI</b>	<b>419</b>
Korištenje vašeg CORE-M6 pod vodom	
Prilagodite korištenja vašeg telefona CORE-M6 vašim potrebama	
Značajke zaslona	
NFC	
Dijeljenje baterije	
Animacija učitavanja	
Postavljanje sigurnosne uzice (leash)	
Kalkulator	
<b>CROSSCALL APLIKACIJE</b>	<b>424</b>
X-SENSORS	
X-STORY	
X-CAMP	
<b>VODIČ ZA RJEŠAVANJE PROBLEMA</b>	<b>427</b>
<b>MJERE SIGURNOSTI</b>	<b>431</b>
Informacije o općoj sigurnosti	
Informacije o nepropusnosti	
Medicinski uređaji	
Sigurnost u prometu	
Napajanje i punjenje	
Zaštita sluha	
Zaštita okoliša	
Čišćenje i održavanje	
Hitni pozivi	
Preporuke za smanjenje izlaganja korisnika zračenju	
<b>DODATNE INFORMACIJE</b>	<b>437</b>
Sukladnost	
Frekvencijski pojasevi i napajanje	
Informacije o priboru i softverima	
Specifični stupanj apsorpcije (SAR)	
Autorska prava	
<b>PRILOG</b>	<b>440</b>
Važne informacije	
Brisanje podataka (tvornička postavka)	
Funkcije pristupačnosti	
Jamstveni uvjeti	

**Hvala vam što ste odabrali CROSSCALL i kupili ovaj mobitel.**

Korisnički priručnik pomoći će vam da se upoznate s novim uređajem.

## **PREDNOSTI UREĐAJA CORE-M6**

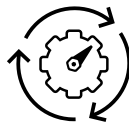

### **Fluidan i inteligentan**

Brz, fluidan i uvijek ažuran, CORE-M6 prilagođava se vašim profesionalnim potrebama bez usporavanja. Izvodi više zadataka istovremeno, ostaje povezan u pokretu i pojednostavljuje vašu svakodnevnicu (5G, eSIM, NFC) s inteligentnim funkcijama dostupnima jednim pritiskom (integracija umjetne inteligencije). Pouzdan alat, danas i još dugi niz godina..

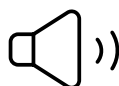

### **Komunikacija bilo gdje**

Čak i u najbučnijim okruženjima ostajete dostupni i jasno razumljivi svojim sugovornicima. Zvuk ostaje jasan (prednji zvučnik: 2 W, 102,5 dB SPL), razgovori su učinkoviti, a ergonomija CORE-M6 omogućuje trenutačnu reakciju, bez obzira na uvjete.





## Otporan

Za one koji rade na terenu, CORE-M6 smanjuje rizik od oštećenja. Nastavlja raditi nakon padova, udaraca ili izloženosti bilo kojoj vrsti tekućine, čak i u ekstremnim uvjetima (300 padova na beton, 1000 padova u bubnju za testiranje). Manje prekida, manje zamjene opreme – pouzdan alat spreman da vas prati kamo god pođete



## Izdržljiv

Dizajniran da izdrži duge i nepredvidive dane, CORE-M6 ostaje autonoman čak i u ekstremnim uvjetima. Ostajete operativni bez prekida i potrebe za punjenjem (baterija od 4950 mAh). Pouzdana izdržljivost, osmišljena da prati tempo vašeg dana (2 dana i 5 sati stvarne autonomije)

\*Tijekom jamstvenog roka CROSSCALL pokriva zamjenu neispravne baterije ako su ispunjena sljedeća 2 kumulativna uvjeta: kapacitet baterije je manji ili jednak 70% i broj ciklusa kompletnog punjenja manji ili jednak 850.

# OPĆA PREZENTACIJA TELEFONA

## Opis uređaja

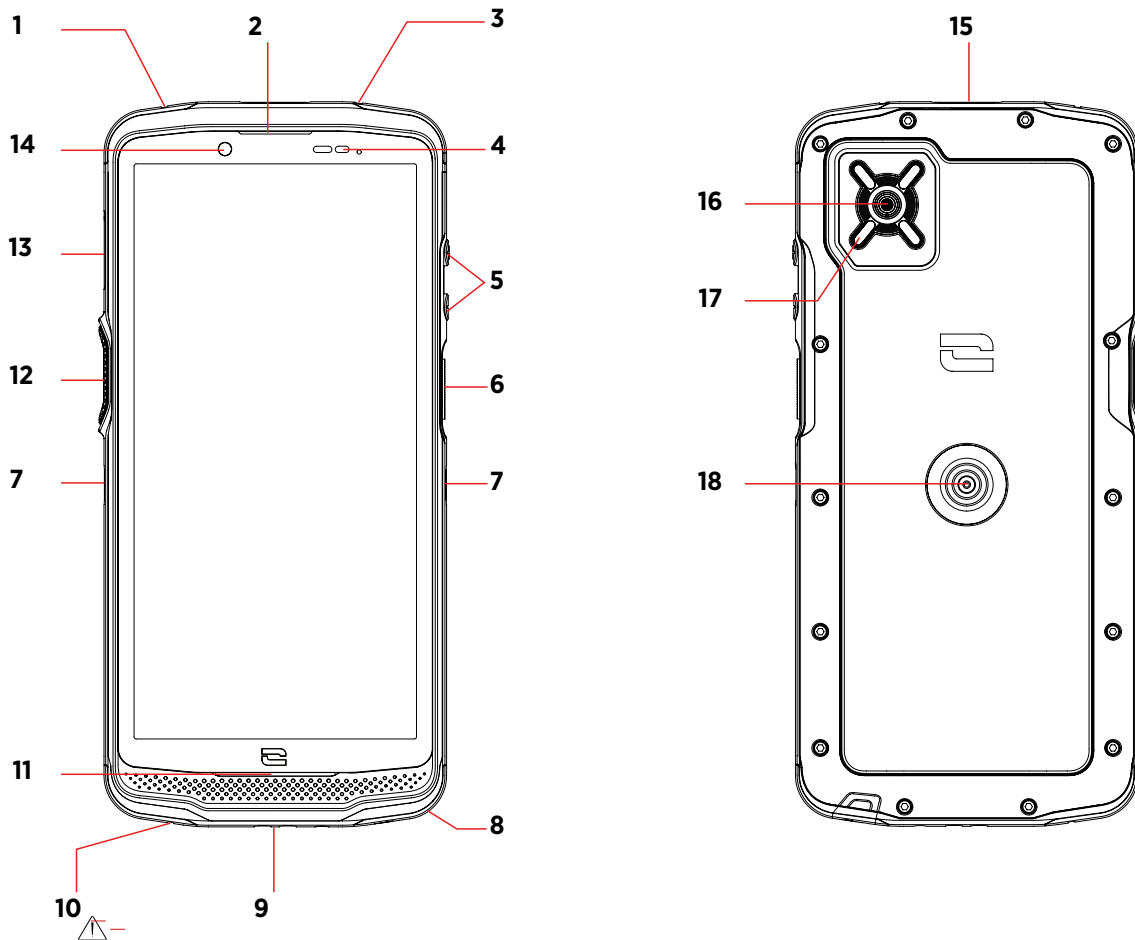

1. Otvor za provjeru nepropusnosti (ne umetati ništa)
2. Zvučnik
3. Mikrofon
4. Senzor svjetla i blizine
5. Tipke za glasnoću +/-
6. Tipka za uključivanje/isključivanje
7. X-Blocker ureznice
8. USB-C priključak (uvijek dobro zatvorite poklopac za nepropusnost)
9. Prolaz za sigurnosnu traku
10. Mikrofon

11. Zvučnik
  12. Programabilna tipka
  13. Ladica za SIM i micro SD karticu
  14. Kamera 8 MP
  15. SOS tipka
  16. Kamera 48 MP
  17. Bljeskalica / svjetiljka
  18. X-LINK<sup>™</sup> Montaža, Punjenje, Prijenos podataka
- \*Tehnologija SPS Inc.



**X-LINK™\***

INTELIGENTNI MAGNETSKI PRIKLJUČNI SUSTAV

HR

Ovaj magnetski konektor, koji se nalazi na stražnjoj strani vašeg telefona, omogućuje njegovo učvršćivanje i povezivanje s ekskluzivnom dodatnom opremom X-LINK™\*. Ovisno o korištenoj dodatnoj opremi, X-LINK™\* također može služiti za punjenje vašeg telefona i/ili prenos podataka.



**X-BLOCKER**

OJAČANI SISTEM MEHANIČKOG UČVRŠĆIVANJA

U situacijama koje zahtijevaju maksimalnu pričvršćenost, ovaj ekskluzivni dodatni pribor isporučen uz vaš mobilni uređaj osigurava priključivanje vašeg telefona na kompatibilni dodatni pribor (snaga kidanja 20 kg). Jednostavno se pričvršćuje na bočne zarezove vašeg mobitela. Njegov silikonski premaz smanjuje vibracije uzrokovane šokovima.

Prije nego započnete bilo koju aktivnost, provjerite je li vaš X-BLOCKER savršeno uklopljen u dva usjeka na telefonu.

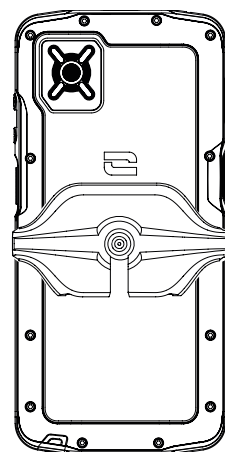
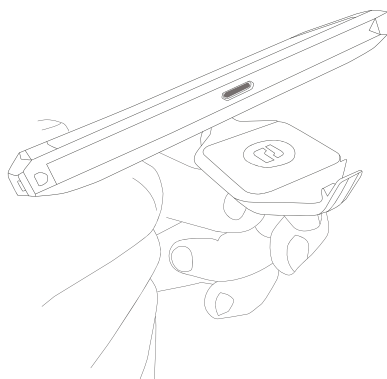
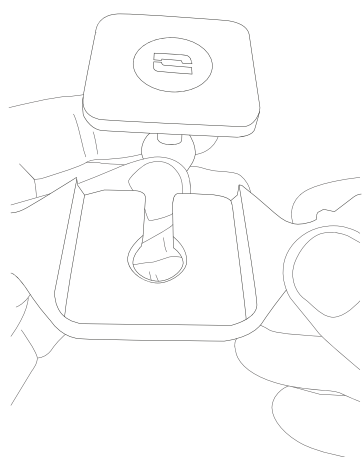

Otkrijte cijelu liniju X-LINK kompatibilnog pribora X-LINK™\* i X-BLOCKER na [www.crosscall.com](http://www.crosscall.com)

# POČETAK KORIŠTENJA VAŠEG UREĐAJA CORE-M6

## Instaliranje SIM kartice

1. Provjerite je li uređaj isključen. U suprotnom isključite ga pritiskom na gumb Uklj./ Isklj.
2. Izvadite ladicu SIM kartice pomoću isporučenog alata za izbacivanje SIM kartice koji se nalazi na preklopu uputa, umetnuvši ga u predviđeni otvor.

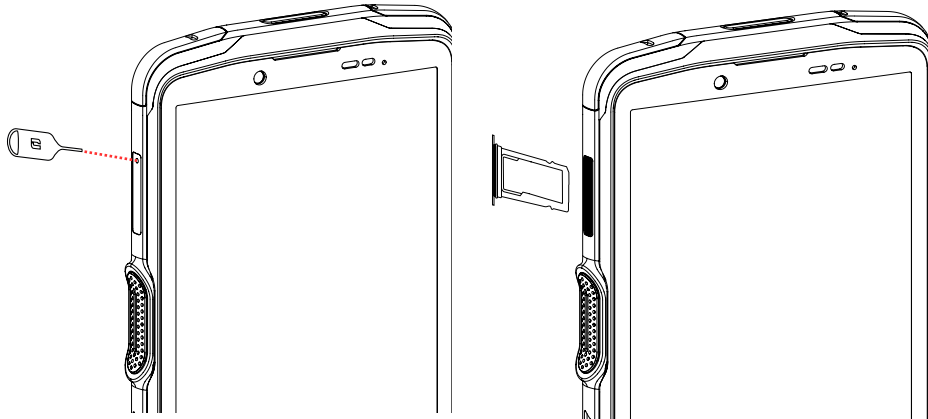

3. Potpuno izvucite ladicu.
4. Imate mogućnost ugradnje 2 nano SIM kartice u svoj pametni telefon.

Kako biste osigurali optimalnu kompatibilnost s uslugama operatera, umetnite svoju prvu SIM karticu u prvi odjeljak označen riječima „SIM 1“.

**Upozorenje:** Obavezno stavite SIM karticu s metalnom stranom prema sebi, tako da „odrezani“ kut kartice postavite u gornji lijevi dio pretinca.

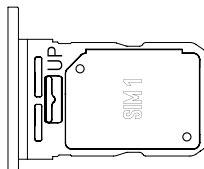

Ako želite, umetnite drugu SIM karticu u drugi pretinac koji se nalazi na stražnjoj strani ladice, a prepoznat ćete po natpisu „SIM 2“.

**Upozorenje:** Obavezno stavite SIM karticu s metalnom stranom prema sebi, tako da „odrezani“ kut kartice postavite u gornji lijevi dio pretinca.

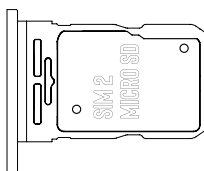

5. Vratite ladicu u telefon.
  - a. Provjerite jesu li kartice pravilno poravnate.
  - b. Provjerite je li ladica pravilno poravnata s utorom telefona kada je umetnete.
  - c. Umetnite ladicu i gurnite:

**Upozorenje:** Kako bi se osiguralo da je telefon vodonepropusan, provjerite je li ladica potpuno umetnuta i sigurno zaključana.

## Uključivanje i isključivanje telefona

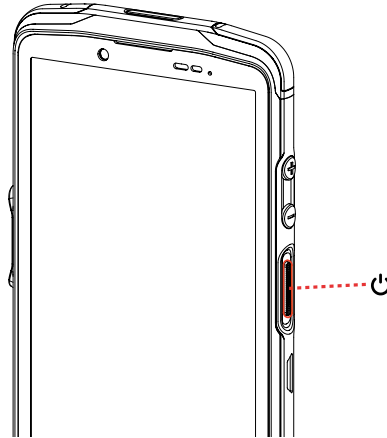



Pritisnite tipku za **Uključ./isključ** telefona i pričekajte nekoliko sekundi dok se zaslon ne uključi.

Kada prvi put uključite telefon ili nakon resetiranja podataka, slijedite upute na zaslonu da biste podesili uređaj.

Nakon što je telefon uključen, ovaj gumb se također može koristiti za:

- Zaključajte / otključajte zaslon osjetljiv na dodir jednostavnim kratkim pritiskom
- Omogućite umjetnu inteligenciju ugrađenu u vaš proizvod

Kako biste isključili telefon, ponovno ga pokrenuli ili pristupili hitnim pozivima, prema zadanim postavkama morate istovremeno držati tipku za uključivanje/isključivanje i tipku za pojačavanje zvuka.

Ako želite držati samo tipku za uključivanje/isključivanje kako biste isključili telefon, idite na **Postavke**  > **Sustav**  > **Pokreti**  > Dugo pritisnite tipku za uključivanje/isključivanje

## Savjeti i mjere opreza za punjenje baterije i informacije o specifikacijama koje se odnose na kapacitete punjenja i na kompatibilne uređaje za punjenje

1. Spojite kabel i strujni adapter putem USB-C priključka. Zatim otvorite vodootporni poklopac telefona i uključite drugi kraj kabela u USB-C priključak telefona.

Kako biste zaštitili USB-C kabel, kao i USB-C priključak telefona, preporučujemo da otvorite poklopac za brtvljenje i okrenete ga za otprilike 90° prema dolje. To pojednostavljuje spajanje i sprječava da brtvena kapica vrši stalni pritisak na kabel, a time i na USB-C priključak.

2. Uključite ispravljač u električnu utičnicu.
3. Kada je baterija potpuno napunjena, iskopčajte telefon iz punjača. Najprije odspojite punjač iz uređaja, a zatim ga odspojite iz zidne utičnice.



Kako ne biste prerano koristili bateriju pametnog telefona, preporučuje se pridržavati se

ispravnih pravila upotrebe za svaki ciklus punjenja. Zbog toga je bolje napuniti bateriju čim dosegne 20% i izbjegavati je da napunite više od 80%, nego da obavljate kompletne cikluse punjenja (od 0 do 100%).

Moguće je automatski zaustaviti punjenje na 80% pomoću opcije „Punjenje ograničeno na 80%“ dostupne u izborniku "Postavke > Baterija > Optimizacija trajanja baterije".



Snaga koju daje punjač mora biti između najmanje 5 W koliko je potrebno za radio opremu i najviše 18 W za postići maksimalnu brzinu punjenja.

-  Nikada nemojte puniti telefon pomoću magnetske veze X-LINK™ i USB veze zajedno, jer to može skratiti vijek trajanja opreme vašeg telefona.
-  Baterija je ugrađena u telefon i ne može se ukloniti. Nemojte sami vaditi bateriju.
  - Koristite samo odobreni punjač i kabel koji su kompatibilni s vašim telefonom. Uporaba neodobrenih punjača ili kabela može uzrokovati eksploziju baterije ili oštećenje telefona.
- Izbjegavajte uporabu telefona tijekom njegova punjenja. Nemojte prekrivati telefon ili adapter za napajanje.
- Neispravno priključivanje punjača moglo bi ozbiljno oštetiti vaš telefon. Jamstvo ne pokriva štetu uzrokovanu pogrešnom uporabom.
- Izvadite punjač iz električne utičnice dok se telefon ne puni.
- Telefon se možda neće odmah uključiti ako punite ispražnjenu bateriju. Nakon nekog vremena punjenja, telefon će se normalno upaliti.
- Ako je snaga izmjenične struje (AC) slabija, vrijeme punjenja može biti duže.
- Ako upotrebljavate nekonvencionalne punjače kao što su računala, vrijeme punjenja može biti dulje.
- Vrijeme punjenja može varirati ovisno o temperaturi okoline i preostalog kapaciteta baterije.
- Telefon se može sigurno puniti na temperaturama između 0°C i 40°C. Svako punjenje na temperaturama ispod 0°C ili iznad 40°C može nepovoljno utjecati na performanse baterije i smanjiti njezino trajanje. Dugotrajno punjenje pri ekstremnim temperaturama oštetit će bateriju.
- Tijekom punjenja telefon i punjač mogu se zagrijati. To je sasvim normalno i ne bi trebalo utjecati na vijek trajanja ili performanse telefona. Ako se baterija zagrijava više nego inače, prestanite s punjenjem. Postavite telefon na hladno mjesto i pustite ga da se ohladi. Izbjegavajte dulji kontakt s površinom telefona ako se on zagrijava.
-  Značajke uređaja razlikuju se ovisno o vašoj lokaciji, jeziku, mobilnom operateru i modelu. Ovaj uređaj kompatibilan je sa OTG značajkom. Upotrebljavajte standardni OTG podatkovni kabel.

# DODIRNI ZASLON, NAVIGACISJKI SUSTAV I GUMBI CORE-M6

Ovladajte radom telefona i njegovim aplikacijama u nekoliko jednostavnih pokreta.

## Korištenje dodirnog zaslona

### Dodirivanje

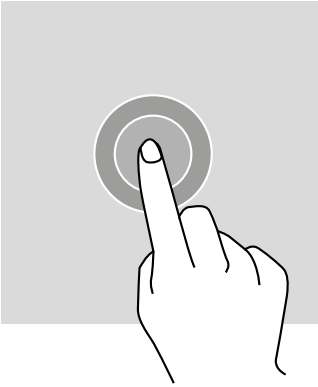

Za otvaranje pojedinih aplikacija, za odabir određenih stavaka izbornika, za pritiskanje tipke na zaslonu osjetljivom na dodir ili za unošenje znaka pomoću tipkovnice zaslona, dodirnite stavku prstom.

### Dug pritisak

Stavite prst na stavku ili na zaslon i držite ga tijekom 2 sekunde za pristup dostupnim opcijama.

### Prelazak prstom

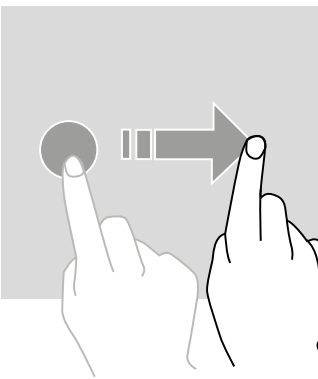

Prijedite prstom ulijevo ili udesno na početnom zaslonu ili zaslonu aplikacija da biste vidjeli ostale okvire.

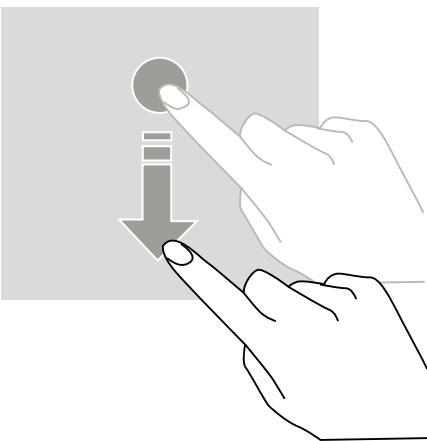

## Premještanje

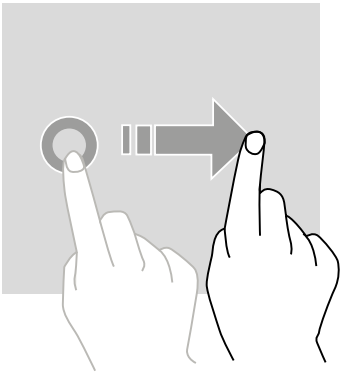

Da biste pomaknuli element, postavite prst na njega, držite ga i povucite na željeno mjesto.

## Radnje s pomoću dva prsta

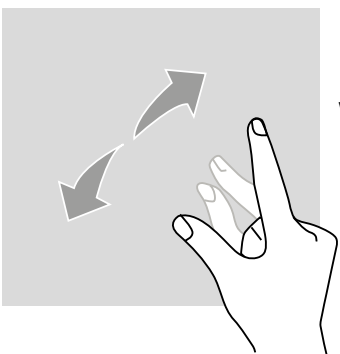

Prvo spojite dva prsta, a zatim ih razdvojite da biste povećali dio web stranice, karte ili slike.

Povucite prema gore ili prema dolje da biste se pomicali na mrežnoj stranici ili popisu stavki.

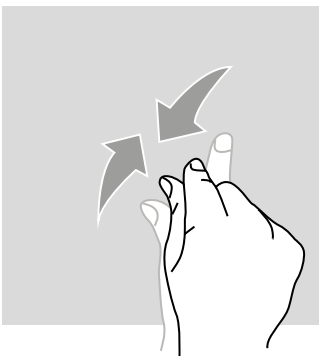

Približite ih da biste je smanjili.

## Navigacija sustavom

Vaš pametni telefon nudi vam dva načina navigacije sustavom:

- Navigacija s tri gumba
- Navigacija pokretima

Prema zadanim postavkama konfigurirana je navigacija s tri gumba. Za konfiguriranje navigacije pokretima idite u aplikaciju:

Postavke  > Sustav  > Pokreti  > Navigacija sustavom > Navigacija pokretima

## Početna / Glasovni asistent



Na bilo kojoj stranici na pametnom telefonu pritisnite krug u sredini ekrana za povratak na početni zaslon

Dugim pritiskom na ovu tipku aktivirat će se Google glasovni asistent.

## Povratak

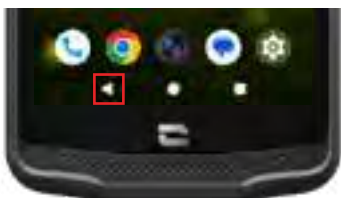

Na bilo kojoj stranici na pametnom telefonu, pritisnite trokut u donjem lijevom kutu zaslona za povratak na prethodnu stranicu.

## Otvorene aplikacije

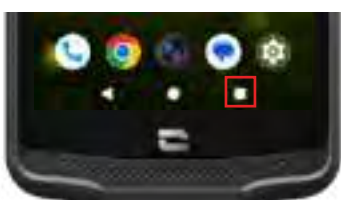

Na bilo kojoj stranici na svom pametnom telefonu dodirnite kvadrat u donjem desnom kutu zaslona i idite do mjesta na kojem su spremljene sve otvorene aplikacije.

## Izbornik telefonskih aplikacija

Sve aplikacije instalirane na vašem telefonu dostupne su u izborniku vašeg uređaja. Da biste mu pristupili s početnog zaslona:

1. Prijedite prstom s dna ka vrhu zaslona.
2. Pomičite se kroz dostupne aplikacije klizanjem prsta od dna prema vrhu zaslona i kliknite na aplikaciju kojoj želite pristupiti.
3. Prijedite prstom prema dolje ili dodirnite gumb Početni zaslon (okrugli gumb u donjem središnjem dijelu zaslona) da biste zatvorili izbornik vašeg telefona.

## Centar za obavijesti

S bilo kojeg zaslona na telefonu možete pristupiti primljenim obavijestima.

1. Da biste otvorili prozor za brze postavke, prijedite prstom od vrha zaslona prema dolje. Pojavljuje se popis vaših obavijesti.
2. Pomičite se kroz ovaj popis da biste vidjeli sve svoje obavijesti i kliknite primljene obavijesti da biste ih detaljno pregledali. Nakon što je pročitate, obavijest će automatski nestati.
3. Također možete izbrisati obavijesti bez pregledavanja. Da biste to učinili prijedite prstom po obavijesti u lijevo ili u desno. Da biste uklonili sve obavijesti odjednom, kliknite Ukloni sve.
4. Prijedite prstom prema gore ili dodirnite gumb Početni zaslon (okrugli gumb u donjem središnjem dijelu zaslona) da biste zatvorili centar za obavijesti.

## Prozor za brze postavke

S bilo kojeg zaslona na telefonu možete pristupiti prozoru za brze postavke, koji vam

omogućuje da jednostavno pregledate i promijenite glavne postavke telefona.

1. Da biste otvorili prozor za brze postavke, prijedite prstom od vrha zaslona prema dolje. To vam daje pristup prvim postavkama dostupnim u prozoru za brze postavke vašeg telefona.
2. Ponovo prijedite prstom od vrha do dna zaslona da biste vidjeli sve dostupne postavke u ovom prozoru za brze postavke.
3. Dodirnite postavku da biste je omogućili/onemogućili. Zasivljene postavke su onemogućene. Ako želite prikazati više opcija za postavku, dugo pritisnite na nju.
4. Prijedite prstom prema gore ili dodirnite gumb Početni zaslon (okrugli gumb u donjem središnjem dijelu zaslona) da biste zatvorili centar za brze postavke.

Možete dodati, izbrisati ili premjestiti parametre koje želite klikom na malu olovku u donjem desnom kutu prozora za brze postavke. 

- Da biste premjestili postavku, dugo pritisnite na nju i povucite je na željeno mjesto.
- Da biste dodali parametar, povucite ga prema gore iz okvira „Odaberite i povucite ikone da biste ih dodali“.
- Da biste uklonili postavku, povucite je prema dolje do okvira „Povucite pločice ovdje za uklanjanje područja“.

## Gumbi telefona

### Gumb za uključivanje / isključivanje i zaključavanje / otključavanje zaslona

Ovaj gumb uglavnom omogućuje:

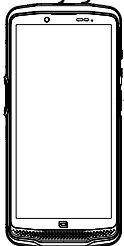



- aktiviranje Google glasovnog asistenta
- zaključavanje / otključavanje / vašeg telefona kratkim pritiskom
- uključivanje / isključivanje / ponovno pokretanje telefona ako konfigurirate aktivaciju ovih funkcija dugim pritiskom

- Pritisnite gumb za **uključivanje/isključivanje** kako biste ručno zaključali zaslon.
- Pritisnite gumb za **uključivanje/isključivanje** kako biste ponovno uključili zaslon i kliznite prstom u bilo kojem smjeru zaslona da biste ga otključali

Telefon se nakon određenog razdoblja neaktivnosti automatski zaključava i prebacuje u način pripravnosti kako bi se smanjila potrošnja energije i spriječila nenamjerne radnje.

Da biste konfigurirali automatski prelazak u vrijeme pripravnosti, idite na:

Postavke  > Zaslon  > Rok za stavljanje u način pripravnosti i odaberite željeno trajanje.

## Programabilni gumbi

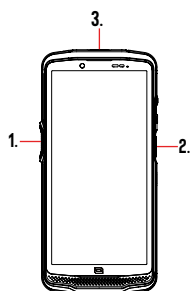



Vaš CORE-M6 ima dva programabilna gumba (br.1 i br.2) koja se mogu koristiti na dva različita načina:

- bilo DUGIM pritiskom
- ili s 3 KRATKA brza pritiska.

Ova vam konfiguracija stoga ostavlja mogućnost konfiguriranja dvije funkcije po gumbu ili ukupno 4.

Ovi su gumbi zadano postavljeni, ali ih možete izmijeniti kako želite.

Za to:

- Idite u izbornik **Parametri**  > **Gumbi**  i odaberite radnju gumba koju želite konfigurirati (trostruki pritisak ili dugi pritisak).
- Za svaku radnju, možete:
  - Nazvati određeni telefonski broj
  - Pokrenite aplikaciju sa svog telefona (X-TALK, X-SAFE, Kamera, Svjetiljka...)
  - Aktiviranje / deaktiviranje načina rada (način rada u rukavicama, način rada "Ne ometaj")

## Tipka za glasnoću +/-

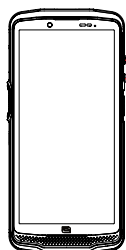

Ovaj gumb, sastavljen od tipke + i tipke -, omogućit će vam konfiguriranje glasnoće vaših poziva i obavijesti jednostavnim prebacivanjem između 3 načina:

- Način rada zvonjenja
- Način rada vibracije
- Tihi način rada



Također će vam omogućiti jednostavno podešavanje glasnoće:

- poziva
- melodije zvona / obavijesti
- multimedijски sadržaj
- alarmi

# UPORABA VAŠEG TELEFONA



## Telefonski pozivi

### Biranje broja



1. Pritisnite na  na početnom zaslonu ili izborniku vašeg telefona.
2. Pritisnite na  za pristup tipkovnici i unošenje telefonskog broja.

3. Pritisnite na  za upućivanje poziva.

### Iz dnevnika poziva ili popisa kontakata



1. Pritisnite na  na početnom zaslonu ili izborniku vašeg telefona.
2. Pritisnite na  za pristup dnevniku poziva i dodirnite broj koji želite nazvati.
3. Pritisnite na  za pristup popisu kontakata i dodirnite broj koji želite nazvati.

### Upućivanje međunarodnog poziva

1. Pritisnite na  na početnom zaslonu ili izborniku vašeg telefona.
2. Pritisnite na  za otvaranje tipkovnice.
3. Pritisnite tipku 0 i držite prst dok se ne prikaže znak + .
4. Unesite oznaku države, oznaku zone i telefonski broj.
5. Pritisnite na  da biste pozvali birani broj.

### Pozivi 4G (VoLTE) / Pozivi WIFI (VoWIFI)

Za konfiguriranje poziva u 4G i WIFI:

1. Idite u: Postavke  > Mreža i Internet  > Profili SIM i eSIM 
2. Kliknite na SIM karticu koju želite postaviti.
3. Možete uključiti / isključiti funkciju **4G poziva** i **WIFI poziva**.



### Primanje poziva

Kad imate poziv, prijedite prstom prema gore po zaslonu da biste prihvatili poziv.





Kad imate poziv, prijedite prstom prema dolje po zaslonu da biste odbili poziv.

## Kontakti





### Ručni unos kontakta

1. Pritisnite na aplikaciju Kontakti  u izborniku vašeg telefona.
2. Pritisnite na  kako biste uneli novi kontakt.
3. Unesite podatke za kontakt.
4. Kliknite na Spremi da biste spremili novi kontakt

## Kreiranje/mijenjanje kontakta pomoću tipkovnice



1. Pritisnite na  da biste otvorili tipkovnicu telefona .
2. Unesite broj i kliknite na:
  - a.  Kreiraj kontakt, da biste spremili ovaj broj kao novi kontakt.
  - b.  Dodaj kontaktu, za dodavanje ovog broja u već postojeći kontakt.

## Kreiranje/mijenjanje kontakta iz primljenog poziva

1. Pritisnite na  za prikaz vašeg dnevnika poziva .
2. Kliknite na broj koji želite spremi i kliknite na:
  - a.  Kreiraj kontakt, da biste spremili ovaj broj kao novi kontakt.
  - b.  Dodaj kontaktu, za dodavanje ovog broja u već postojeći kontakt.

## Poruke

### Slanje poruke

1. Pritisnite na aplikaciju Poruke  na početnom zaslonu ili u izborniku vašeg telefona.
2. Kliknite na  Démarrer une discussion
3. Odaberite kontakt(e) kojima želite poslati poruku.
4. Napišite poruku pomoću tipkovnice na zaslonu osjetljivom na dodir.
5. Pošaljite poruku klikom na .



### Prikaz poruka



1. Pritisnite na aplikaciju Poruke  na početnom zaslonu ili u izborniku vašeg telefona.
2. Odaberite kontakt u popisu poruka.
3. Prikažite razgovor.

## Fotoaparati i čitač QR koda

### Snimanje fotografija/videozapisa

S kamerom vašeg uređaja CORE-M6 možete snimati fotografije ili videozapise. Za to:

1. Otvorite aplikaciju X-CAM  na početnom zaslonu ili u izborniku vašeg telefona.
2. Kliknite na traku u podnožju aplikacije za prebacivanje iz načina fotografije  u video način .

3. Ukadrirajte ono što želite slikati na zaslonu i pritisnite središnju tipku za snimanje fotografije ili pokretanje video zapisa .
4. Vaša fotografija / video zapis automatski će se spremiti u aplikaciju **Fotografije** .

### Čitač QR koda

Vaša kamera djeluje i kao čitač QR koda. Omogućuje vam prepoznavanje i dešifriranje glavnih vrsta QR kodova (web stranica, posjetnica, WIFI žarišna točka, slanje SMS -a, pozivanje).



1. Pritisnite na aplikaciju **X-CAM**  na početnom zaslonu ili u izborniku vašeg telefona.
2. Uokvirite QR kôd za skeniranje u sredini fotoaparata.
3. Kliknite na obavijest koja se prikazuje pri dnu zaslona kako biste izvršili radnju vezanu za QR kod.

### Galerija



Gledanje slika / video zapisa

1. Pritisnite na aplikaciju **Fotografije**  na početnom zaslonu ili u izborniku vašeg telefona.
2. Odaberite sliku ili videozapis da biste ih pogledali i pristupili drugim opcijama.

Brisanje slika / video zapisa

1. U aplikaciji **Fotografije** , dugo dodirnite sliku ili videozapis koji želite izbrisati. Sada jednim klikom možete odabrati druge fotografije i/ili videozapise koje želite izbrisati.
2. Kada je odabir dovršen, kliknite na  i potvrdite brisanje klikom na **OK**.

Dijeljenje slika / video zapisa

1. U aplikaciji **Fotografije** , dugo dodirnite sliku ili videozapis koji želite podijeliti. Sada jednim klikom možete odabrati druge fotografije i/ili videozapise koje želite podijeliti.
2. Kada je odabir dovršen kliknite na  i odaberite način dijeljenja.

## Prijenos datoteka: S telefona na računalu ili s računala na telefon



1. Kad povežete telefon s računalom pomoću USB-C ili X-LINK™\* kabla, obavijest se automatski pojavljuje u centru za obavijesti.
2. Kliknite na ovu obavijest i odaberite **Prijenos datoteka** da biste zatim mogli pristupiti datotekama na svom telefonu s računala.

Vaš se uređaj sada pojavljuje na računalu. Da biste pristupili pristup datotekama koje on sadrži:



1. Otvorite preglednik datoteka i kliknite na vaš telefon CORE-M6.
2. Kliknite na **Dijeljeni interni prostor za pohranu**.
3. Sada imate pristup datotekama koje se nalaze na vašem telefonu. Možete kopirati te datoteke na računalu ili kopirati datoteke s računala na telefon.







na iPhoneu), pogledajte korisnički vodič dostupan na stranici proizvoda [www.crosscall.com](http://www.crosscall.com)

## Upravljanje SIM karticama i funkcijom eSIM

Vaš telefon nudi mogućnost korištenja dvije različite SIM kartice istovremeno. Možete konfigurirati svaku od ovih SIM kartica.



1. Na početnom zaslonu ili u izborniku telefona kliknite **Paramètres**  > **Mreža i Internet**  > **Profili SIM i eSIM** 
2. Kliknite na SIM karticu koju želite postaviti.
3. Klikom na olovku  u gornjem desnom kutu ekrana imat ćete mogućnost:
  - Promijeniti naziv kartice
  - Odrediti karticu koja će se koristiti za mobilne podatke
  - Odrediti SIM karticu koja će biti za pozive
  - Odrediti SIM karticu za SMS poruke

Također imate mogućnost korištenja eSIM profila. Da biste to učinili, otvorite postavke telefona, odaberite „Mreža i internet“, zatim „SIM i eSIM profili“. Ispod 2 nano SIM kartice imate opciju koja vam omogućuje dodavanje eSIM profila.

Skenirajte eSIM QR kod koji vam je poslao vaš operater. Ponovite korak skeniranja za svaki novi eSIM profil koji želite instalirati.



**Imajte na umu:** možete koristiti nano SIM 1 i nano SIM 2 kartice istovremeno ili nano SIM 1 karticu i eSIM profil. Nano SIM 2 kartica i eSIM profil ne mogu se koristiti istovremeno. Naravno, moguće je koristiti samo SIM 1 utor 1 ili SIM 2 utor.

## Mobilne podatke

Na početnom zaslonu otvorite centar za obavijesti i prečace postavki povlačenjem prsta prema dolje s vrha zaslona i kliknite ikonu Mobilni podaci  za aktiviranje/deaktiviranje.

## Preglednik

Povežite se s internetom za traženje informacija i označavanje web stranica za brzi pristup.

1. Pritisnite na aplikaciju **Google Chrome**  na početnom zaslonu ili u izborniku vašeg telefona.
2. Unesite adresu u traku za pretraživanje i pritisnite tipku  na tipkovnici. Možete pristupiti mrežnim stranicama. Također su podržani favoriti, prebacivanje između prozora i druge funkcije.

## E-pošta

Postavljanje računa e-pošte

Postavite račun elektroničke pošte pri prvom otvaranju e-pošte.

1. Pritisnite na aplikaciju **Gmail**  u izborniku vašeg telefona.
2. Kliknite + **Dodaj adresu e-pošte** i odaberite davatelja usluga e-pošte.
3. Slijedite upute na zaslonu kako biste dovršili postavljanje.

## Ušteda baterije

Vaš CORE-M6 ima način rada za uštedu baterije. Aktiviranjem ovog načina rada vaš telefon:

- Prelazi na tamniji zaslon
- Onemogućuje ili ograničava pozadinsku aktivnost, određene vizualne efekte i druge značajke poput "Ok Google".



Postoj dvije mogućnosti za aktiviranje načina rada za uštedu baterije.

### OPCIJA 1:

1. Otvorite centar za obavijesti telefona prevlačenjem prema dolje s vrha zaslona.
2. Na traci pri vrhu zaslona kliknite ikonu .
3. Kliknite na istu ikonu da biste deaktivirali ovaj način rada.

 Ako držite ovu ikonu nekoliko sekundi, otići ćete izravno na izbornik baterije vašeg telefona.



### OPCIJA 2:

1. Na početnom zaslonu, kliknite aplikaciju **Postavke**  > **Baterija**  > **Ušteda baterije**.
2. Kliknite na **Koristite uštedu baterije** za aktiviranje ovog načina.



3. Kliknite ponovno na ovu opciju kako biste deaktivirali ovaj način rada. Iz izbornika za uštedu baterije, imate mogućnost prilagođavanja ovog načina rada. Dakle, možete:

- Onemogućiti LED obavijesti
- Onemogućiti NFC („Near Field Communication“: beskontaktni način)
- Onemogućiti buđenje zaslona uspravljanjem
- Smanjite svjetlinu na 25%
- Onemogućiti način rada kada je baterija napunjena (preko 90% napunjenosti)

Za to:



1. Na početnom zaslonu, kliknite aplikaciju Postavke  > Baterija  > Ušteda baterije.
2. Izaberite željene opcije.

U izborniku ušteda baterije imate mogućnost postavljanja ovog načina rada tako da se automatski aktivira kada vaš telefon dosegne određeni prag istrošenosti baterije koji možete postaviti. Za to:

1. Na početnom zaslonu kliknite aplikaciju Postavke  > Baterija  > Ušteda baterije > Definirati program i označiti Na temelju postotka.
2. Odaberite željenu razinu napunjenosti baterije.

## Vraćanje telefona na zadane postavke

 Prije vraćanja telefona na zadane postavke, provjerite jeste li napravili sigurnosnu kopiju svih važnih podataka pohranjenih na uređaju. Uređaj će se automatski ponovno pokrenuti.

Da biste vratili uređaj na tvorničke postavke, idite na Postavke  > Sustav  > Opcije resetiranja  i kliknite na **Obriši sve podatke (vraćanje na tvorničke postavke)**.  
**Upozorenje:** ova radnja će izbrisati sve podatke iz interne memorije vašeg telefona.

U ovom izborniku, imate i mogućnost da poništite samo svoje postavke ili-, mobilne podatke Bluetooth®.

## Ažuriranja sustava

Ažuriranja su promjene u inačici softvera koja je inicijalno instalirana na vašem telefonu radi popravljivanja potencijalnih grešaka ili donošenja poboljšanja ili novih funkcija.

# PRILAGOĐAVANJE TELEFONA

## Početni zaslon

Početni zaslon je početna točka za pristup svim funkcijama telefona. Prikazuje widgete, prečace do aplikacija i još mnogo toga.



Početni zaslon može se prikazati različito ovisno o regiji ili operateru.

## Pozadina zaslona

1. Dugo pritisnite prazno područje na početnom zaslonu za pristup uređivaču početnog zaslona.
2. Odaberite **Pozadina zaslona i stil**.
3. Pozadinu možete odabrati iz izbora CROSSCALL slika ili iz vaših fotografija.

## Widgeti

Widgeti su samostalne aplikacije koje pokreću određene aplikacije za lakši pristup i pružanje informacija na vašem početnom zaslonu.

Za pristup widgetima koje nudi vaš telefon:

1. Dugo pritisnite prazno područje na početnom zaslonu za pristup uređivaču početnog zaslona.
2. Odaberite **Widgeti**.
3. Dugo pritisnite widget koji želite dodati na početni zaslon i rasporedite ga na početnom zaslonu, kreirajući novu stranicu ako je potrebno. Zatim pustite prst kako biste potvrdili njegov položaj na ekranu.
4. Na početnom zaslonu dugo pritisnite widget koji želite premjestiti ili ukloniti. Povucite ga u područje **Izbrisati** pri vrhu zaslona da biste ga uklonili s početnog zaslona.

## Prečaci do aplikacija

Imate mogućnost prilagodbe prečaca aplikacija koje želite prikazati na početnom zaslonu.

1. Pristupite svim aplikacijama instaliranim na vašem telefonu, dostupnim u izborniku vašeg uređaja. Da biste mu pristupili s početnog zaslona, prijeđite prstom po zaslonu od dna prema vrhu.
2. Dugo pritisnite aplikaciju za koju želite dodati prečac i dok držite pritisnutu, lagano pomaknite aplikaciju da biste otvorili početni zaslon.
3. Rasporedite aplikaciju gdje želite na početnom zaslonu i pustite prst da potvrdite njen položaj.  
Da biste uklonili ili premjestili aplikaciju na početnom zaslonu, dugo pritisnite prečac za aplikaciju koju želite premjestiti ili izbrisati, a zatim je povucite u okvir **X Izbrisati** na vrhu zaslona.

## Zvuk

U Postavke  > Zvuk i vibracije  , imate mogućnost:

- Podesiti različite jačine zvuka vašeg uređaja za multimediju, pozive, melodije zvona, obavijesti i alarme.
- Odabrati melodiju zvona telefona za svaku SIM karticu, zvuk obavijesti i zvuk alarma.
- Upravljanje vibracijama, zvukom tipkovnice, zvukom tipki...

Upamtite da se neke od ovih postavki mogu napraviti pomoću tipki za glasnoću +/- vašeg telefona. Tada možete jednostavno i lako upravljati glasnoćom melodija zvona i upozorenja te se prebaciti iz načina zvonjave u način vibriranja ili nečujni način (ili obrnuto).

## Obavijesti

U Postavke  > Obavijesti  , imate mogućnost:

- Odabrati postavke prikaza za svoje obavijesti.
- Aktivirati / deaktivirati obavijesti iz različitih aplikacija instaliranih na telefonu.

## Datum i vrijeme

U Postavke  > Sustav  > Datum i vrijeme  možete:

- Aktivirati / deaktivirati automatsku sinkronizaciju telefona koja vam automatski daje vrijeme i datum u skladu s vremenskom zonom vaše mreže.
- Ručno postaviti i vrijeme i datum ako je automatska sinkronizacija onemogućena
- Omogućiti / onemogućiti upotrebu vremenske zone vaše mreže ili ručno odabrati željenu vremensku zonu.
- Odabrati format vremena (24 sata / 12 sati)

## Jezici

Za chat i slanje poruka na više jezika možete konfigurirati više jezika tako da vaša tipkovnica odgovara i ispravlja jezik koji se trenutno koristi.

U Postavke  > Sustav  > Jezici i unos  > Jezici  > +Dodati jezik, možete odabrati jezik(e) koje želite dodati na telefon.

Prilikom pisanja poruke, samo pritisnite razmaknicu, a zatim odaberite jezik po svom izboru.

## SAVJETI I PREČACI

### Korištenje vašeg telefona CORE-M6 pod vodom

**Funkcija zaključavanja zaslona osjetljivog na dodir: za korištenje na kiši i pod vodom**

Kako biste spriječili da vaš zaslona reagira na kapi kiše, možete aktivirati funkciju zaključavanja zaslona osjetljivog na dodir koja zamrzava vaš zaslona na izborniku ili aplikaciji koja se koristi. S bilo kojeg zaslona na telefonu pristupite prozoru Brze postavke povlačenjem zaslona od vrha prema dolje. Ponovo prijedite prstom od vrha do dna zaslona da biste vidjeli sve dostupne postavke u ovom prozoru za brze postavke, a zatim prijedite dvaput s desna na lijevo. Zatim aktivirajte zaključavanje zaslona osjetljivog na dodir.

Da biste deaktivirali ovu funkciju, sve što trebate učiniti je 2 puta pritisnuti gumb za uključivanje telefona.

### **Funkcija Touch-lock : za snimanje fotografija/videozapisa pod vodom**



Za snimanje fotografija/videozapisa pod vodom morate aktivirati funkciju zaključavanja dodira koja zaključava vaš zaslona osjetljiv na dodir. Da biste to učinili, u foto ili video načine kliknite ikonu vodene kapi koja se nalazi u gornjem desnom kutu vašeg zaslona. Zatim možete pritisnuti gumb za glasnoću ili jedan od dva programabilna gumba za snimanje fotografija ili pokretanje / zaustavljanje videozapisa.

Da biste deaktivirali ovu funkciju, sve što trebate učiniti je 3 puta pritisnuti gumb za uključivanje telefona.

### **Nakon uranjanja u morsku vodu**

Nakon uranjanja u morsku ili kloriranu vodu, isperite mobitel slatkom vodom. Temeljito osušite poklopce i priključke.

Utori zvučnika i mikrofona mogu biti blokirani vodom. Pričekajte nekoliko minuta prije upućivanja poziva kako biste se vratili na optimalan rad.

Također možete koristiti funkciju "Čišćenje zvučnika". Ona vam omogućuje izbacivanje, putem emisije zvuka (ne držite pametni telefon blizu ušiju dok je ova značajka aktivirana), vodu koja se zadržala u zvučnicima telefona.

Kako biste je omogućili, pristupite prozoru brzih postavki povlačenjem s vrha zaslona prema dolje. Ponovno prijedite prstom od vrha do dna zaslona da biste vidjeli sve dostupne postavke. Zatim aktivirajte ovu značajku.

## **Prilagodite korištenja vašeg telefona CORE-M6 vašim potrebama**



### **Način rada Afterwork**

Kada završite radni dan, možete odjednom isključiti sve obavijesti iz svojih profesionalnih aplikacija. S načinom afterwork možete prilagoditi konfiguraciju ovog načina kako želite: odabrati koje SIM kartice i aplikacije deaktivirati, koje zadržati aktivnim, za koji kontakt i tijekom kojeg vremenskog perioda...

Kako biste je omogućili, pristupite prozoru brzih postavki povlačenjem s vrha zaslona prema dolje. Ponovno prijedite prstom od vrha do dna zaslona da biste vidjeli sve dostupne postavke. Zatim aktivirajte ovu značajku.



### **Način upHear**

Kako biste osigurali jasnu komunikaciju gdje god se nalazili, možete aktivirati upHear način rada od Fraunhofera. Ova tehnologija za smanjenje buke, prethodno rezervirana za konferencijske sobe, snima i analizira ambijentalne zvučne valove uživo i inteligentno filtrira parazitsku buku.

Dovoljno da CORE-M6 postane vaš osobni ili profesionalni pametni telefon, bilo da telefonirate u uredu ili trebate telefonirati na gradilištu ili na ulici.

Da biste aktivirali ovaj način rada, pristupite prozoru brzih postavki povlačenjem s vrha zaslona prema dolje. Ponovno prijedite prstom od vrha do dna zaslona da biste vidjeli sve dostupne postavke. Zatim aktivirajte ovu značajku.



### **Način rada svjetiljke**

Kako biste osvjetlili tamno područje, imate način rada svjetiljke. Ovaj način nudi mogućnost podešavanja svjetline između 5 razina, kako biste osvjetljenje prilagodili svojim potrebama, te ograničili utjecaj na potrošnju baterije. Ako je vaša potreba za svjetlinom vrlo visoka, moguće je aktivirati pojačavanje svjetline na razdoblje od 30 sekundi. Nakon tog vremena način rada neće biti dostupan 30 sekundi. Time se sprječava pregrijavanje LED-a.

Da biste aktivirali ovaj način rada, pristupite prozoru brzih postavki povlačenjem s vrha zaslona prema dolje. Ponovno prijedite prstom od vrha do dna zaslona da biste vidjeli sve dostupne postavke. Zatim aktivirajte ovu značajku.

## **Značajke zaslona**



### **Priključivanje na zaslon (mobilno rješenje za zamjenu računala)**

Snaga telefona CORE-M6 posebno se koristi za jednu od najnovijih velikih inovacija tvrtke Crosscall: funkciju zamjene računala putem rješenja X-SPACE.

Bilo da ste u uredu, kod kuće, u prijevozu ili na terenu, spojite CORE-M6 na bilo koji zaslon i radite na X-SPACE s istom ergonomijom kao na računalu.

Da biste koristili rješenje, spojite svoj pametni telefon na zaslon i na periferne uređaje (tipkovnica, miš). Nakon što je zaslon priključen, sučelje X-SPACE pokreće se automatski. Svaki naknadno spojeni uređaj odmah će biti uzet u obzir. Ovisno o hardveru koji vam je na raspolaganju, postoji nekoliko opcija za

postavljanje vašeg radnog okruženja: Pogledajte kompletne upute na:

[https://docs.crosscall.com/public/USERGUIDE/X-SPACE\\_USER\\_MANUAL\\_INTERNATIONAL.pdf](https://docs.crosscall.com/public/USERGUIDE/X-SPACE_USER_MANUAL_INTERNATIONAL.pdf)

### **Način rada Podijeljenog zaslona**

Omogućuje vam da svoj zaslon podijelite na dva dijela tako da na ekranu možete istovremeno vidjeti dva različita prozora aplikacija

1. Nakon što se vaša aplikacija otvori, kliknite kvadrat u donjem desnom kutu zaslona da biste otvorili nedavno otvorene aplikacije.
2. Kliknite na ikonu aplikacije koja se nalazi pri vrhu svake otvorene stranice aplikacije.
3. Pritisnite „prikaži na vrhu“, zatim odaberite drugu aplikaciju, koja će se automatski postaviti ispod prve.



Nisu sve aplikacije kompatibilne s načinom podijeljenog zaslona

4. Za povratak na jedan zaslon povucite crnu traku koja razdvaja dva zaslona gore ili dolje ovisno o tome koji zaslon želite zadržati aktivnim.

### Snimka zaslona

Za snimanje zaslona istovremeno pritisnite tipku za uključivanje i gumb za glasnoću - vašeg telefona.

Postoji još jedno rješenje, koje se sastoji od pritiska na kvadratić u donjem desnom kutu zaslona kako bi se prikazale sve otvorene aplikacije i pritiska na gumb "Snimka zaslona" aplikacije.



### Automatsko rotiranje zaslona

1. Otvorite centar za obavijesti telefona prevlačenjem prema dolje s vrha zaslona.
2. U prozoru za brzo postavljanje (prijedite prstom od vrha zaslona prema dolje) kliknite ikonu na  za aktiviranje / deaktiviranje automatskog okretanja zaslona koje vam omogućuje orijentaciju zaslona (portret / pejzaž) prema smjeru u kojem držite pametni telefon.

### Buđenje zaslona

Više ne morate pritisnuti tipku za uključivanje na pametnom telefonu da biste probudili zaslon, imate mogućnost da to učinite uzastopnim dvostrukim dodirima na crnom zaslonu ili okretanjem telefona prema sebi.

Ova je funkcija osobito korisna u situacijama kada je teško pristupiti vašem gumbu za uključivanje: na X-BIKE, X-CAR PRO ...

Za uključivanje / isključivanje ove funkcije, idite na **Postavke**  > **Zaslon**  > **Buđenje zaslona**.

### Način rada s rukavicama

Aktiviranje ovog načina povećat će osjetljivost zaslona tako da možete koristiti pametni telefon dok nosite rukavice.

1. Otvorite centar za obavijesti telefona prevlačenjem prema dolje s vrha zaslona.
2. U prozoru za brzo postavljanje (prijedite prstom od vrha zaslona prema dolje) kliknite na ikonu  za aktiviranje / deaktiviranje načina rada s rukavicama koji vam omogućuje da koristite pametni telefon i zadržite dodirni i kada nosite rukavice.

## NFC



NFC antena vašeg telefona CORE-M6 nalazi se na gornjoj desnoj stražnjoj strani vašeg telefona.

Obavezno postavite ovaj dio telefona ispravno na beskontaktnu čitaču (platni terminali, transportni terminali, Čitač za pristup...) za normalan rad.

### Dijeljenje baterije

CORE-M6 vam daje mogućnost punjenja drugog telefona ili dodatne opreme pomoću baterije.

Ova se značajka automatski aktivira uključivanjem drugog telefona ili dodatne opreme putem USB-C kabela.



Ikona **Dijeljenje baterije**  u vašem centru za obavijesti omogućuje:

- potvrdu da je punjenje u tijeku
- obrtanje smjera punjenja ako je potrebno (u slučaju 2 telefona)

### Animacija učitavanja

Kad se telefon puni, imate mogućnost pregledavanja naziva telefona i razine baterije zahvaljujući senzoru blizine koji detektira prolaz vaše ruke.

Ova funkcija ima savršenog smisla, posebno u slučaju tvrtke koja ima flotu telefona i koja koristi POWER STATION za punjenje telefona u svojoj floti: jednostavnom kretnjom možete lako pronaći svoj telefon.

Da biste aktivirali ovu funkciju idite u **Postavke**  > **Zaslon**  **Aktiviraj/Deaktiviraj Informacije tijekom punjenja.**

### Postavljanje sigurnosne uzice\*

\*Sigurnosna uzica nije uključena

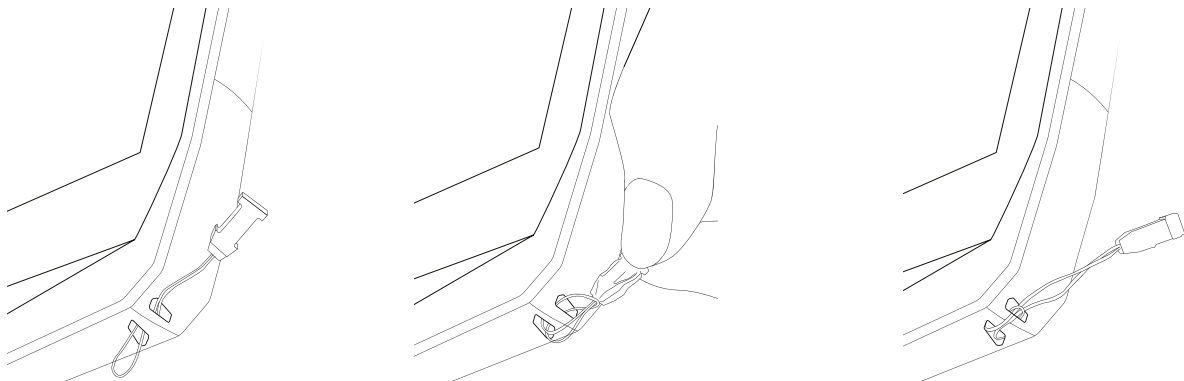

### Kalkulator

Aplikacija Kalkulator omogućuje vam izvođenje jednostavnih ili složenih izračuna.

1. Pritisnite na  u izborniku vašeg telefona.
2. Zakrenite zaslon za prijelaz sa standardnog u znanstveni kalkulator.

## CROSSCALL APLIKACIJE



### X-SENSORS

X-SENSORS je aplikacija koja vam daje informacije o sensorima ugrađenim u vaš CROSSCALL mobilni telefon.

Kada prvi put otvorite aplikaciju i prije korištenja, pročitajte i prihvatite uvjete korištenja klikom na "Prihvati".

#### **Magnetometar**

Djeluje kao kompas i mjeri orijentaciju telefona u odnosu na sjeverni magnetski pol. Kalibrirajte kompas slijedeći upute na zaslonu.

#### **Akcelometar**

Omogućuje vam mjerenje i promatranje ubrzanja telefona u prostoru duž 3 osi. Koristi matematičku integraciju za mjerenje brzine kretanja uređaja dok prati njegov položaj.

#### **GPS**

Prikazuje točan položaj uređaja i preciznost GPS signala. Možete znati broj satelita u dometu, kao i vašu nadmorsku visinu.

#### **Senzor blizine**

Ova vam funkcija omogućuje isključivanje zaslona tijekom telefonskih poziva kada je telefon postavljen blizu uha.

#### **Senzor osvjetljenosti**

Mjeri intenzitet svjetlosti projicirane na zaslonu telefona. To vam omogućuje optimiziranje svjetline zaslona ambijentalnim svjetlom kako bi se uštedila baterija i poboljšala čitljivost.

#### **Bluetooth® (5.2), Wifi (6/6E) i mobilne mreže (2G, 3G, 4G et 5G)**

Označuju prisutnost i snagu komunikacijskih mreža.

#### **Stanje baterije**

Ova funkcija omogućuje vizualni i trenutni prikaz napunjenosti / pražnjenja baterije.



Aplikacija X-STORY je aplikacija za uređivanje koju je razvio CROSSCALL za vaše fotografije i video zapise. Omogućuje vam sljedeće:

- Rezanje
  - Sastavljanje/Reorganiziranje
  - Dodavanje muzike
  - Usporavanje/Ubrzavanje
- 
- Da biste pronašli sve informacije o ovoj aplikaciji, idite na: [https://www.crosscall.com/fr\\_FR/x-story.html](https://www.crosscall.com/fr_FR/x-story.html)
  - Vodič za aplikacije pronađite i na našem YouTube kanalu putem sljedeće veze <https://www.youtube.com/watch?v=2IVsk7BHN7I>



## X-CAMP

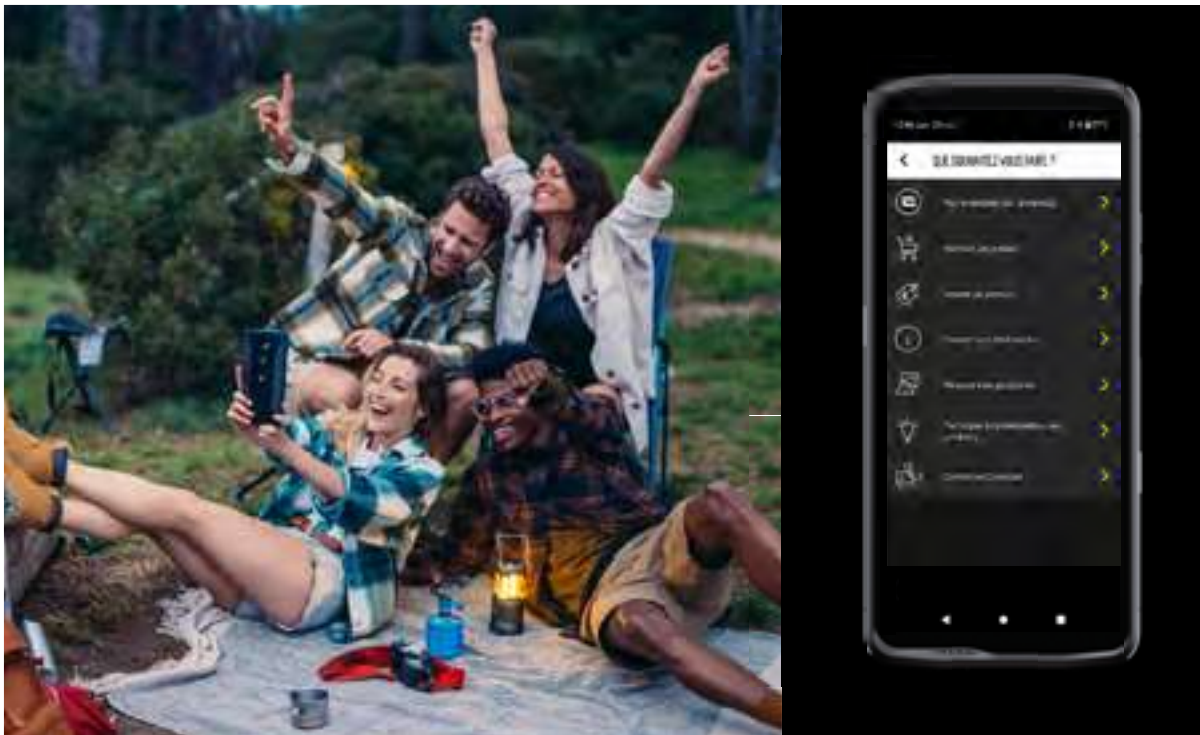

X-CAMP aplikacija je CROSSCALL razvijena aplikacija koja će odgovoriti na sva vaša pitanja. Omogućuje vam sljedeće:

- Sva svoja pitanja postavite CROSSCALL zajednici i stručnjacima
  - Dobijte pouzdan i brz odgovor
  - Pristupite svim CROSSCALL informacijama i uslugama koristeći navigacijski izbornik.
  - Kupujte ili preprodajte rabljene CROSSCALL proizvode
- Da biste pronašli sve informacije o ovoj aplikaciji, idite na: [https://www.crosscall.com/fr\\_FR/x-camp.html](https://www.crosscall.com/fr_FR/x-camp.html)
  - Vodič za aplikaciju pronađite i na našem YouTube kanalu putem sljedeće veze <https://www.youtube.com/watch?v=2IVsk7BHN7I>

# VODIČ ZA RJEŠAVANJE PROBLEMA

Ako imate poteškoća s pametnim telefonom, u nastavku ćete pronaći neka jednostavna rješenja koja možete primijeniti u praksi kako biste riješili probleme na koje biste mogli naići.

Prije nego kontaktirate Crosscall postprodajnu službu, također se možete spojiti na Crosscall X-CAMP aplikaciju kako biste komunicirali sa svim Crosscall korisnicima i stručnjacima koji vam mogu pružiti pomoć.

## Prikaz

Primjer: Zaslone više ne svijetli i/ili više ne prikazuje nikakve informacije.

Predložena rješenja:

- Test rutine: Pritisnite gumb za zaključavanje (uključivanje/isključivanje) kako biste bili sigurni da uređaj nije u stanju pripravnosti ili isključen.
- Napunite svoj pametni telefon: dovoljno je oko petnaest minuta da ga ponovno pokrenete.
- Prisilno ponovno pokretanje: Ako zaslon ostane crn, izvršite prisilno ponovno pokretanje tako da istovremeno pritisnete tipke za uključivanje i smanjivanje glasnoće na 10 sekundi.
- Otkrivanje neispravnog zaslona: Ako problem i dalje postoji, testirajte zaslon pozivom pametnog telefona da provjerite emitira li zvuk bez prikazivanja slike.

## Reaktivnost zaslona

Primjer: Nepravilne reakcije zaslona na dodir.

Predložena rješenja:

- Čišćenje ekrana: Očistite zaslon mekom, suhom krpom i provjerite je li zaslon čist i suh.
- Ponovno pokretanje: Ponovno pokrenite uređaj kako biste vidjeli ostaje li problem
- Aktivirajte "Način rada s rukavicama": Za optimalno korištenje dodira zaslona kada nosite rukavice, možete aktivirati "Način rada s rukavicama" koji će povećati osjetljivost zaslona.
- Zaštita zaslona: Neke zaštite zaslona mogu ometati osjetljivost zaslona osjetljivog na dodir. Ako trebate dodati zaštitu zaslona, preporučujemo X-GLASS zaštitu zaslona koje prodaje Crosscall.
- Ažuriranje softvera: Provjerite ima li ažuriranja uređaja u Postavke > Sustav > Ažuriranje sustava.

## Povezivanje na Wi-Fi mrežu

Primjer: Pametni telefon se ne povezuje na Wi-Fi ili često gubi vezu.

Predložena rješenja:

- Test rutine: Omogućiti a potom onemogućiti način rada u zrakoplovu da biste poništili veze.
- Postavke mreže: Idite na Postavke > Mreža i internet > Internet > Wi-Fi, odaberite Wi-Fi mrežu, izbrišite je, zatim ponovno pretražite i ponovno je odaberite. Ponovno povežite pametni telefon s usmjerivačem ponovnim unosom lozinke.
- Ažuriranje softvera: Provjerite ima li ažuriranja uređaja u Postavke > Sustav > Ažuriranje sustava.

## Baterija i autonomija

Primjer: Pametni telefon se brzo prazni bez ikakvog razloga.

Predložena rješenja:

- Test rutine: Prepoznajte aplikacije koje troše puno energije putem Postavke > Baterija > Upotreba baterije. Zatvorite aplikacije koje vam više nisu potrebne.
- Parametri uštede energije: Omogućite način rada za uštedu energije u Postavke > Baterija > Način rada za uštedu baterije.
- Postavke obavijesti: Onemogućite nepotrebne obavijesti koje mogu pretjerano trošiti bateriju. (Postavke > Obavijesti).
- Ažuriranje softvera: Provjerite ima li ažuriranja uređaja u Postavke > Sustav > Ažuriranje sustava.

## Baterija i punjenje

Primjer: Pametni telefon se više ne puni.

Predložena rješenja:

- Provjera kabela i adaptera: Upotrijebite drugi kabel i punjač kompatibilan s vašim pametnim telefonom kako biste provjerili postoji li problem s materijalom za punjenje. Provjerite je li punjač ispravno priključen ili je li pametni telefon pravilno postavljen na X-LINK™ dodatak koji omogućuje punjenje vašeg uređaja (X-CABLE, X-DOCK, itd.).
- Ponovno pokretanje uređaja: Ponekad jednostavno ponovno pokretanje može riješiti problem s punjenjem.
- Ažuriranje softvera: Provjerite ima li ažuriranja uređaja u Postavke > Sustav > Ažuriranje sustava.

## Pokretanje

Primjer: Pametni telefon se ne uključuje.

Predložena rješenja:

- Punjenje pametnog telefona: Primjer: Pametni telefon se ne uključuje. Predložena rješenja: Napunite pametni telefon:
- Prisilno ponovno pokretanje: Držite pritisnute tipke za napajanje i stišavanje zvuka 10 do 20 sekundi.
- Provjera punjača i kabela: Upotrijebite drugi kabel ili punjač kompatibilan s vašim pametnim telefonom kako biste provjerili radi li se o problemu s punjenjem.
- Ažuriranje softvera: Provjerite ima li ažuriranja uređaja u Postavke > Sustav > Ažuriranje sustava.

## Performanse

Primjer: Pametni telefon je spor ili dolazi do usporavanja.

Predložena rješenja:

- Test rutine: Ponovno pokrenite uređaj za brisanje privremenih predmemorija.
- Upravitelj pohrane: Idite na Postavke > Pohrana. Aktivirajte upravitelja prostora za pohranu.
- Ažuriranje softvera: Provjerite ima li ažuriranja uređaja u Postavke > Sustav > Ažuriranje sustava.

Primjer: Pametni telefon se zamrzava.

Predložena rješenja:

- Zatvorite aplikacije: Ako vam se uređaj zamrzne, prvo pokušajte zatvoriti sve otvorene aplikacije klikom na kvadratić u donjem desnom kutu navigacije sustava, zatim **OBRIŠI SVE**. Drugo, pokušajte isključiti ili ponovno pokrenuti svoj uređaj kao što obično radite.
- Prisilno ponovno pokretanje: Istovremeno pritisnite tipke za uključivanje i smanjivanje glasnoće dok se uređaj ponovno ne pokrene.
- Provjera nedavnih aplikacija: Identificirajte i deinstalirajte nedavno instalirane aplikacije koje bi mogle uzrokovati problem.
- Ažuriranje softvera: Provjerite ima li ažuriranja uređaja u Postavke > Sustav > Ažuriranje sustava.

Primjer: Poruka o kobnoj pogrešci.

Predloženo rješenje:

- Prisilno ponovno pokretanje: Istovremeno pritisnite tipke za uključivanje i smanjivanje glasnoće dok se uređaj ponovno ne pokrene.
- Ažuriranje softvera: Provjerite ima li ažuriranja uređaja u Postavke > Sustav > Ažuriranje sustava.

## GPS povezivost

Primjer: Slab GPS signal ili GPS ne radi.

Predložena rješenja:

- Ponovno pokretanje GPS-a: Onemogućite pa ponovno omogućite GPS u Postavkama > Lokacija > Koristi lokaciju.
- Poboljšajte način točnosti lokacije: Prebaciti se na način rada za poboljšanje točnosti u GPS postavkama kako biste poboljšali prikupljanje signala. (Postavke > Lokacija > Usluge lokacije > Točnost lokacije > Poboljšaj točnost lokacije)
- Ažuriranje softvera: Provjerite ima li ažuriranja uređaja u Postavke > Sustav > Ažuriranje sustava.

Primjer: poteškoće s upućivanjem/primanjem poziva.

Predložena rješenja:

- Provjera mreže: Provjerite nalazi li se telefon u zoni dovoljne pokrivenosti mrežom. Ako je potrebno, pomaknite se nekoliko metara kako biste se pokušali spojiti na mrežu svog operatera.
- Provjera SIM kartice: uvjerite se da nije deaktivirana. Da biste to učinili, idite na Postavke > Mreža i internet > SIM i eSIM profil.
- Ograničenje poziva: Ako je značajka zabrane poziva omogućena za telefonski broj koji birate ili za telefonski broj pozivatelja, mora se ukloniti. Da biste to učinili, dugo pritisnite ikonu telefona, zatim dodirnite 3 točkice u gornjem desnom kutu sučelja > Postavke > Blokirani brojevi.
- Način rada u zrakoplovu: Uključite i isključite način rada u zrakoplovu za resetiranje veza.
- Ažuriranje softvera: Provjerite ima li ažuriranja uređaja u Postavke > Sustav > Ažuriranje sustava.

## Zvuk i obavijesti

Primjer: Ne čujem dolazne pozive ili su obavijesti nečujne.

Predložena rješenja:

- Test rutine: Provjerite jesu li obavijesti, melodija zvona i glasnoća poziva ispravno postavljeni u Postavke > Zvuk i vibracija.
- Način rada "Ne uznemiravaj": Provjerite je li omogućen način rada Ne uznemiravaj i, ako je potrebno, onemogućite ga u Postavke > Zvuk i vibracija > Ne uznemiravaj.
- Ažuriranje softvera: Provjerite ima li ažuriranja uređaja u Postavke > Sustav > Ažuriranje sustava.

Primjer: Nema zvuka tijekom poziva ili vas pozivatelj ne čuje. Predložena rješenja:

Predložena rješenja:

- Test slušalica i zvučnika: Upotrijebite zvučnik ili USB-C slušalice ili Bluetooth slušalice kako biste utvrdili postoji li problem s unutarnjim mikrofonom.
- Ažuriranje softvera: Provjerite ima li ažuriranja uređaja u Postavke > Sustav > Ažuriranje sustava.

## Multimedijske datoteke

Primjer: Nije moguće otvoriti određene zvučne, foto, video datoteke itd.

Predložena rješenja:

- Provjera formata: Provjerite podržava li format datoteke pametni telefon.
- Provjera pohrane: Osigurajte da datoteke nisu oštećene prijenosom na drugi uređaj.

## Značajke senzora i hardvera

Primjer: Čitač otiska prsta više ne radi.

Predložena rješenja:

- Čišćenje senzora: Provjerite je li čitač otiska prsta čist i suh.
- Ponovno kalibriranje otisaka prstiju: Izbrišite pohranjene otiske prstiju i ponovno ih konfigurirajte u Postavke > Sigurnost i privatnost > Otključavanje uređaja > Otisak prsta.
- Ažuriranje softvera: Provjerite ima li ažuriranja uređaja u Postavke > Sustav > Ažuriranje sustava.

Primjer: Senzor blizine više ne radi (zaslon ostaje uključen tijekom poziva).

Predložena rješenja:

- Čišćenje područja senzora: Provjerite je li senzor koji se nalazi na vrhu zaslona čist tako da ga očistite mekom, suhom krpom.
- Ažuriranje softvera: Provjerite ima li ažuriranja uređaja u Postavke > Sustav > Ažuriranje sustava.

Primjer: NFC više ne radi.

Predložena rješenja:

- Ponovno pokretanje NFC funkcije: Idite na Postavke > Povezani uređaji > Postavke veze > NFC i onemogućite pa ponovno omogućite značajku.
- Testirajte s drugim uređajem: Pokušajte spojiti drugi NFC uređaj da provjerite je li problem u pametnom telefonu ili drugom uređaju.
- Ažuriranje softvera: Provjerite ima li ažuriranja uređaja u Postavke > Sustav

> Ažuriranje sustava.

Primjer: Kamera više ne radi.

Predložena rješenja:

- Ponovno pokretanje aplikacije Kamera: Zatvorite i ponovno pokrenite X-CAM aplikaciju.
- Očistite predmemoriju aplikacije: Dugo pritisnite ikonu aplikacije X-CAM > Podaci o aplikaciji > Prostor za pohranu i predmemorija > Očistiti predmemoriju.
- Ažuriranje softvera: Provjerite ima li ažuriranja uređaja u Postavke > Sustav > Ažuriranje sustava.

## MJERE SIGURNOSTI

### Informacije o općoj sigurnosti

Nepoštovanje sljedećih sigurnosnih uputa može dovesti do požara, strujnog udara, ozljeda ili oštećenja vašeg telefona ili druge imovine. Prije uporabe telefona pročitajte sve sigurnosne upute u nastavku.

- Ne uključujte telefon kada je njegova uporaba zabranjena, ako može prouzročiti smetnje ili opasnost.
- Izbjegavajte izlaganje magnetskim poljima.
- Isključite telefon u zrakoplovima i zračnim lukama kada se to od vas zatraži.
- Isključite telefon kada ste blizu elektroničkih uređaja visoke preciznosti. Telefon može utjecati na performanse ove vrste uređaja.
- Ne stavljajte telefon ni njegov pribor u spremnike s jakim magnetskim poljem.
- Ne ostavljajte magnetske medije za pohranu podataka blizu telefona. Zračenje koje emitira telefon moglo bi izbrisati podatke pohranjene na njemu.
- Držite telefon podalje od izravnog sunčevog svjetla. Ne izlažite telefon visokim temperaturama i nemojte ga koristiti u prisutnosti zapaljivih plinova (npr. na benzinskoj postaji).
- Prilikom upućivanja poziva telefon držite udaljen najmanje 15 mm od tijela.
- Mali dijelovi mogu predstavljati opasnost od gušenja.
- Vaš telefon može emitirati glasan zvuk.
- Izbjegavajte udaranje ili oštećivanje telefona.
- Neki su dijelovi vašeg telefona načinjeni od stakla. Staklo se može slomiti ako vaš telefon padne na tvrdu površinu ili ako je jako udaren. Ako se staklo slomi, ne dodirujte staklene dijelove telefona i ne pokušavajte ukloniti slomljeno staklo s telefona. Nemojte koristiti telefon dok staklo nije zamijenio ovlašteni operater.

- Ne pokušavajte rastaviti telefon ili njegov pribor. Održavanje ili popravak smije izvoditi isključivo kvalificirano osoblje.
- Utičnica mora biti blizu telefona i lako dostupna.
- Pridržavajte se svih zakona i propisa koji se odnose na uporabu telefona. Poštujte privatnost i prava drugih pri uporabi svojeg telefona.
- Slijedite upute u ovom priručniku za korištenje USB kabela. U protivnom, vaš telefon ili računalo mogu se oštetiti.
- Očistite telefon mekom i suhom krpom. Ne koristite vodu, alkohol, sapun ili kemikalije, osim ako ne ispunjavate dolje navedene uvjete u "Informacijama o vodonepropusnosti".
- Obavezno napravite sigurnosnu kopiju važnih podataka. Popravak ili drugi čimbenici mogu dovesti do gubitka podataka.
- Ne isključujte telefon tijekom prijenosa datoteka ili formatiranja memorije. To može uzrokovati neuspjeh programa ili oštećenje datoteka.
- Čuvajte telefon i punjač izvan dohvata djece. Ne dopustite djeci da telefon ili punjač upotrebljavaju bez nadzora.
- Ovaj uređaj nije namijenjen za uporabu od strane osoba (uključujući djecu) sa smanjenim fizičkim, osjetilnim ili mentalnim sposobnostima ili s nedostatkom iskustva i znanja potrebnog za korištenje ovog uređaja, osim ako su pod nadzorom osobe koja je odgovorna za njihovu sigurnost ili ih je ta osoba uputila u korištenje uređaja.
- Držite male komade pribora telefona izvan dosega djece kako biste izbjegli opasnost od gušenja.
- Ne dopustite vašoj djeci ili vašim kućnim ljubimcima da žvaču ili ližu uređaj.
- Ne mijenjajte i ne prepakiravajte svoj telefon.
- Nemojte izlagati telefon plamenu, eksplozijama ili drugim izvorima opasnosti.
- Isključite telefon kada ste blizu eksplozivnih materijala ili tekućina.
- Idealna radna temperatura je između 0°C i 40°C. Idealna temperatura skladištenja je između 20°C i 50°C.
- Prestanite koristiti uređaj ako se pregrije ili ako je bilo koji njegov dio napuknut ili slomljen.
- Ne pritiskajte uređaj uz oči, uši ili bilo koji drugi dio tijela i nemojte ga stavljati u usta.
- Ne upotrebljavajte bljeskalicu u blizini očiju ljudi ili životinja.
- Koristite samo izvorni pribor ovog telefona i nemojte instalirati njegovu bateriju u drugi telefon.

## Informacije o nepropusnosti

- Upravo ste kupili mobitel koji je u skladu sa indeksom zaštite IP68. Da bi se osigurala optimalna uporaba i nepropusnost, provjerite jesu li svi poklopci koji pokrivaju otvore i glavni poklopac ispravno zatvoreni.
- Ne otvarajte poklopce ili ladicu za SIM karticu uređaja ako je uređaj u vodi ili u okruženju s visokom vlagom.
- Pazite da poklopci nisu oštećeni kada ih otvarate ili zatvarate. Osigurajte da na brtvi nema ostataka, poput pijeska ili prašine, kako bi se spriječilo oštećenje uređaja.
- Poklopci koji pokrivaju otvore mogu se opustiti u slučaju pada ili udara.
- Provjerite jesu li svi poklopci ispravno poravnani i savršeno zatvoreni.
- Ako je uređaj uronjen u vodu ili su mikروفon ili govornik vlažni, zvuk možda neće biti jasan tijekom poziva. Preporučuje se da pričekate nekoliko minuta nakon potapanja uređaja da se vrati na izvornu kvalitetu zvuka. Provjerite jesu li mikروفon ili zvučnik čisti i suhi, tako što ćete ih obrisati suhom krpom.
- Ako se uređaj smoči slanom ili kloriranom vodom, isperite ga vodom iz slavine, a zatim osušite mekom, čistom krpom. Temeljito osušite poklopce i priključke.
- Vodootpornost uređaja može uzrokovati lagane vibracije pod određenim uvjetima. Takve vibracije, primjerice kada je glasnoća postavljena na visoku razinu, sasvim su normalne i ne utječu na ispravno funkcioniranje uređaja.
- Ne uklanjajte vodonepropusnu membranu koja prekriva mikروفon ili zvučnike i nemojte koristiti alat koji bi ga mogao oštetiti (oštar, šiljat itd.).
- Ne izlažite uređaj metalnim česticama: one bi se mogle nakupiti na zvučniku vašeg telefona zbog magneta ugrađenog u njegovu komponentu. Čestice metala mogu se obrisati mekom krpom. Također, uređaj možete staviti u prozirnu plastičnu vrećicu.
- Promjene temperature mogu povećati ili smanjiti tlak, što može utjecati na kvalitetu zvuka. Ako je potrebno, otvorite poklopce za ispuštanje zraka:

## Medicinski uređaji

- Isključite telefon u bolnicama i drugim medicinskim ustanovama koje to zahtijevaju.
- Vaš telefon ima radio antene koje emitiraju elektromagnetska polja. Ta elektromagnetska polja mogu ometati pacemakere ili druge medicinske uređaje.
- Ako nosite pacemaker, držite telefon na udaljenosti od najmanje 20 cm od vašeg pacemekera.
- Držite uređaj na suprotnoj strani implantata.
- Ako smatrate da vaš telefon ometa vaš pacemaker ili neki drugi medicinski uređaj, prestanite ga upotrebljavati i posavjetujte se s liječnikom kako biste dobili informacije

specifične za vaš medicinski uređaj.

- Pri obavljanju ponavljajućih aktivnosti, poput unosa teksta ili igara na telefonu, možete osjetiti povremenu nelagodu u šakama, rukama, zglobovima, ramenima, vratu ili drugim dijelovima tijela. Ako osjećate nelagodu, prestanite upotrebljavati telefon i posavjetujte se s liječnikom.

## **Sigurnost u prometu**

- Pridržavajte se svih sigurnosnih mjera i normi za korištenje vašeg uređaja tijekom vožnje.
- Poštujte sve lokalne propise. Pobrinite se da uvijek vozite slobodnih ruku. U vožnji bi vam sigurnost na cestama trebala biti prva briga.
- Zaustavite se pored ceste i parkirajte prije nego što primite ili uputite poziv, ako to zahtijevaju prometni uvjeti.
- Radiofrekvencijski signali mogu ometati određene elektroničke sustave u vašem vozilu, poput radija ili sigurnosne opreme.
- Ako je vaše vozilo opremljeno zračnim jastukom, nemojte preprečiti pristup postavljanjem prijenosne bežične ili nepokretne opreme ispred njega. U protivnom mogli biste spriječiti rad zračnog jastuka i uzrokovati teške tjelesne ozljede. Ručna uporaba mobitela tijekom vožnje je zabranjena.
- Ako slušate glazbu, svakako držite glasnoću na razumnoj razini kako biste bili svjesni onoga što se događa oko vas. To je osobito važno kada se nalazite u blizini ceste.
- Uporaba telefona u određenim okolnostima može odvratiti vašu pozornost i prouzročiti opasnost. Poštujte sva pravila koja zabranjuju ili ograničavaju uporabu telefona ili slušalica (na primjer, suzdržavanjem od slanja poruka tijekom vožnje ili korištenja slušalica na biciklu).
- Ručna uporaba mobitela tijekom vožnje je zabranjena.

## **Napajanje i punjenje**

- Nemojte bacati telefon u vatru
- Nemojte uzrokovati kratki spoj
- Ne izlagati temperaturama višim od 60°C / 140°F
- Reciklirajte bateriju u skladu s važećim standardima.
- Svoj telefon s pomoću isporučenog USB kabela i adaptera za napajanje. Korištenjem nekompatibilnog adaptera ili kabela mogli biste trajno oštetiti vaš telefon.
- Adapter bi trebao biti priključen u blizini telefona i lako dostupan.

- Korištenje oštećenih kabela ili punjača ili punjenje u prisutnosti vlage može uzrokovati električni udar.
- Adapter za napajanje namijenjen je isključivo uporabi u zatvorenom prostoru.
- Utičnica mora biti lako dostupna. Tijekom uporabe pristup utičnici ne smije biti onemogućen.
- Kako biste u potpunosti odspojili telefon iz mrežnog napajanja, iskopčajte punjač iz zidne utičnice.
- Adapteri za napajanje mogu se zagrijati tijekom uobičajene uporabe, a dulji kontakt može uzrokovati ozljede.
- Uvijek osigurajte dovoljnu ventilaciju oko adaptera tijekom uporabe.
- Ventilacija se ne smije ometati pokrivanjem ventilacijskih otvora predmetima (novinama, stolnjacima, zavjesama itd.) kako bi se spriječili pregrijavanje i kvar. Osigurajte slobodan prostor od najmanje 10 cm od telefona.
- Telefon je potrebno upotrebljavati u područjima s umjerenom klimom.
- Nemojte priključivati ili isključivati USB priključak mokrim rukama jer to može dovesti do opasnosti od strujnog udara.
- Budući da telefon ima unutarnju bateriju koja se može puniti, ne izlažite proizvod prekomjernoj toplini (suncu, vatri itd.).
- Izbjegavajte korištenje konektora za istovremeno izvršavanje više radnji i pazite da terminali baterije ne dodiruju nikakve vodljive predmete, poput metala ili tekućina.

## Zaštita sluha



Ovaj telefon je u skladu s važećim propisima za ograničavanje maksimalne glasnoće zvuka. Dugotrajno slušanje sa slušalicama može uzrokovati slabljenje sluha!

- Prestanite upotrebljavati proizvod ili smanjite glasnoću ako osjetite zujanje u ušima.
- Ne podešavajte glasnoću na punu snagu, zdravstveni djelatnici savjetuju da se ne izlažete dugotrajnoj izloženosti zvuku visoke glasnoće.
- Upotrebljavajte slušalice pametno jer pretjeran zvuk iz slušalica ili naglavnih slušalica može uzrokovati gubitak sluha.
- Kako biste spriječili oštećenje sluha, izbjegavajte dugotrajno slušanje pri velikoj glasnoći.

## Zaštita okoliša

- Prilikom odlaganja ambalaže, baterije ili korištenog telefona slijedite lokalne

smjernice za zbrinjavanje otpada. Odložite ih na mjesto prikupljanja kako bi bili pravilno reciklirani. Ne bacajte rabljene telefone ili baterije u obično smeće.

- Uklonite rabljene litijske baterije i one koje ne želite sačuvati na posebno mjesto određeno za tu svrhu. Ne bacajte ih u smeće.

Ne bacajte rabljene telefone ili baterije u obično smeće.



Postoji opasnost od eksplozije baterije ako je zamijenite neodgovarajućim modelom. Bateriju zbrinite u skladu s uputama.



Ovaj simbol postavljen na proizvod znači da se radi o uređaju čije je zbrinjavanje kao otpada podložno propisima o otpadu od električne i elektroničke opreme (DEEE).

## Čišćenje i održavanje

- Isključite telefon prije svakog čišćenja ili održavanja. Punjač se mora odspojiti iz utičnice. Telefon i punjač moraju biti odspojeni kako bi se spriječio strujni udar ili kratki spoj baterije ili punjača. Zatvorite poklopce.
- Nemojte čistiti telefon ili punjač kemikalijama (alkoholom, benzenom), kemikalijama ili abrazivnim sredstvima za čišćenje kako ne biste oštetili dijelove ili uzrokovali kvar. Uređaj se može čistiti mekom, antistatičkom, blago vlažnom krpom ili vodom iz slavine slijedeći upute u INFORMACIJAMA O NEPROPUSNOSTI na stranici 384.
- Ne stružite ni ne zamjenjujte navlaku za telefon jer tvari koje se nalaze u boji mogu uzrokovati alergijske reakcije. Ako se takva reakcija pojavi, odmah se prestanite koristiti telefonom i posavjetujte se s liječnikom.
- Uklonite prašinu iz utikača i držite ga na suhom mjestu kako biste spriječili požar.
- Ako telefon ili bilo koji dodatni pribor ne radi ispravno, obratite se svom davatelju usluga.
- Nemojte sami rastavljati telefon ili njegov pribor.

## Hitni pozivi

U slučaju nužde, ako je telefon uključen, a vi se nalazite u području mrežne pokrivenosti, on se može upotrijebiti za upućivanje hitnog poziva. Međutim, brojevi hitnih službi možda nisu dostupni na svim mrežama. Nikada se ne biste smjeli oslanjati na telefon za upućivanje hitnih poziva.

## Preporuke za smanjenje izlaganja korisnika zračenju

- Koristite svoj mobilni telefon u područjima koja pokriva vaša mreža kako biste smanjili količinu primljenog zračenja (osobito na podzemnim parkiralištima ili kada putujete vlakom i automobilom).
- Koristite telefon u dobrim uvjetima prijema (tj.: prikazuje se maksimalni broj crtica

za mrežu).

- Upotrebljavajte pribor za telefoniranje bez korištenja ruku.
- Tijekom poziva udaljite telefon od trbuha trudnica i donjeg dijela trbuha tinejdžera.
- Djeca i adolescenti trebali bi razumno koristiti mobitele izbjegavajući, primjerice, noćne pozive i ograničavajući učestalost i trajanje poziva.

## DODATNE INFORMACIJE

### Sukladnost

CROSSCALL izjavljuje da je ovaj uređaj u skladu s bitnim zahtjevima i drugim relevantnim odredbama Direktive 2014/53/EU i 2014/30/UE. Potpuni tekst EU izjave o sukladnosti dostupan je na sljedećoj internet adresi: [https://docs.crosscall.com/public/CERTIFICAT/CORE-M6\\_CERTIFICATE-OF-CONFORMITY\\_INTERNATIONAL.pdf](https://docs.crosscall.com/public/CERTIFICAT/CORE-M6_CERTIFICATE-OF-CONFORMITY_INTERNATIONAL.pdf)

Ograničenja pojasa od 2,4 GHz: Norveška: ovaj odjeljak ne odnosi se na zemljopisno područje unutar radijusa od 20 km od središta Ny-Ålesunda. Ograničenja pojasa 5 GHz: U skladu s člankom 10. stavka 10. direktive 2014/53/EU, pakiranje pokazuje da ova radio oprema podliježe određenim ograničenjima kada se stavi na tržište u Belgiji (BE), Bugarskoj (BG), Češkoj (CZ), Danskoj (DK), Njemačkoj (DE), Estoniji (EE), Irskoj (IE), Grčkoj (EL), Španjolskoj (ES), Francuskoj (FR), Hrvatskoj (HR), Italiji (IT), Cipru (CY), Latviji (LV), Litvi (LT), Luksemburgu (LU), Mađarskoj (HU), Malti (MT), Nizozemskoj (NL), Austriji (AT), Poljskoj (PL), Portugalu (PT), Rumunjskoj (RO), Sloveniji (SL), Slovačkoj (SK), Finskoj (FI), Švedskoj (SE), Ujedinjenom Kraljevstvu (UK), Turskoj (TR), Norveškoj (NO), Švicarskoj (CH), Islandu (IS) i Lihtenštajnu (LI).

### Frekvencijski pojas i napajanje

- Frekvencijski pojas koji se upotrebljava za radijsku opremu: neki pojasi ne moraju biti dostupni u svim zemljama ili regijama. Dodatne informacije zatražite od lokalnog operatera.
- Maksimalna frekvencija radijskog signala koja se emitira u frekvencijskom pojasu u kojem radi radijska oprema: maksimalna snaga za sve pojase manja je od najviše granične vrijednosti navedene u pridruženom usklađenom standardu. Nazivne granice frekvencijskih pojasa i prijenosne snage (zračene i/ili provodljive) primjenjive na ovu radijsku opremu su kako slijedi:

Bands	Frequency	Maximum power
GSM850	824MHz-894MHz	33±2dBm
GSM900	880MHz-960MHz	33±2dBm
DCS1800	1710MHz-1880MHz	30±2dBm
PCS1900	1850MHz-1990MHz	30±2dBm
WCDMA Band1	1920MHz-2170MHz	23±2dBm
WCDMA Band2	1850MHz-1990MHz	23±2dBm
WCDMA Band4	1710MHz-2155MHz	23±2dBm

<b>Bands</b>	<b>Frequency</b>	<b>Maximum power</b>
WCDMA Band5	824MHz-894MHz	23±2dBm
WCDMA Band8	880MHz-960MHz	23±2dBm
LTE Band1	1920MHz-2170MHz	23±2dBm
LTE Band2	1850MHz-1990MHz	23±2dBm
LTE Band3	1710MHz-1880MHz	23±2dBm
LTE Band5	824MHz-894MHz	23±2dBm
LTE Band7	2500MHz-2690MHz	23±2dBm
LTE Band8	880MHz-960MHz	23±2dBm
LTE Band20	791MHz-862MHz	23±2dBm
LTE Band28	703MHz-803MHz	23±2dBm
LTE Band38	2570MHz-2620MHz	22±2dBm
LTE Band41	2496MHz-2690MHz	23±2dBm
LTE Band42	3400MHz-3600MHz	23±2dBm
LTE Band43	3600MHz-3800MHz	23±2dBm
NR FDD Band n1	1920MHz-2170MHz	23±2dBm
NR FDD Band n3	1710MHz-1880MHz	23±2dBm
NR FDD Band n5	824MHz-894MHz	23±2dBm
NR FDD Band n7	2500MHz-2690MHz	23±2dBm
NR FDD Band n8	880MHz-960MHz	23±2dBm
NR FDD Band n20	791MHz-862MHz	23±2dBm
NR FDD Band n28	703MHz-803MHz	23±2dBm
NR TDD Band n38	2570MHz-2620MHz	23±2dBm
NR TDD Band n41	2496MHz-2690MHz	25±2dBm
NR TDD Band n77	3300MHz-4200MHz	23±2dBm
NR TDD Band n78	3300MHz-3800MHz	25±2dBm
Wi-Fi 2.4G	2412MHz-2472MHz	17±2dBm
Wi-Fi 5G	5150MHz-5725MHz	16±2dBm
Wi-Fi 5G	5725MHz-5850MHz	11±2dBm
BT	2402MHz-2480MHz	6±2dBm
NFC	13.56MHz	<42dBuA/m

## Informacije o priboru i softverima

Savjetujemo vam da upotrebljavate sljedeći pribor:

	Crosscall ref.: 1906200199327	X-BLOCKER
	Crosscall ref.: 1909140199976	USB-C/USB-C 1 m

Verzija softvera proizvoda je N2102X.XXX (ili X= 0 do 9, A do Z, što predstavlja ažuriranja o korisničkom iskustvu, Google sigurnosnim korekcijama itd.). Proizvođač je objavio nadogradnje softvera kako bi ispravio greške ili poboljšao značajke nakon lansiranja proizvoda. Sve verzije softvera koje proizvođača objavi potvrđene su i uvijek su u skladu s važećim pravilima.

Svi parametri radiofrekvencije (npr. frekvencijski pojas i izlazna snaga) nisu dostupni korisniku i korisnik ih ne može mijenjati. Najnovije informacije o priboru i softveru dostupne su u izjavi o sukladnosti, na mrežnim stranicama

[https://www.crosscall.com/fr\\_FR/userguides](https://www.crosscall.com/fr_FR/userguides)

## Specifični stupanj apsorpcije (SAR)

Ova oprema zadovoljava smjernice o izloženosti radijacijskom zračenju kada se upotrebljava u blizini glave ili na minimalnoj udaljenosti od 5 mm od tijela. Prema smjernicama ICNIRP-a (Međunarodna komisija za zaštitu od neionizirajućeg zračenja), granica SAR-a u prosjeku je 2 W/kg za glavu i trup te 4 W/kg za udove na staničnom tkivu od 10 g koje apsorbira većinu frekvencije.

### Maksimalne vrijednosti za ovaj model:

SAR glava: 0.962 (W/kg) ==> dopuštena granična vrijednost: 2 (W/kg)

SAR tijelo: 0.884 (W/kg) ==> dopuštena granična vrijednost: 2 (W/kg)

SAR za udove: 1.652 (W/kg) ==> dopuštena granična vrijednost: 4 (W/kg)

## Autorska prava

Ovaj uređaj namijenjen je osobnoj uporabi. Kopiranje CD-ova ili preuzimanje glazbe, videozapisa ili fotografija za preprodaju ili u bilo koju drugu komercijalnu svrhu može predstavljati kršenje zakona o autorskim pravima. Za kopiranje ili spremanje dijela ili cijelog dokumenta, djela i/ili prezentacije moguće je zatražiti dopuštenje u skladu sa zakonom o autorskim pravima. Pobrinite se da saznate sve primjenjive zakone koji se odnose na spremanje i uporabu takvih sadržaja u vašoj državi i djelokrugu.

# PRILOG

## Važne informacije

Kako bi vam se pružilo najbolje iskustvo, telefon se redovito povezuje s internetskim poslužiteljima i poslužiteljima e-pošte. Time se automatski i neizbježno generiraju razmjene podataka koje se mogu dodatno naplaćivati s obzirom na vaš postojeći plan ili se oduzimaju od vaše pretplate.

Kako biste izbjegli probleme povezane s naplatom usluga za koje je potreban internet, savjetujemo vam da se odlučite za prilagođenu ponudu koja uključuje neograničen pristup internetu i e-pošti. Također izbjegavajte mijenjanje unaprijed zadanih postavki. Ako želite, možete se povezati s WiFi mrežom radi poboljšanja propusnosti i učinkovitosti. Konkretno, preporučujemo da koristite WiFi mrežu za gledanje na strimingu ili preuzimanje igara, videozapisa ili filmova.

## Brisanje podataka (tvornička postavka)

Za vraćanje na zadane postavke, u izborniku telefona kliknite **Postavke > Sustav > Opcije vraćanja na zadano > Izbriši sve podatke (vratiti tvorničke postavke).**

Prije vraćanja telefona na zadane postavke, provjerite jeste li napravili sigurnosnu kopiju vaših važnih podataka pohranjenih na uređaju.



Ova radnja će izbrisati sve podatke iz interne memorije vašeg telefona.

U ovom izborniku, imate i mogućnost da poništite samo svoje postavke ili WiFi, mobilne podatke i Bluetooth®



## Funkcije pristupačnosti

Funkcije pristupačnosti na pametnim telefonima osmišljene su kako bi pomogle korisnicima s posebnim potrebama, kao što su oštećenje vida, sluha ili pokreta. Ove funkcije omogućuju lakše i učinkovitije korištenje uređaja.

Možete prilagoditi svoj uređaj za bolju pristupačnost. Otvorite *Postavke*, zatim dodirnite *Pristupačnost* i odaberite koje funkcije želite uključiti.

## INSTALIRANE APLIKACIJE

### 1. Zvučna obavještenja

Primajte obavijesti kada vaš uređaj otkrije važne zvukove u vašem domu, poput alarma za dim ili zvona na vratima.

Više informacija dostupno je na [Android stranici za podršku](#).

### 2. Trenutna transkripcija

Trenutna transkripcija prikazuje izgovorene riječi kao tekst na zaslonu, olakšavajući sudjelovanje u razgovorima.

Nakon aktivacije, pokrenite funkciju pomoću plutajuće tipke za pristupačnost ili

prilagodivih opcija:

- Brze postavke
- Tipke za glasnoću
- Povlačenje prema gore s dva prsta

Više informacija dostupno je na [Android stranici za podršku](#).

### 3. Glasovni pristup

Omogućuje upravljanje uređajem bez ruku pomoću glasovnih naredbi za otvaranje aplikacija, pritiskanje tipki, pomicanje zaslona i unos teksta.

## ČITAČ ZASLONA

### 1. TalkBack

TalkBack je funkcija koja pomaže slijepim i slabovidnim osobama u interakciji s uređajem koristeći glasovne povratne informacije i dodirne geste.

Više informacija dostupno je na [Android stranici za podršku](#).

## ZASLON

### 1. Odaberi za čitanje naglas

Omogućuje vam da odaberete stavke na zaslonu koje će biti pročitane naglas ili opisane.

Za korištenje:

- Dodirnite stavku (npr. tekst ili sliku)
- Povucite prstom po zaslonu za više stavki
- Dodirnite Reprodukcija za cjeloviti opis

Više informacija dostupno je na [Android stranici za podršku](#).

### 2. Veličina prikaza i teksta

Omogućuje promjenu veličine fonta, prikaza, podebljanje teksta ili prilagodbu kontrasta.

Više informacija dostupno je na [Android stranici za podršku](#).

### 3. BOJE I KRETANJE

#### a. Ispravak boja

Pomaže u razlikovanju boja ili uklanja boje kako bi se poboljšala koncentracija.

#### b. Inverzija boja

Inverzija se primjenjuje na cijeli uređaj, uključujući multimedijски sadržaj (npr. crni tekst na bijeloj pozadini postaje bijeli na crnoj). Može doći do problema s kvalitetom prikaza.

Više informacija dostupno je na [Android stranici za podršku](#).

#### c. Tamna tema

Tamna tema primjenjuje se na Android sučelje i podržane aplikacije. Ne mijenja boje multimedijskog sadržaja poput videa.

Više informacija dostupno je na [Android stranici za podršku](#).

#### d. Uklanjanje animacija

Smanjuje kretanje na zaslonu radi bolje koncentracije.

e. **Povećani pokazivač**

Povećava veličinu pokazivača radi bolje vidljivosti.

#### 4. Još slabije svjetlo

Za ugodnije čitanje možete dodatno smanjiti svjetlinu ispod minimalne razine telefona.

#### 5. Povećanje

Omogućuje zumiranje i povećavanje elemenata na zaslonu.

Više informacija dostupno je na [Android stranici za podršku](#).

### KONTROLE INTERAKCIJE

#### 1. Pristup prekidačem (Switch Access)

Omogućuje korištenje jednog ili više fizičkih prekidača umjesto dodirnog zaslona za interakciju s uređajem.

Više informacija dostupno je na [Android stranici za podršku](#).

#### 2. Upravljanje trajanjem dodira

Omogućuje podešavanje trajanja dugog pritiska, vremena prikaza interaktivnih poruka i automatskog klika.

### 3. SUSTAVSKE KONTROLE

a. **Način navigacije**

Omogućuje izbor između navigacije gestama ili klasične navigacije s tri gumba.

Više informacija dostupno je na [Android stranici za podršku](#).

### TITLOVI

#### 1. Trenutni titlovi

Automatski generira titlove za govorne sadržaje jednostavnom gestom. Radi s videima, podcastima, pozivima i glasovnim porukama.

Više informacija dostupno je na [Android stranici za podršku](#).

#### 2. Postavke titlova

Omogućuje prilagodbu veličine i stila titlova radi bolje čitljivosti.

### ZVUK

#### 1. Audiodeskripcija

Omogućuje slušanje opisa sadržaja na zaslonu za podržane videozapise.

#### 2. Obavijesti s bljeskalicom

Ekran ili bljeskalica trepere prilikom obavijesti ili alarma.

**VAŽNO:** Ako ste osjetljivi na svjetlost, koristite ovu funkciju s oprezom.

#### 3. Slušni aparati

Omogućuje korištenje slušnih pomagala s telefonom.

#### 4. Postavke zvuka

Omogućuje mono zvuk i podešavanje ravnoteže lijevo/desno.

#### 5. Izlaz pretvaranja teksta u govor

Pretvara tekst u govor. Možete odabrati jezik, brzinu i ton.

### TEKST U STVARNOM VREMENU (ovisno o operateru)

Ova funkcija omogućuje razmjenu poruka u stvarnom vremenu tijekom poziva. Korisna je za gluhe, nagluhe, osobe s govornim poteškoćama ili ako vam je potrebna transkripcija uz glas.

Pozivi s tekstom u stvarnom vremenu pohranjuju se kao transkripti.

Više informacija dostupno je na [Android stranici za podršku](#).

### Jamstveni uvjeti

Vaš telefon i njegova dodatna oprema koja se nalazi u kutiji zajamčeni su od bilo kakvog kvara koji se može pojaviti zbog njihovog dizajna ili proizvodnje ili kvara na materijalu, pod normalnim uvjetima korištenja, za vrijeme trajanja jamstva. (Možete pogledati u našim općim uvjetima usluge nakon prodaje na [www.crosscall.com](http://www.crosscall.com) > Pomoć > Jamstvo) koji vrijede od datuma kupnje telefona, kako je prikazano na vašem izvornom računu. Komercijalno jamstvo automatski prestaje na kraju ovog razdoblja. Razdoblje dostupnosti rezervnih dijelova bitnih za uporabu novih proizvoda je deset (10) godina od datuma završetka prisutnosti proizvoda na tržištu.

Da biste saznali jamstvene uvjete, posjetite [www.crosscall.com](http://www.crosscall.com) > Assistance > Garantie.

Prije nego što se obratite našoj servisnoj službi, savjetujemo vam da slijedite ove upute:

- Potpuno napunite bateriju;
- Nadogradite softver ili vratite tvorničke postavke za formatiranje telefona.

**UPOZORENJE:** SVI korisnički podatci telefona (kontakti, fotografije, poruke, datoteke i preuzete aplikacije) trajno će se izgubiti. Preporučujemo da prije formatiranja napravite sigurnosnu kopiju svih podataka s telefona.

U slučaju da vaš telefon ima kvar koji sprječava njegovu normalnu uporabu, morate odnijeti uređaj u našu servisnu službu. Vaš telefon neće biti popravljen ili zamijenjen ako su zaštitni znakovi ili serijski brojevi (IMEI) uklonjeni ili promijenjeni ili ako račun za vašu kupnju nedostaje ili je nečitljiv.

Ako se potvrdi neusklađenost ili nedostatak, vaš će telefon biti zamijenjen ili popravljen u cijelosti ili djelomično. Ovo jamstvo pokriva troškove dijelova i rada.

Prije slanja telefona u našu servisnu službu, preporučujemo:

- čuvajte svoj IMEI na sigurnom mjestu (\*);
- uklonite SD karticu i SIM karticu;
- zabilježite sve svoje osobne podatke. Naš centar za popravke možda će morati formatirati vaš telefon.

(\*) Vaš IMEI kôd serijski je broj koji identificira vaš uređaj i prati postprodajnu uslugu. IMEI kôd možete pronaći na nekoliko načina:

- Utipkajte \*#06# na tipkovnici vašeg mobilnog telefona;

- Pogledajte pakiranje svog telefona;
- Na stražnjoj strani telefona, ovisno o modelu, IMEI se može navesti na naljepnici ili ugravirati u ladicu za SIM karticu telefona.

Dokumenti i informacije koje morate priložiti prilikom slanja telefona našoj servisnoj službi:

- Kopija računa ili računa s datumom kupnje, vrstom proizvoda i;
- IMEI broj telefona;
- Opis greške na telefonu.

Pozivamo vas da pročitate opće uvjete usluge dostupne na web mjestu CROSSCALL na sljedećoj adresi: **[www.crosscall.com](http://www.crosscall.com)**

CORE-M6, dizajniran u Francuskoj i sastavljen u Kini  
Izradio i uvezao:

CROSSCALL - 245 Rue Paul Langevin 13290 Aix-en-Provence - FRANCE.





ES : RECICLA AL AZUL

V031125